

Ananindeua, 14 de junho de 2019.

**Ofício DG/HMUE/Pró – Saúde – OSS N° 148/2019**

**Ao**

**GTCAGHMR/SESPA**

**MD: Coordenador GTCAGHMR/SESPA**

**Assunto: Relatório de Prestação de Contas Mensal e Trimestral Referente aos Meses de Março, Abril e Maio/2019.**

Prezado Senhor Coordenador,

A Pró Saúde – Associação Beneficente de Assistência Social e Hospitalar, administradora do Hospital Metropolitano de Urgência e Emergência, honrada em cumprimentá-lo, vem apresentar o **Relatório de Prestação de Contas Mensal** referente a competência de **Maio/2019** e **Relatório de Prestação de Contas Trimestral** referente aos meses **Março, Abril e Maio/2019**, conforme contrato 004/2017 de prestação mensal e trimestral de serviços hospitalares. Encaminhamos para apreciação:

- **Controle de Metas Quantitativas** contendo o Mapa de Produção, que constitui um conjunto de planilhas Excel onde mostram às ações e serviços de saúde desenvolvidos, como também, o desempenho do HMUE por meio de indicadores pactuados;
- **Apresentação do Plano Estatístico;**
- **Apresentação da Atualização do CNES/ Cadastro Serviços SUS;**
- **Serviço de Atenção ao Usuário (SAU) do HMUE**, cujo conteúdo apresenta o cumprimento das metas estipuladas pela SESPA, segundo indicadores quantitativos e qualitativos.
- **Satisfação do Usuário – Pesquisa de Clima Organizacional.**

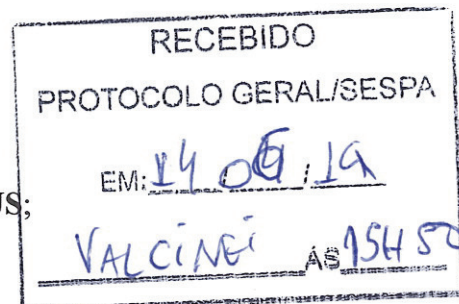

- **Apresentação do Controle de Infecção Hospitalar – SCIH;**
  
- **Apresentação das Comissões Médicas:**
  - ✓ Comissão de Verificação de Óbito;
  - ✓ Comissão de Revisão de Prontuário do Paciente;
  - ✓ Comissão de Farmácia e Terapêutica
  
- **Apresentação das Principais Ações Desenvolvidas pela Humanização.**
  
- **Núcleo de Educação Permanente - NEP**

Solicitamos que após análise das informações, seja encaminhado formalmente a esta unidade, o parecer e/ou aprovação do relatório em anexo.

Atenciosamente,



*Itamar C. Monteiro*

Diretor Geral

**HMUE – PRO-SAÚDE – ABASH**

# RELATÓRIO DE EXECUÇÃO DAS ATIVIDADES DO CONTRATO DE GESTÃO 004/2017 – REF.: 05/2019



15/05/2019

## HOSPITAL METROPOLITANO DE URGÊNCIA E EMERGÊNCIA

Relatório de Gestão dos serviços assistenciais prestados no **Hospital Metropolitano de Urgência e Emergência**, no Município de **Ananindeua-PA**, pela Pró-Saúde – Associação Beneficente de Assistência Social e Hospitalar, entidade de direito privado sem fins lucrativos, qualificada como Organização Social.

Protocolo

# Relatório de Execução das Atividades do Contrato de Gestão 004/2017 – Ref.: 05/2019

HOSPITAL METROPOLITANO DE URGÊNCIA E EMERGÊNCIA

## Identificação das partes

**CONTRATANTE:** Governo do Estado do Pará – Secretaria de Estado de Saúde Pública - SESPA.

**GOVERNADOR:** Helder Barbalho

**SECRETÁRIO ESTADUAL DE SAÚDE:** Alberto Beltrame

**UNIDADE:** Hospital Metropolitano de Urgência e Emergência

**CNPJ:** 24.232.886/0134-98

**ENDEREÇO:** Rodovia BR 316, km 03, S/N, Bairro Guanabara – Ananindeua/PA

**DIRETOR GERAL:** Itamar Cabral Monteiro

**DIRETOR ADM. FINANCEIRO:** Rodrigo Fauth

Os Procuradores da PRÓ-SAÚDE - Associação Beneficente de Assistência Social e Hospitalar nesta unidade de saúde, abaixo assinados, DECLARAM, para fins de direito, sob as penas da lei, que as informações prestadas e documentos apresentados neste Relatório de Prestação de Contas, são verdadeiros e autênticos (fiéis à verdade e condizentes com a realidade dos fatos à época).

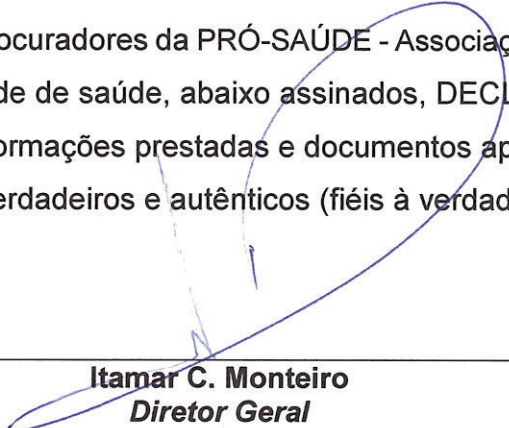

\_\_\_\_\_  
**Itamar C. Monteiro**  
*Diretor Geral*



\_\_\_\_\_  
**Rodrigo Fauth**  
*Diretor Adm. Financeiro*

**PRÓ-SAÚDE Associação Beneficente de Assistência Social e Hospitalar**

---

## Sumário

1. Introdução.....	3
2. Metas contratuais .....	4
2.1. Metas Quantitativas.....	5
2.2. Metas Qualitativas.....	6
3. Execução do Plano de Trabalho .....	7
4. Pesquisa de Satisfação do Usuário .....	9
5. Censo de Origem dos Usuários.....	10
6. Colaboradores contratados (CLT) .....	11
7. Capacitações/Treinamentos .....	13
8. Atividades Sociais.....	15
ANEXO I.....	16
ANEXO II.....	17

---

## 1. Introdução

A PRÓ-SAÚDE - Associação Beneficente de Assistência Social e Hospitalar, entidade sem fins lucrativos, qualificada como Organização Social vem através deste Relatório, demonstrar os resultados de MAIO/2019, referente ao contrato de gestão nº 004/2017, celebrado junto à Secretaria de Estado de Saúde Pública - SESPA, tendo como objeto o compromisso entre as partes para o gerenciamento, operacionalização e execução das ações e serviços de saúde.

Este Relatório tem como objetivo demonstrar a atuação da Pró-Saúde no desenvolvimento de suas atividades, visando à melhoria contínua da qualidade da assistência prestada, a satisfação da população assistida e o alcance das metas contratuais.

Os resultados detalhados neste relatório demonstram o compromisso da Pró Saúde - Associação Beneficente de Assistência Social e Hospitalar, no desenvolvimento das ações e serviços de saúde no HMUE, em conformidade ao previsto no contrato de gestão.

Para tanto, reiteramos a relação de parceria com o Governo do Estado do Pará – Secretaria de Estado da Saúde Pública, na certeza de que conjuntamente podemos fazer cada vez mais e melhor pela saúde em prol da população do Estado do Pará.

---

## 2. Metas contratuais

Em 2010 foi publicado no município de Belém/Pará a Lei Nº.8734 de 29 de março de 2010, que dispôs sobre a qualificação das Organizações Sociais e definiu, entre outras, as regras de acompanhamento, avaliação e fiscalização dos Contratos de Gestão.

De acordo com o contrato de gestão de 004/2017 firmado entre Secretaria de Estado de Saúde Pública - SESPA e a Pró-Saúde, foram estabelecidas as metas quantitativas e qualitativas, bem como a metodologia de apuração do seu cumprimento de acordo com os objetivos a serem alcançados.

Assim, as metas estipuladas são tratadas como objetivo a ser alcançado através da implantação de metodologias de trabalho que proporcionem o aperfeiçoamento contínuo de processos operacionais, promovendo a melhoria da qualidade assistencial e a satisfação da população atendida.

A fim de viabilizar o enfrentamento dos desafios, a Pró-Saúde qualifica suas equipes de trabalho nos diversos níveis: Diretivo, Gerencial e Operacional. Assim, podemos afirmar que dotamos de um time capaz de vencer os desafios propostos e alcançar as metas estabelecidas.

O Hospital Metropolitano de Urgência e Emergência tem como **Negócio** “Salvar vidas”, **Missão** “Salvar vidas no atendimento hospitalar de urgência e emergência a vítimas de trauma e queimados de média e alta complexidade aos usuários do sistema Único de Saúde (SUS) e atuar na formação de profissionais de saúde” **Visão** “Ser reconhecido como centro de excelência em trauma e queimados no estado do Pará” e **Princípios** como: **Humanização:** Acolher com respeito, cordialidade e igualdade; **Qualidade:** Compromisso com a melhoria contínua; **Credibilidade:** Confiabilidade e resolução na assistência de pronto atendimento e **Segurança** – Promover gestão de riscos e perigos.

## 2.1. Metas Quantitativas

De acordo com o contrato de gestão, as Metas Quantitativas foram definidas da seguinte forma:

**Saídas hospitalares:** 790 saídas mês.

**Urgência e Emergência:** 2.310 atendimentos mês.

**Ambulatório de retorno:** 1.750 atendimentos mês.

- Consultas Médicas: 1.050
- Consultas não Médicas: 700

**SADT externo:** 580 exames mês.

- Ressonância Magnética: 360
- Tomografia: 220

### SAÍDOS

No mês de MAIO foi realizado o total de **710 saídas**, atendendo 89,9% ficando dentro da margem de segurança de 85%, não cabendo aplicabilidade de descontos.

#### Urgência e Emergência

No mês de maio foi realizado o total de **2.454** atendimentos de urgência e emergência, atendendo 106,2% da meta, ultrapassando em 6,2% a meta estabelecida.

#### Ambulatório de retorno

No mês de maio foi realizado o total de **904** atendimentos de **consultas médicas**, atendendo 86,1% ficando dentro da margem de segurança de 85%, não cabendo aplicabilidade de descontos.

No mês de maio foi realizado o total de **689** atendimentos de **consultas não médicas**, atendendo 98,4% da meta, ficando dentro da margem de segurança de 85%, não cabendo aplicabilidade de descontos.

#### SADT Externo

No mês de maio não foram realizados exames de **Ressonância Magnética e Tomografia Computadorizada**, ocasionando o não cumprimento das metas, considerando que os equipamentos se encontram em manutenção, conforme ofícios de nº 078/2019, 079/2019 e 080/2019, encaminhados para a Sesp, onde informamos sobre o problema no equipamento e solicitamos a suspensão dos exames agendados.

2019	Janeiro		Fevereiro	Março	Abril	Maio
	Previsto	Realizado	Realizado	Realizado	Realizado	Realizado
Saídas	790	703	614	678	696	710
Urgência e Emergência	2.310	2.360	2.081	2442	2506	2454
Consultas Médicas	1.050	1.050	931	909	899	904
Consultas não médicas	700	790	798	776	904	689
Ressonância	360	0	0	0	0	0
Tomografia	220	202	28	0	0	0



### Metas Quantitativas

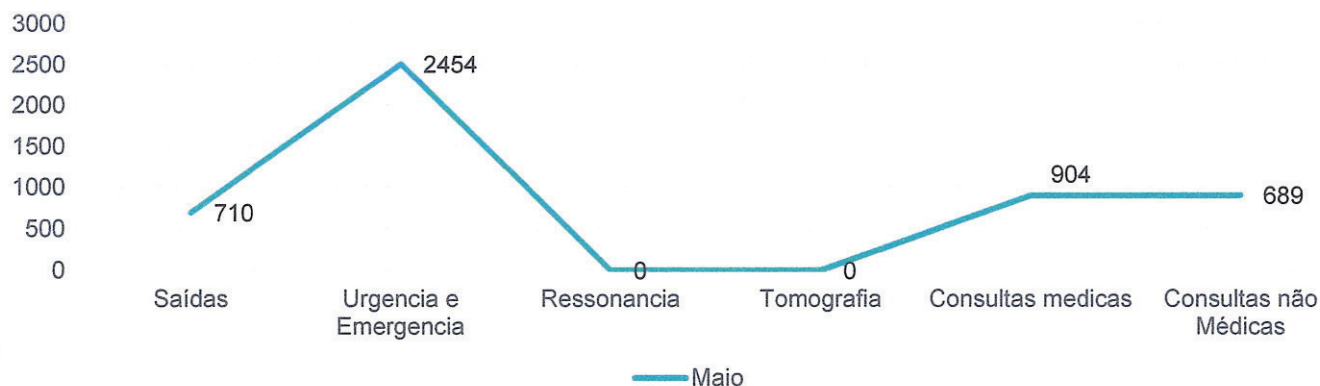

### 2.2. Metas Qualitativas

Para esta competência maio/2019, as metas contratuais qualitativas foram atingidas em 100%, conforme descrito nos relatórios em anexo.

2019	Janeiro	Fevereiro	Março	Abril	Maio
<b>Apresentação AIH</b>	100%	100%	100%	100%	100%
<b>Comissão de Prontuários</b>	100%	100%	100%	100%	100%
<b>Atenção ao Usuário</b>	100%	100%	100%	100%	100%
<b>CCIH</b>	100%	100%	100%	100%	100%
<b>Taxa Mortalidade Operatória</b>	100%	100%	100%	100%	100%

### Metas Qualitativas

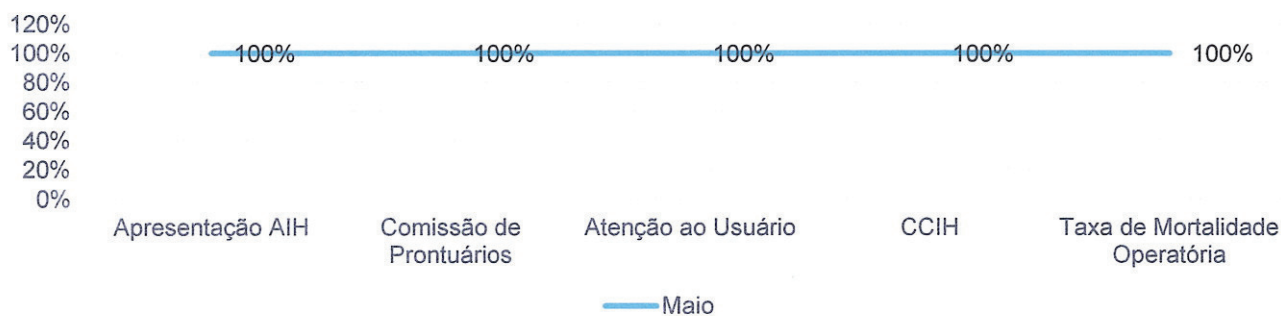

### 3. Execução do Plano de Trabalho

As ações do Plano de Trabalho têm como objetivo não só o cumprimento de obrigações apresentadas no projeto de implantação de gestão da unidade, mas o controle da qualidade e prazos, aumentando assim a produtividade e a melhoria contínua no trabalho desenvolvido. Este controle é realizado através do Sistema Interact - *AS Performance Manager*, onde os prazos são estipulados e cumpridos com êxito.

Desse modo, foram cumpridos no mês de MAIO/2019 as seguintes ações do Plano de Trabalho:

Ações mensais Plano de Trabalho - MAIO/2019
Relatório Prestação de Contas
Relatório Prestação de Contas Econômico - Financeiro
Declarações Municipais
Contribuição Sindical
Fechamento Contábil Contribuição Assistencial
Elaborar e encaminhar à Contratante relatório trimestral, consolidados e demonstrativos financeiros até o dia 15 do mês subsequente
Disponibilizar Núcleo Hosp. De Epidemiologia
Manter comissão de Verificação de Óbito
Manter Comissão de Ética Médica
Relatório dos indicadores descritos e análise Comissão de Óbitos
Manter Comissão de Infecção Hospitalar
Manter comissão Prontuário do Paciente
Manter comissão Ética de Enfermagem
Manter comissão de Farmácia e Terapêutica
Enviar relatório mensal, elaborado pela CCIH para as UTI's que contenha as as taxas e análise dos resultados
Implantar Núcleo de Educação Permanente
Comunicar à contratante todas as aquisições e doações recebidas de bens móveis que forem realizados até 30 dias da ocorrência
Fornecer assistência por equipe de Enfermagem
Fornecer assistência por equipe médica especializada
Fornecer assistência por equipe multiprofissional
Prestar assistência técnica de manutenção preventiva e corretiva Prediais, elétricas e gases em Geral
Prestar assistência técnica de manutenção preventiva e corretiva de equipamentos
Implantar Pesquisa de Satisfação na Alta Hospitalar
Apresentar as AIH ao GT até o dia 10 de cada mês
Realizar análise e adoção de medidas de melhoria diante das sugestões, queixas, etc.
Disponibilizar na internet relatórios e planilhas necessárias a avaliação mensal
Enviar à Contratante relatórios de encaminhamento
Projetos assistenciais saúde e/ou sociais
Implantar e manter NIR
Disponibilizar serviços de Fisioterapia
Disponibilizar Serviços de Fonoaudiologia
Disponibilizar serviços de Hemodiálise

Fornecer Sangue e Derivados  
Disponibilizar Serviços Terapia Ocupacional  
Indicadores de Pessoas com Deficiência  
Acolhimento do usuário Classificação de risco  
Disponibilizar Serviços de Endoscopia  
Evidências de ações realizadas para atração, conscientização, etc. de profissionais com deficiência  
Acompanhamento de Ações Pessoas com deficiência DARF PIS, COFINS e CSLL COD 5856,5960,5979,5987 e 5952  
DARF IRRF COD 0588, 1708, 3208 e 3280  
GPS INSS Pessoa Jurídica Guia ISS  
Fechamento de Impostos Manter CIPA GRRF-FGTS  
GFIP – FGTS



SA Strategic Adviser



**PRÓ SAÚDE**  
ASSOCIAÇÃO EMPRESARIAL DE  
ASSISTÊNCIA SOCIAL E HOSPITALAR

## Relatório Resumido de Plano de Ação

Organização: PRÓ-SAÚDE  
Título: PAC - (HMUE) - % de Cumprimento de Obrigações Contratuais (2019)

Data: 13/06/2019  
Página: 2

### Situação

Itens em Atraso	11	2,6%
Itens Planejados	263	61,6%
Itens em Andamento	2	0,5%
Itens Suspensos	0	0,0%
Itens Concluídos	151	35,4%
<b>Total</b>	<b>427</b>	<b>100,0%</b>



### Gerais

Itens Verificados:	132
Itens Fora de Investimento:	0
Itens não Efetivos:	1

### Orçamento

Orçamento

R\$ 0,00

Investimento Estimado

R\$ 0,00

Investimento Realizado

R\$ 0,00

### Atributos

AV\_GC\_DT\_FIM: 31/01/2020

AV\_GC\_DT\_INI: 01/02/2019

## 4. Pesquisa de Satisfação do Usuário

O Serviço de Atenção ao Usuário – SAU do Hospital Metropolitano de Urgência e Emergência /HMUE, envolve atividades que estão articuladas com a Política Nacional de Humanização do SUS, que busca atender o usuário de forma humanizada, acolhendo suas demandas e suas necessidades. Dentro desse contexto, se avalia também o grau de satisfação com a assistência recebida, no que diz respeito ao nosso atendimento hospitalar.

As ações são desenvolvidas através da escuta acolhedora, registro das demandas e aplicação de questionário de Pesquisa de Satisfação, seguindo o estipulado pela SESP. Este processo ocorre a partir da procura espontânea do usuário e da captação de reclamações, sugestões, elogios e solicitações que são coletadas das urnas do SAU, dispostas estrategicamente nas clínicas recepções e corredores do HMUE. Dessa forma, nos permite conhecer melhor as necessidades e expectativas dos usuários, priorizando um atendimento ético, humanizado, com qualidade, respeito e eficiência.

O SAU: Serviço de Atenção ao Usuário recebe os familiares e usuários (pacientes) de forma acolhedora e procura ser resolutivo. Os casos que aqui chegam são encaminhados para os Diretores, Gerentes e Coordenadores para que sejam tomadas as devidas providências.

- **Relatório completo em anexo.**

# RELATÓRIO DE PRESTAÇÃO DE CONTAS

DOCUMENTO INFORMATIVO DE ATIVIDADES REALIZADAS PELO HMUE



## REFERENTE À MAIO DE 2019

Ananindeua – PA

2019

# APRESENTAÇÃO

O Documento Informativo de Atividades Assistenciais realizadas pelo HMUE. Além de obrigação legal, constitui instrumento para o acompanhamento, controle e avaliação das ações e serviços de saúde prestados pelo Hospital Metropolitano de Urgência e Emergência.

Com o objetivo de facilitar o acompanhamento da prestação de serviços hospitalar e ambulatorial em traumas e queimados, foi desenvolvido em um formato padronizado de modo a permitir comparabilidade entre dados mensais, estabelecendo padrões de análise e promovendo a disseminação e transparência das informações, subsidiando as instâncias gestoras e o controle social.

O Contrato de Gestão n° 004/2017, de 12 de dezembro de 2017 definiu a forma de apresentação deste documento e o conteúdo mínimo a ser apresentado. Desde então, o instrumento vem sendo aprimorado de modo que seu conteúdo possa expressar a realidade da assistência no hospital.

O Documento Informativo é composto:

- **Controle das Metas Quantitativas** contendo o **Mapa de Produção**, que constitui um conjunto de planilhas Excel, que dizem respeito às ações e serviços de saúde desenvolvidos e ao desempenho do HMUE por meio de indicadores pactuados;
- **Apresentação do Plano Estatístico**;
- **Apresentação da Atualização CNES/ Cadastro Serviços SUS**;
- **Serviço de Atenção ao Usuário (SAU)** do HMUE, cujo conteúdo apresenta o cumprimento das metas estipuladas pela SESP, segundo indicadores quantitativos e qualitativos;
- **Satisfação do Usuário – Pesquisa de Clima Organizacional**;
- **Apresentação de Controle de Infecção Hospitalar – CCIH**;
- **Apresentação das Comissões Médicas** – Comissão de Verificação de Óbito (Taxa de Mortalidade Operatória), Comissão de Revisão de Prontuário do Paciente e Comissão de Farmácia e Terapêutica;
- **Apresentação das Principais Ações Desenvolvidas pela Humanização**;
- **NEP** – Núcleo de Educação Permanente;

# **Relatório Mensal do S.A.U.**

## **Referente ao Mês de Maio/2019**

### **Serviço de Atenção ao Usuário (S.A.U.)**

**Ananindeua – PA**

**2019**

## 1. INTRODUÇÃO

O Serviço de Atenção ao Usuário – SAU do Hospital Metropolitano de Urgência e Emergência /HMUE, envolve atividades que estão articuladas com a Política Nacional de Humanização do SUS, que busca atender o usuário de forma humanizada, acolhendo suas demandas e suas necessidades. Dentro desse contexto, se avalia também o grau de satisfação com a assistência recebida, no que diz respeito ao nosso atendimento hospitalar.

As ações são desenvolvidas através da escuta acolhedora, registro das demandas e aplicação de questionário de Pesquisa de Satisfação, seguindo o estipulado pela SESPA. Este processo ocorre a partir da procura espontânea do usuário e da captação de reclamações, sugestões, elogios e solicitações que são coletadas das urnas do SAU, dispostas estrategicamente nas clínicas recepções e corredores do HMUE. Dessa forma, nos permite conhecer melhor as necessidades e expectativas dos usuários, priorizando um atendimento ético, humanizado, com qualidade, respeito e eficiência.

O SAU: Serviço de Atenção ao Usuário recebe os familiares e usuários (pacientes) de forma acolhedora e procura ser resolutivo. Os casos que aqui chegam são encaminhados para os Diretores, Gerentes e Coordenadores para que sejam tomadas as devidas providências.

Este relatório vem apresentar o cumprimento dos indicadores quantitativos e qualitativos estipulados pela SESPA (Controle e Avaliação) seguindo os parâmetros da política de Humanização do SUS. As entrevistas são realizadas diariamente nos diversos setores do Hospital, como: Pronto – Atendimento, Ambulatório de Retorno, SADT Internação e Alta Hospitalar.



8.	Demandas Espontâneas sem Identificação sendo Registradas no Sistema MV e Encaminhadas Apenas para Ciência.	28
9.	Retorno ao Usuário referente às Reclamações	
10.	Pesquisa de Satisfação no Ambulatório	167
11.	Pesquisa de Satisfação na Internação	542
12.	Pesquisa de Satisfação no Pronto Atendimento	197
13.	Pesquisa de Satisfação no SADT Externo	00
14.	Pesquisa de Satisfação no SADT Interno	60
15.	Pesquisa de Satisfação na Alta Hospitalar	123
16.	Informativos e Comunicados Emitidos	00
17.	Reuniões Internas Administrativas	00
18.	Participação em Eventos e Treinamentos (Internos e Externos)	02
19.	Participação em reuniões e ações de Humanização	00
<b>Total de Atividades Realizadas:</b>		<b>1.627</b>

**Fonte:** Mapa de atividades diárias SAU/HMUE/ MAIO /2019

### 3. APRESENTAÇÃO

O Serviço de Atenção ao Usuário - SAU, durante o mês de MAIO, realizou um total de 1.627 atividades, dentre estas foram realizados 20 atendimentos em sala, como pode ser observado na tabela anterior. Foram feitos 241 registros, entre reclamações, elogios, solicitações e sugestões. Os outros atendimentos foram de usuários que buscaram o SAU como forma de apoio solicitando orientações e informações sobre serviços e/ou normas e regulamentos oferecidos por este hospital, como também encaminhados aos serviços e atendimentos aos quais estavam buscando.

Visando a qualidade do atendimento o Serviço de Atenção ao Usuário (SAU) busca soluções para a resolução dos problemas identificados e registrados, e ainda o bem-estar dos atendidos, o que está garantindo de maneira expressiva a satisfação do usuário de forma integral podendo ser observado na explanação a seguir:

#### 4. RESULTADO DAS PESQUISAS DE SATISFAÇÃO APLICADAS PELO SERVIÇO DE ATENÇÃO AO USUÁRIO NO MÊS DE MAIO/2019.

##### Média Geral

PESQUISA	Ruim (0 a 2)	Reg (3 a 4)	Bom (5 a 6)	Ótimo(7 a 8)	Excelente(9 a 10)	N/R	Satisfação
INTERNAÇÃO	0,02%	0,20%	0,50%	3,14%	96,14%	4,84%	99,28%
PRONTO-ATENDIMENTO	0,05%	0,71%	1,01%	6,31%	91,92%	1,55%	98,23%
AMBULATÓRIO	0,00%	0,00%	0,47%	3,54%	95,99%	1,57%	99,53%
ALTA HOSPITALAR	0,00%	0,00%	1,34%	3,01%	95,66%	2,76%	98,66%
SADT	0,00%	0,00%	0,00%	0,00%	0,00%	0,00%	0,00%
<b>Média (Conceito)</b>	0,01%	0,18%	0,66%	3,20%	75,94%	2,14%	79,14%

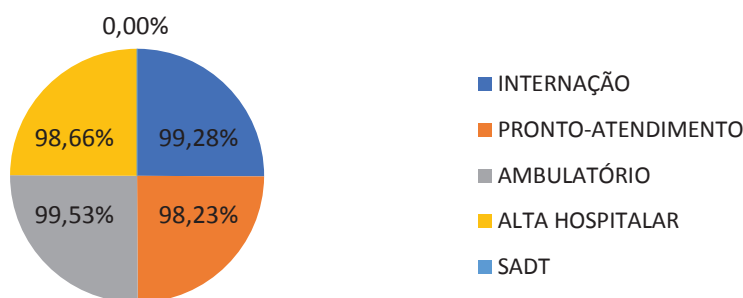

#### 4.1- COMPARATIVO ÍNDICE DE SATISFAÇÃO – ÚLTIMOS 12 MESES

Comparativo Índice de Satisfação - HMUE- Últimos 12 Meses												
	jun/18	jul/18	ago/18	set/18	out/18	nov/18	dez/18	jan/19	fev/19	mar/19	abr/19	mai/19
Pronto Atendimento	98,65%	98,25%	98,85%	99,21%	98,78%	97,97%	96,74%	99,09%	98,91%	99,16%	99,22%	98,23%
Internação	99,26%	99,10%	99,38%	99,59%	99,53%	98,99%	98,89%	99,59%	99,51%	99,48%	99,64%	99,23%
Ambulatório	99,21%	99,85%	98,73%	99,76%	99,59%	99,84%	99,93%	99,33%	98,44%	99,93%	99,55%	99,53%
Alta Hospitalar	99,40%	99,73%	99,28%	99,48%	100,00%	100%	99,89%	97,40%	99,47%	99,58%	97,82%	98,66%
SADT	97,26%	95,74%	98,29%	99,24%	100,00%	97,76%	99,76%	100,00%	100,00%	0,00%	0,00%	0,00%
Média Mensal	98,76%	98,84%	99,02%	99,26%	99,58%	99,31%	99,04%	99,08%	99,26%	99,54%	99,06%	98,92%
Média referente aos últimos 12 meses:												99,14%

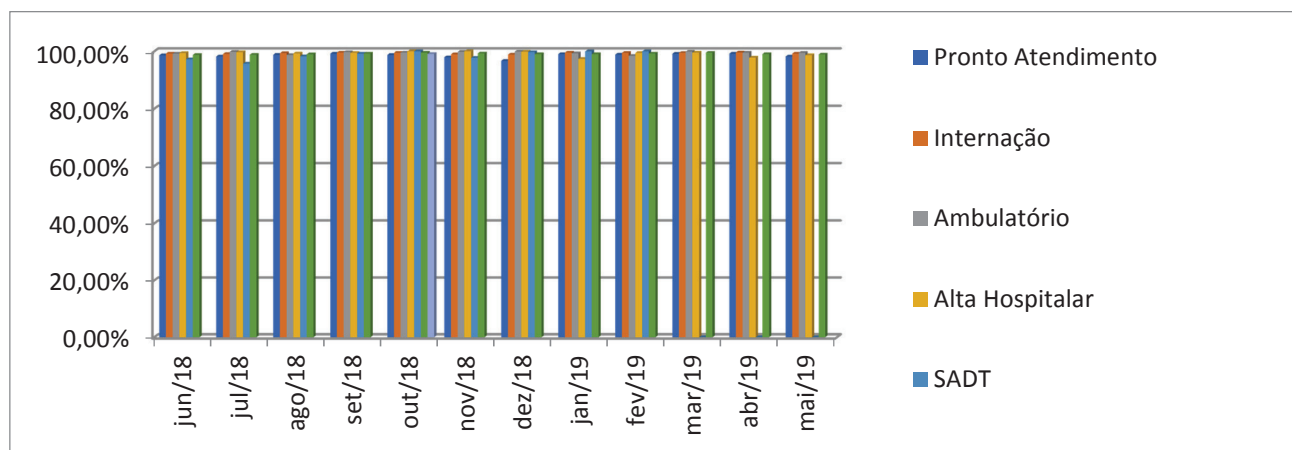

## PRONTO ATENDIMENTO

QUESTIONÁRIO PARA AVALIAÇÃO DOS USUÁRIOS DO PRONTO ATENDIMENTO

Quantidade de Usuários e acompanhantes entrevistados no PRONTO ATENDIMENTO durante o período: 176 Pacientes e 21 acompanhantes. Total 197 PESQUISAS

	CONCEITO ATRIBUÍDO										N/R	N/R
	0 a 2 RUIM	(%) RUIM	3 a 4 REG	(%) REG	5 a 6 BOIM	(%) BOIM	7 a 8 ÓTIMO	(%) ÓTIMO	9 a 10 EXCEL	(%) EXCEL		
<b>"QUE NOTA VOCÊ DÁ PARA:"</b>												
1. Limpeza e conforto da recepção, banheiro, corredores, salas de espera?	0	0,00%	2	1,02%	4	2,03%	17	8,63%	174	88,32%	0	0,00%
2. Você teve informações e esclarecimentos sobre seu estado de saúde?	0	0,00%	2	1,02%	2	1,02%	12	6,09%	181	91,85%	0	0,00%
3. O estabelecimento é bem sinalizado para você encontrar o local onde precisa ir? (placas e cartazes)	0	0,00%	0	0,00%	1	0,51%	12	6,09%	184	93,40%	0	0,00%
4. O tempo que demorou para o paciente ser atendido:												
4.1. Pelos médicos	0	0,00%	3	1,54%	2	1,03%	16	8,21%	174	89,23%	2	1,02%
4.2. Pelos enfermeiros	0	0,00%	3	1,54%	2	1,03%	16	8,21%	174	89,23%	2	1,02%
4.3. Pelos Outros Profissionais	0	0,00%	3	1,54%	2	1,03%	16	8,21%	174	89,23%	2	1,02%
4.4. Pelos funcionários da Administração	0	0,00%	3	1,54%	2	1,03%	16	8,21%	174	89,23%	2	1,02%
5. A boa vontade e disposição das pessoas em ajudar a resolver seus problemas?												
5.1 Para os médicos	0	0,00%	1	0,51%	3	1,52%	10	5,08%	183	92,89%	0	0,00%
5.2. Para os enfermeiros	0	0,00%	1	0,51%	3	1,52%	10	5,08%	183	92,89%	0	0,00%
5.3. Para os Outros Profissionais	0	0,00%	1	0,51%	3	1,52%	10	5,08%	183	92,89%	0	0,00%
5.4. Para os funcionários da Administração	0	0,00%	1	0,51%	3	1,52%	10	5,08%	183	92,89%	0	0,00%
6. Sua sensação de confiança em relação aos atendimentos oferecidos por este pronto atendimento?	0	0,00%	1	0,51%	3	1,52%	10	5,08%	183	92,89%	0	0,00%
7. A educação e o respeito com que você foi tratado:												
7.1. Pelos médicos	0	0,00%	1	0,51%	2	1,02%	13	6,60%	181	91,85%	0	0,00%
7.2. Pelos enfermeiros	0	0,00%	1	0,51%	2	1,02%	13	6,60%	181	91,85%	0	0,00%
7.3. Pelos Outros Profissionais	0	0,00%	1	0,51%	2	1,02%	13	6,60%	181	91,85%	0	0,00%
7.4. Pelos funcionários da Administração	0	0,00%	1	0,51%	2	1,02%	13	6,60%	180	91,84%	1	0,51%
8. O interesse do médico em ouvir as queixas do paciente e o exame físico que foi realizado?	1	0,54%	2	1,08%	1	0,54%	18	9,68%	164	88,17%	11	5,56%
9. As explicações do médico sobre a doença do paciente e o tratamento que foi realizado?	1	0,53%	2	1,07%	1	0,53%	18	9,63%	165	88,24%	10	5,06%
10. A realização de exames atendeu a sua expectativa em tempo hábil?	0	0,00%	0	0,00%	0	0,00%	5	2,55%	191	97,45%	1	0,51%
11. O silêncio no ambiente do pronto atendimento?	0	0,00%	0	0,00%	0	0,00%	5	2,55%	191	97,45%	1	0,51%
12. O local para reclamações / sugestões é de fácil acesso?	0	0,00%	0	0,00%	1	0,60%	4	2,41%	161	96,99%	31	15,74%
<b>TOTAL POR NOTA:</b>	2		29		41		257		3745		63	

## Gráfico - PS Pronto-Atendimento(MAIO/2019)

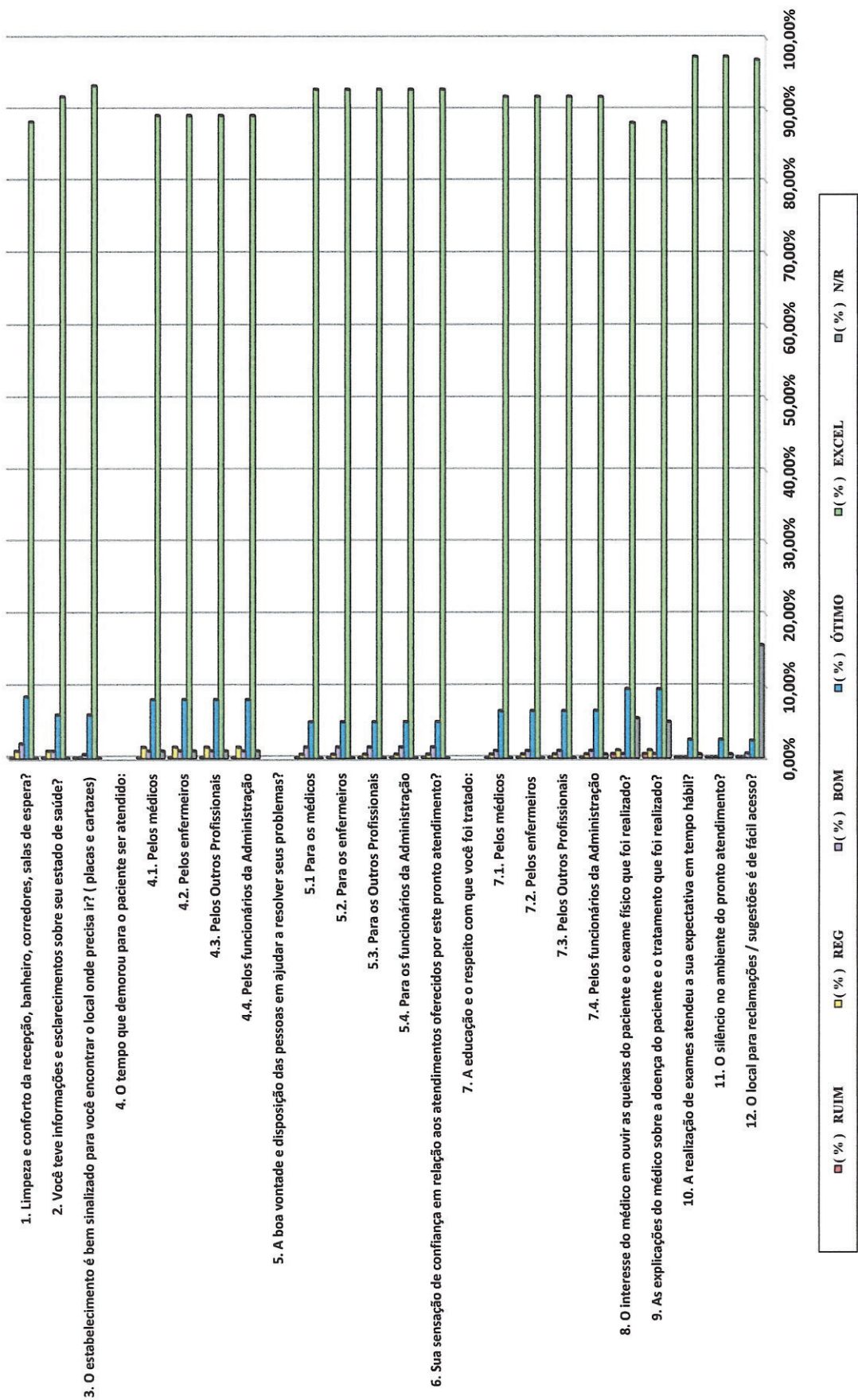

# Gráfico - PS Pronto-Atendimento (MAIO/2019)

■ (%) RUIM      ■ (%) REG      ■ (%) BOM  
■ (%) ÓTIMO      ■ (%) EXCEL      ■ (%) N/R

1. Limpeza e conforto da recepção, banheiro, corredores, salas de espera?

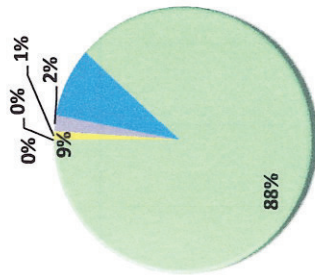

2. Informações sobre o estado de saúde?

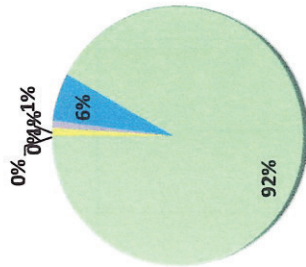

3. Sinalização (placas e cartazes)

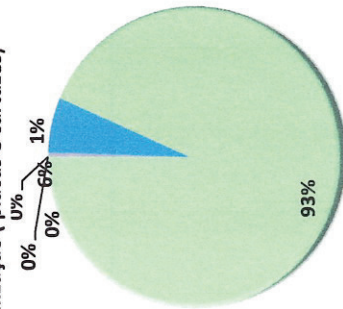

6. Confiança nos atendimentos?

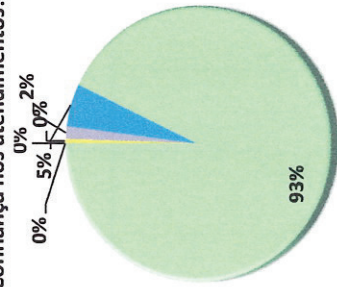

4. Tempo para o atendimento

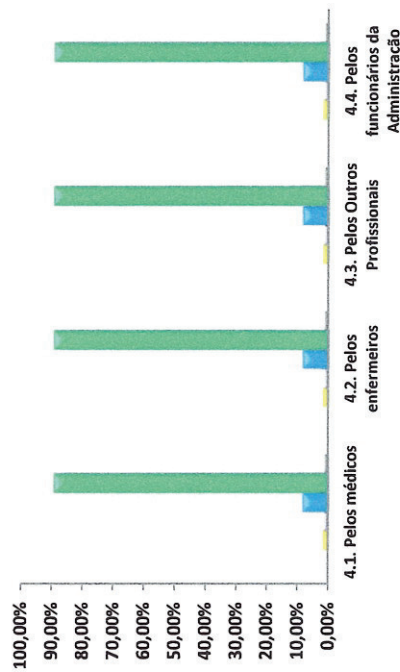

5. Boa Vontade

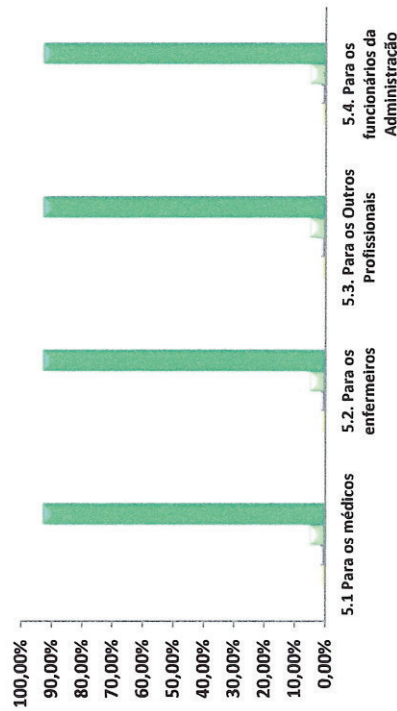

7. Educação e Respeito

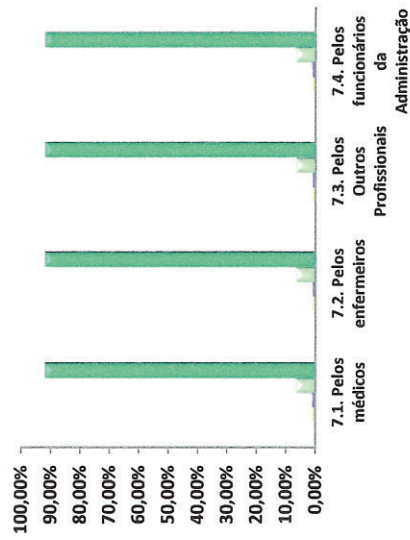

# Gráfico - PS Pronto-Atendimento (MAIO/2019)

8. O interesse do médico e o exame físico

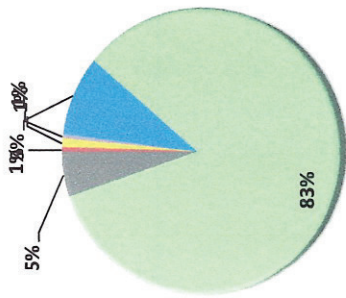

10. A realização de exames em tempo hábil

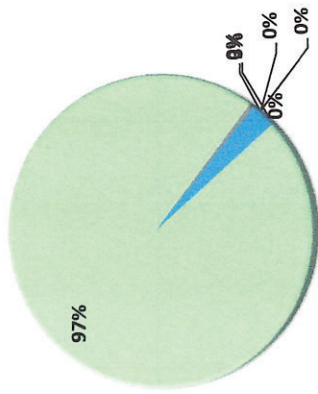

9. As explicações do médico sobre a doença e o tratamento

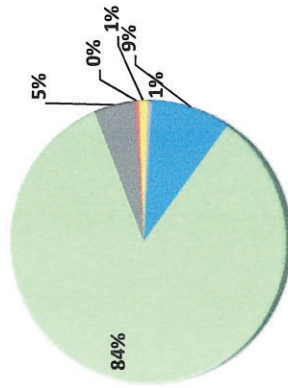

12. Localização SAU?

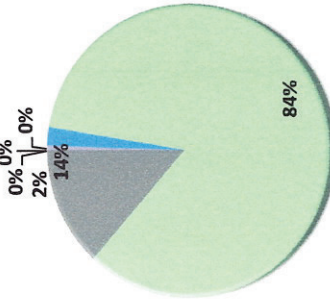

11. Silêncio

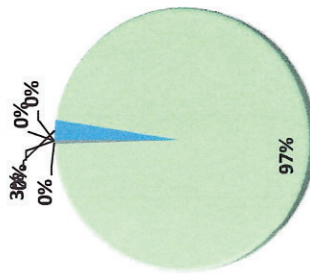

■ (%) RUIM ■ (%) REGULAR ■ (%) BOM ■ (%) ÓTIMO ■ (%) EXCELENTE ■ (%) N/R



# INTERNAÇÃO

QUESTIONÁRIO PARA AVALIAÇÃO DOS USUÁRIOS INTERNADOS

Quantidade de Usuários e acompanhantes entrevistados na INTERNAÇÃO durante o período: 404 pacientes e 132 acompanhantes. Total: 542 PESQUISAS

	CONCEITO ATRIBUÍDO											
	0 a 2 RUIMI	(%) RUIMI	3 a 4 REG	(%) REG	5 a 6 BOM	(%) BOM	7 a 8 ÓTIMO	(%) ÓTIMO	9 a 10 EXCEL	(%) EXCEL	N/R	(%) N/R
<b>"QUE NOTA VOCÊ DÁ PARA:"</b>												
1. Limpeza e conforto da recepção, banheiro, corredores, salas de espera?	0	0,00%	3	0,55%	9	1,66%	27	4,98%	503	92,80%	0	0,00%
2. As informações que forma dadas ao paciente ou aos seus familiares?	0	0,00%	2	0,37%	5	0,92%	19	3,51%	516	95,20%	0	0,00%
3. As indicações de localização dos serviços existentes no hospital? (placas e cartazes)	0	0,00%	0	0,00%	2	0,37%	19	3,51%	521	96,13%	0	0,00%
4. O tempo que demorou para o paciente ser atendido:												
4.1. Pelos médicos	0	0,00%	3	0,50%	5	1,00%	30	5,99%	463	92,42%	41	7,56%
4.2. Pelos enfermeiros	0	0,00%	3	0,50%	5	1,00%	30	5,99%	463	92,42%	41	7,56%
4.3. Pelos Outros Profissionais	0	0,00%	3	0,50%	5	1,00%	30	5,99%	463	92,42%	41	7,56%
5. A boa vontade e disposição das pessoas em ajudar a resolver seus problemas?												
5.1. Para os médicos	0	0,00%	1	0,18%	3	0,55%	19	3,51%	519	95,76%	0	0,00%
5.2. Para os enfermeiros	0	0,00%	1	0,18%	3	0,55%	19	3,51%	519	95,76%	0	0,00%
5.3. Para os Outros Profissionais	0	0,00%	1	0,18%	3	0,55%	19	3,51%	519	95,76%	0	0,00%
6. Sua sensação de confiança em relação aos atendimentos oferecidos por este pronto atendimento?	0	0,00%	1	0,18%	3	0,55%	19	3,51%	519	95,76%	0	0,00%
7. A educação e o respeito com que você foi tratado:												
7.1. Pelos médicos	0	0,00%	1	0,18%	2	0,37%	24	4,44%	514	95,01%	1	0,19%
7.2. Pelos enfermeiros	0	0,00%	1	0,18%	2	0,37%	24	4,44%	514	95,01%	1	0,19%
7.3. Pelos Outros Profissionais	0	0,00%	1	0,18%	2	0,37%	24	4,44%	514	95,01%	1	0,19%
8. O interesse do médico em ouvir as queixas do paciente e o exame físico que foi realizado?	1	0,21%	3	0,53%	4	0,64%	19	3,97%	452	94,36%	63	11,62%
9. As explicações do médico sobre a doença do paciente e o tratamento que foi realizado?	1	0,19%	3	0,58%	4	0,77%	20	3,85%	492	94,62%	22	4,06%
10. A limpeza das roupas de cama e banho?	0	0,00%	0	0,00%	1	0,19%	13	2,41%	526	97,41%	2	0,37%
11. As refeições que foram servidas, em relação à temperatura e o sabor?	0	0,00%	0	0,00%	1	0,20%	8	1,60%	492	98,20%	41	7,56%
12. O A.T.I. atendido no ambiente do hospital?	0	0,00%	0	0,00%	1	0,19%	9	1,67%	530	98,15%	2	0,37%
13. O horário em que são servidas as refeições?	0	0,00%	0	0,00%	1	0,20%	6	1,20%	494	98,60%	41	7,56%
14. O horário em que é feita a limpeza do quarto?	0	0,00%	0	0,00%	1	0,20%	6	1,20%	494	98,60%	41	7,56%
15. O horário das visitas?	1	0,19%	1	0,19%	3	0,58%	37	7,14%	476	91,89%	24	4,43%
16. Quanto aos medicamentos?												
16.1. Informações recebidas sobre medicamentos prescritos e horários?	0	0,00%	0	0,00%	3	0,60%	4	0,81%	489	98,59%	46	8,49%
16.2. O fornecimento de medicamentos para o tratamento durante a internação?	0	0,00%	0	0,00%	3	0,60%	4	0,81%	489	98,59%	46	8,49%
17. O local para reclamações / sugestões é de fácil acesso?	0	0,00%	1	0,21%	1	0,21%	10	2,08%	468	97,50%	62	11,44%
18. Frequência de visitas realizadas?												
18.1. Pelos médicos	0	0,00%	0	0,00%	0	0,00%	4	0,81%	492	99,19%	46	8,49%
18.2. Pelos Enfermeiros	0	0,00%	0	0,00%	0	0,00%	4	0,81%	492	99,19%	46	8,49%
18.3. Pelos outros profissionais	0	0,00%	0	0,00%	0	0,00%	4	0,81%	492	99,19%	46	8,49%
18.4. Pelo S.A.U	0	0,00%	0	0,00%	0	0,00%	4	0,81%	492	99,19%	46	8,49%
<b>TOTAL POR NOTA:</b>	<b>3</b>		<b>29</b>		<b>72</b>		<b>455</b>		<b>13917</b>		<b>700</b>	

## Gráfico - PS Internação(MAIO/2019)

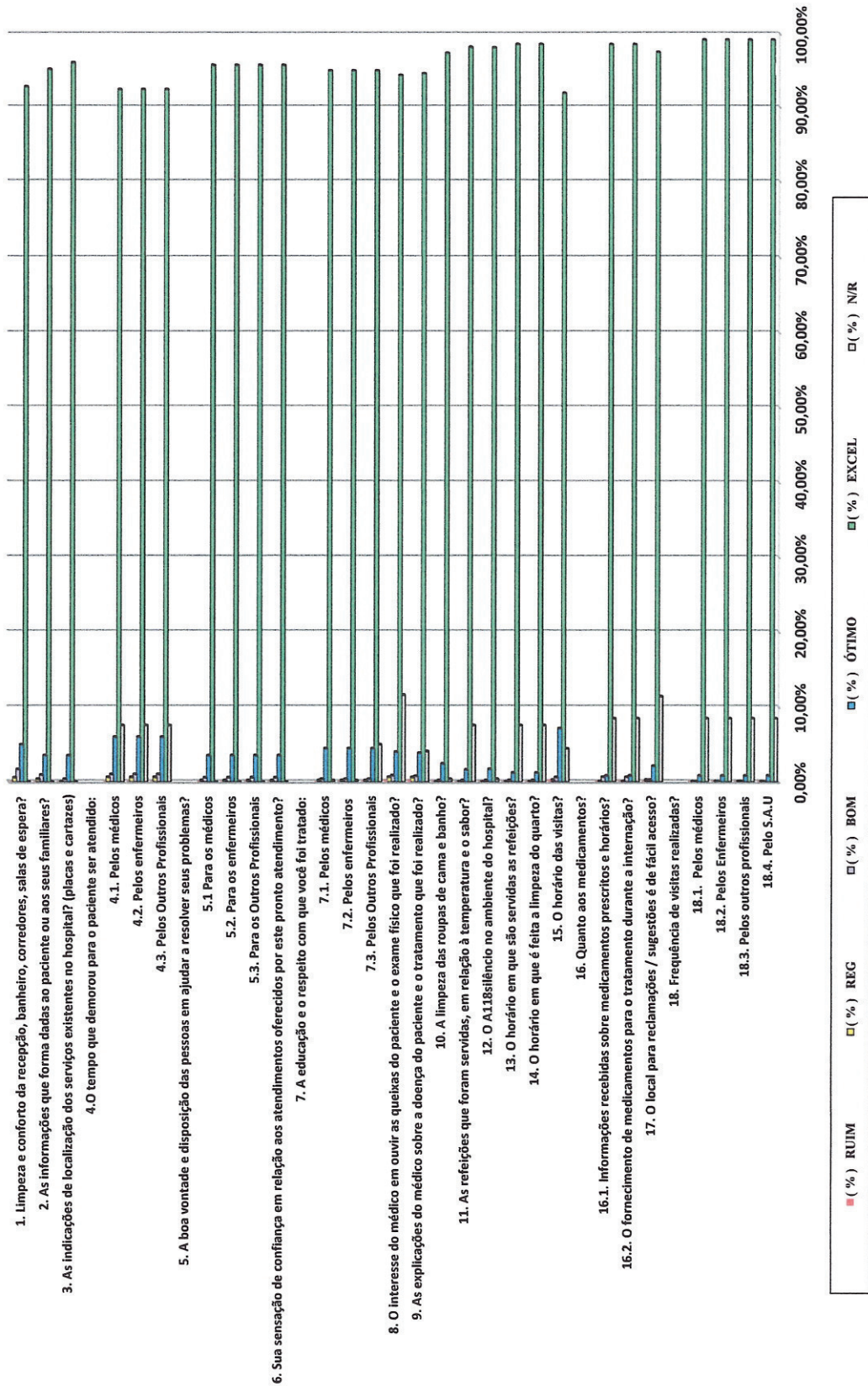

# Gráfico - PS Internação (MAIO/2019 )

1. Limpeza e Conforto

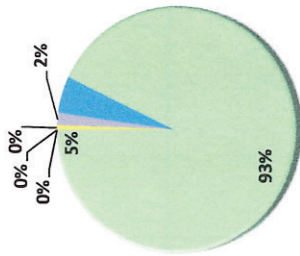

2. Informações sobre o estado de saúde?

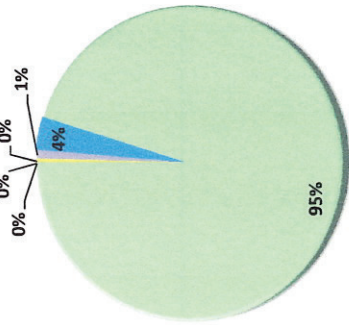

■ (%) RUIIM      ■ (%) REG      ■ (%) BOM  
■ (%) ÓTIMO    ■ (%) EXCEL    ■ (%) N/R

3. Sinalização ( placas e cartazes)

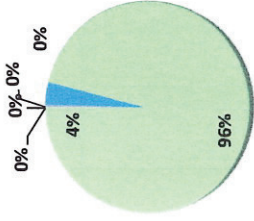

4. Tempo para o Atendimento

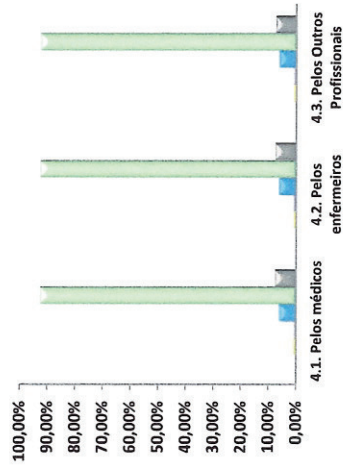

5. Boa Vontade

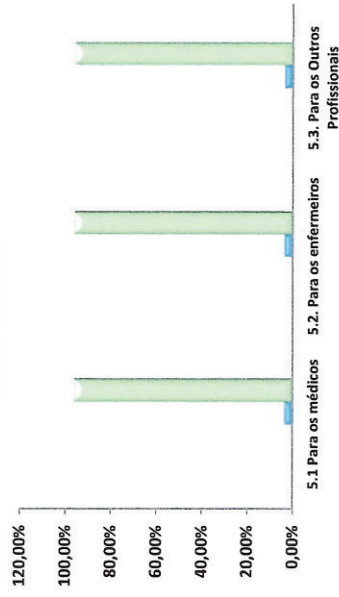

6. Confiança nos atendimentos?

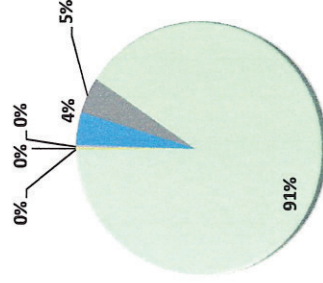

## Gráfico - PS Internação (MAIO/2019)

7. Educação e Respeito

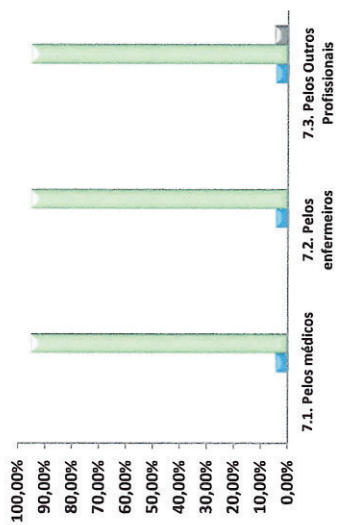

8. O interesse do médico e o exame físico

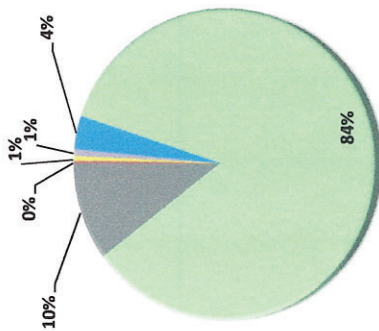

■ (%) RUIM ■ (%) REG ■ (%) BOM ■ (%) ÓTIMO ■ (%) EXCEL ■ (%) N/R

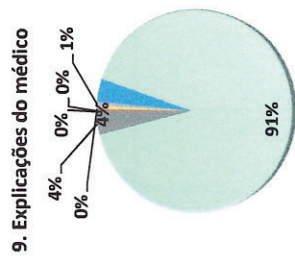

9. Explicações do médico

10. A limpeza da roupa de cama e banho

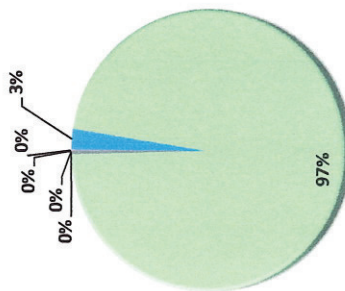

11. Refeições (temperatura e sabor)

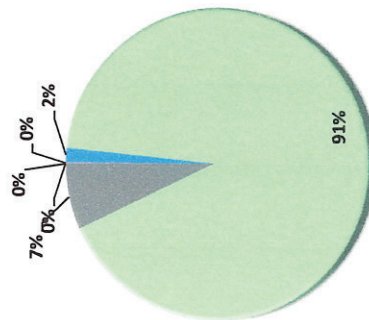

12. Silêncio

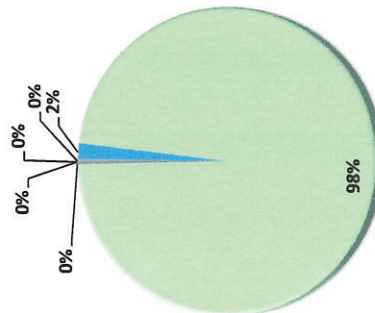

## Gráfico - PS Internação (MAIO/2019 )

13. Horário das refeições

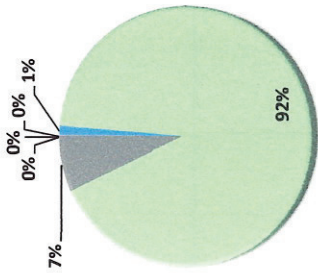

14. Horário da limpeza

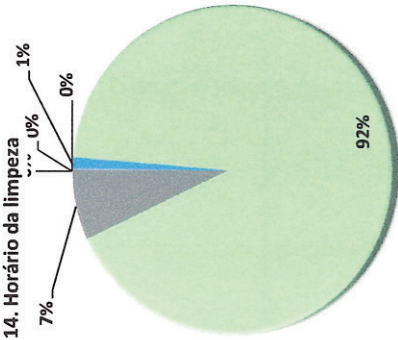

15. Horário das visitas

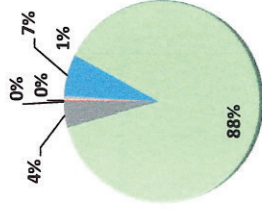

■ (%) RUIM ■ (%) REG ■ (%) BOM ■ (%) ÓTIMO ■ (%) EXCEL ■ (%) N/R

16. Medicamentos

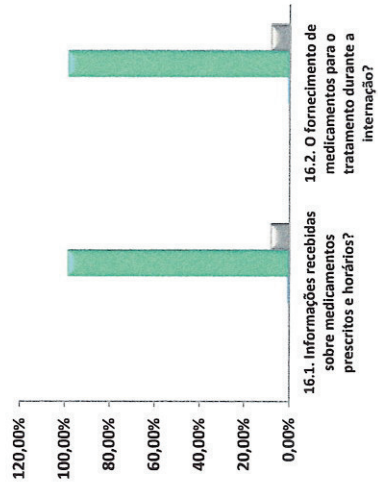

18. Frequência de visitas realizadas?

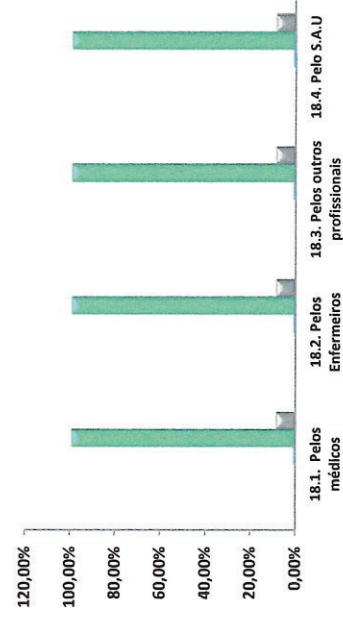

17. Localização SAU?

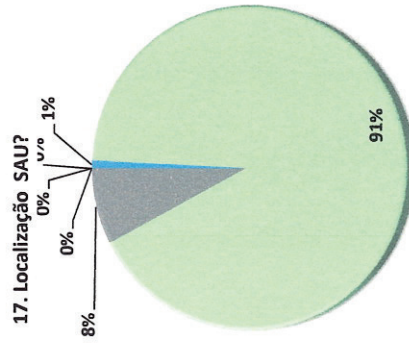

## AMBULATÓRIO DE RETORNO

QUESTIONÁRIO PARA AVALIAÇÃO DOS USUÁRIOS DO AMBULATÓRIO DE RETORNO

Quantidade de Usuários e acompanhantes entrevistados no AMBULATÓRIO durante o período: 110 pacientes e 57 acompanhantes. Total: 167 PESQUISAS

	CONCEITO ATRIBUÍDO											
	0 a 2 RUIM	1 (%) RUIM	3 a 4 REG	4 (%) REG	5 a 6 BOM	1 (%) BOM	7 a 8 ÓTIMO	8 a 10 EXCEL	1 (%) EXCEL	NR	1 (%) NR	
<b>"QUE NOTA VOCÊ DÁ PARA:"</b>												
1. Limpeza e conforto da recepção, banheiro, corredores, salas de espera?	0	0,00%	0	0,00%	4	2,40%	14	8,38%	149	89,22%	0	0,00%
2. Você teve informações e esclarecimentos sobre seu estado de saúde?	0	0,00%	0	0,00%	0	0,00%	3	1,80%	164	98,20%	0	0,00%
3. O estabelecimento é bem sinalizado para você encontrar o local onde precisa ir? (placas e cartazes)	0	0,00%	0	0,00%	0	0,00%	6	3,59%	161	96,41%	0	0,00%
4. O tempo que demorou para o paciente ser atendido:												
4.1. Pelos médicos	0	0,00%	0	0,00%	3	1,80%	23	13,77%	141	84,43%	0	0,00%
4.2. Pelos enfermeiros	0	0,00%	0	0,00%	3	1,80%	23	13,77%	141	84,43%	0	0,00%
4.3. Pelos funcionários da Administração	0	0,00%	0	0,00%	3	1,80%	23	13,77%	141	84,43%	0	0,00%
5. A boa vontade e disposição das pessoas em ajudar a resolver seus problemas?												
5.1. Para os médicos	0	0,00%	0	0,00%	0	0,00%	0	0,00%	167	100,00%	0	0,00%
5.2. Para os enfermeiros	0	0,00%	0	0,00%	0	0,00%	0	0,00%	167	100,00%	0	0,00%
5.4. Para os funcionários da Administração	0	0,00%	0	0,00%	0	0,00%	0	0,00%	167	100,00%	0	0,00%
6. Sua sensação de confiança em relação aos atendimentos oferecidos por este Ambulatório?	0	0,00%	0	0,00%	0	0,00%	0	0,00%	167	100,00%	0	0,00%
7. A educação e o respeito com que você foi tratado:												
7.1. Pelos médicos	0	0,00%	0	0,00%	0	0,00%	1	0,60%	166	99,40%	0	0,00%
7.2. Pelos enfermeiros	0	0,00%	0	0,00%	0	0,00%	1	0,60%	166	99,40%	0	0,00%
7.4. Pelos funcionários da Administração	0	0,00%	0	0,00%	0	0,00%	1	0,60%	166	99,40%	0	0,00%
8. O interesse do médico em ouvir as queixas do paciente e o exame físico que foi realizado?	0	0,00%	0	0,00%	0	0,00%	2	1,20%	165	98,80%	0	0,00%
9. As explicações do médico sobre a doença do paciente e o tratamento que foi realizado?	0	0,00%	0	0,00%	0	0,00%	2	1,20%	165	98,80%	0	0,00%
10. O silêncio no ambiente do Ambulatório?	0	0,00%	0	0,00%	0	0,00%	0	0,00%	167	100,00%	0	0,00%
11. O local para reclamações / sugestões é de fácil acesso?	0	0,00%	0	0,00%	0	0,00%	0	0,00%	123	100,00%	44	26,35%
<b>TOTAL POR NOTA:</b>	<b>0</b>		<b>0</b>		<b>13</b>		<b>99</b>		<b>2683</b>		<b>44</b>	



## Gráfico - PS Ambulatório (MAIO/2019)

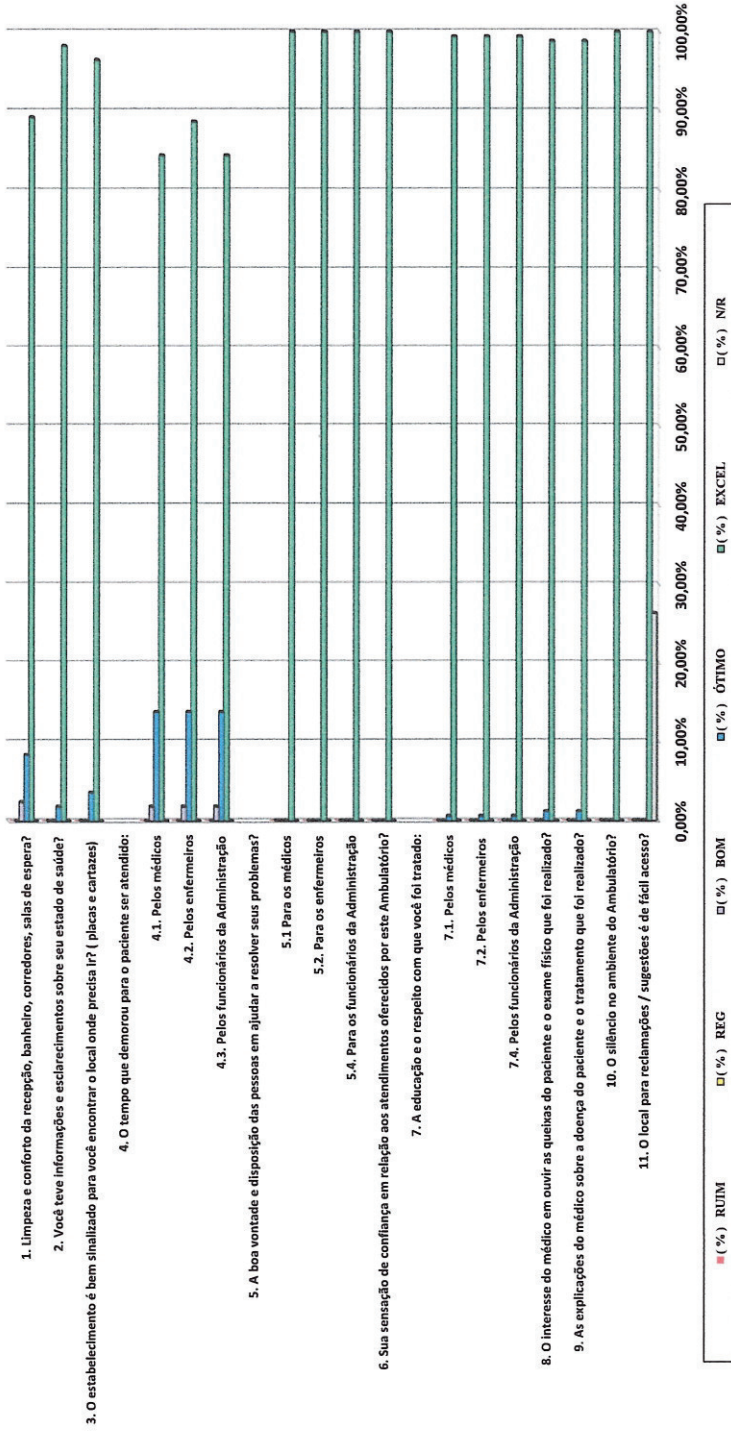

# Gráfico - PS Ambulatório (MAIO/2019)

■ (%) RUIM ■ (%) REG ■ (%) BOM ■ (%) ÓTIMO ■ (%) EXCEL ■ (%) N/R

1. Limpeza e conforto da recepção, banheiro, corredores, salas de espera?

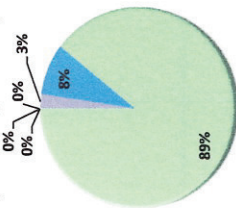

2. Informações sobre o estado de saúde?

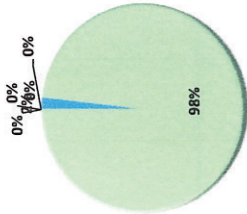

3. Sinalização (placas e cartazes)

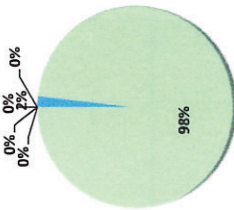

4. Tempo para o atendimento

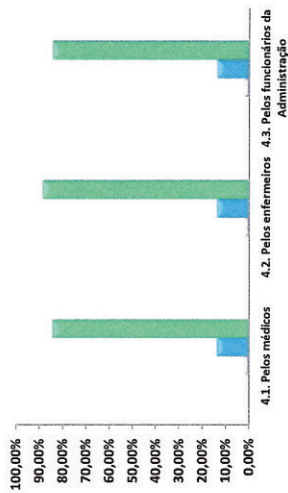

5. Boa Vontade

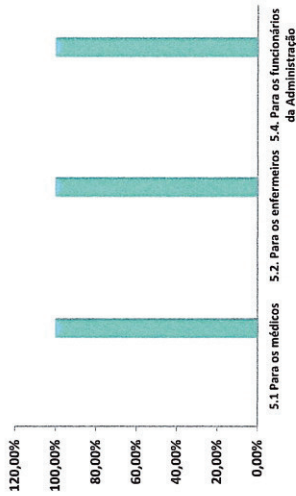

6. Educação e Respeito

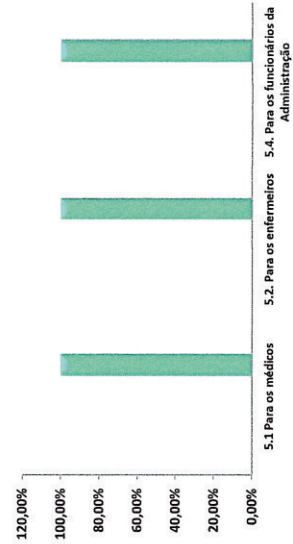

## Gráfico - PS Ambulatório (MAIO /2019 )

■ (%) RUIM ■ (%) REG ■ (%) BOM ■ (%) ÓTIMO ■ (%) EXCEL ■ (%) N/R

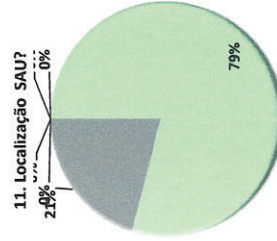
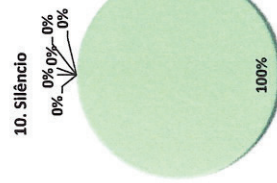
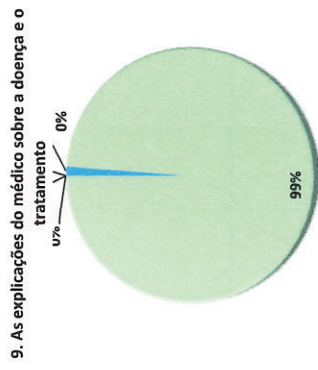
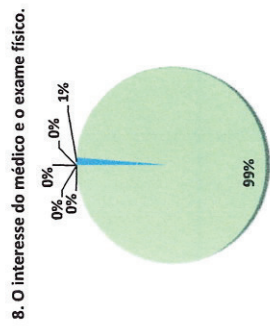
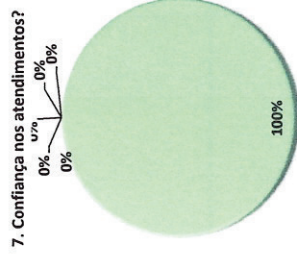

## ALTA HOSPITALAR

MÊS DE REFERÊNCIA: MAIO/2019

PERÍODO: 01 a 31/05/2019

**QUESTIONÁRIO PARA AVALIAÇÃO DOS USUÁRIOS DE ALTA HOSPITALAR**

Quantidade de Usuários e acompanhantes entrevistados no momento da alta durante o período: 106 pacientes e 17 acompanhantes. Total: 123 PESQUISAS

	CONCEITO ATRIBUÍDO											
	0 a 2 RUIM	(%) RUIM	3 a 4 REG	(%) REG	5 a 6 BOM	(%) BOM	7 a 8 ÓTIMO	(%) ÓTIMO	9 a 10 EXCEL	(%) EXCEL	N/R	(%) N/R
<b>"QUE NOTA VOCÊ DÁ PARA:"</b>												
1. Limpeza e conforto da recepção, banheiro, corredores, salas de espera?	0	0,00%	0	0,00%	0	0,00%	1	0,81%	122	99,19%	0	0,00%
2. O Hospital é bem sinalizado para você encontrar o local onde precisa ir?	0	0,00%	0	0,00%	0	0,00%	1	0,81%	122	99,19%	0	0,00%
3. O silêncio no ambiente hospitalar?	0	0,00%	0	0,00%	0	0,00%	1	0,81%	122	99,19%	0	0,00%
4. A educação e o respeito com que você foi tratado:	0	0,00%	0	0,00%	8	6,50%	11	8,94%	104	84,55%	0	0,00%
5. A boa vontade e disposição das pessoas em ajudar a resolver seus problemas?	0	0,00%	0	0,00%	8	6,50%	11	8,94%	104	84,55%	0	0,00%
6. As explicações do médico sobre a doença do paciente e o tratamento que foi realizado?	0	0,00%	0	0,00%	0	0,00%	0	0,00%	123	100,00%	0	0,00%
7. Sua sensação de confiança em relação aos atendimentos oferecidos por este pronto atendimento?	0	0,00%	0	0,00%	0	0,00%	0	0,00%	123	100,00%	0	0,00%
8. Cuidados médicos de que você recebeu no hospital?	0	0,00%	0	0,00%	0	0,00%	2	1,64%	120	98,36%	1	0,81%
9. Orientação da equipe de enfermagem sobre cuidados na alta hospitalar?	0	0,00%	0	0,00%	0	0,00%	2	1,87%	105	98,13%	16	13,01%
10. O local para reclamações / sugestões é de fácil acesso?	0	0,00%	0	0,00%	0	0,00%	7	6,54%	100	93,46%	16	13,01%
<b>TOTAL POR NOTA:</b>	<b>0</b>		<b>0</b>		<b>16</b>		<b>36</b>		<b>1145</b>		<b>33</b>	

## Gráfico - PS Alta (MAIO/2019)



# Gráfico - PS Alta (MAIO/2019)

■ (%) RUIM ■ (%) REG ■ (%) BOM ■ (%) ÓTIMO ■ (%) EXCEL ■ (%) N/R

## 1. Limpeza e Conforto

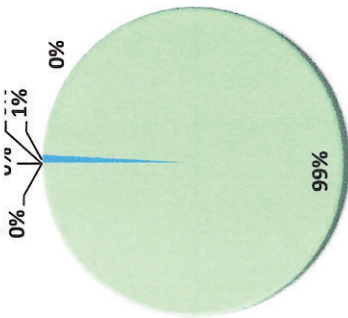

## 2. Informações sobre o estado de saúde?

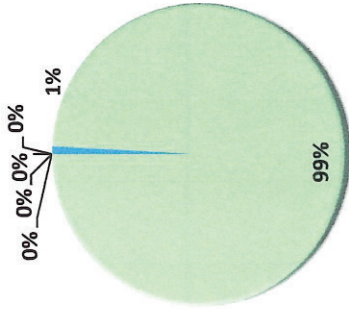

## 3. Sinalização ( placas e cartazes )

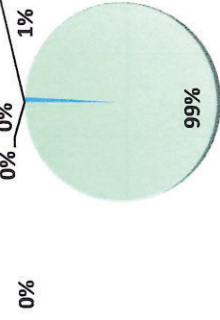

## 4. Educação e respeito

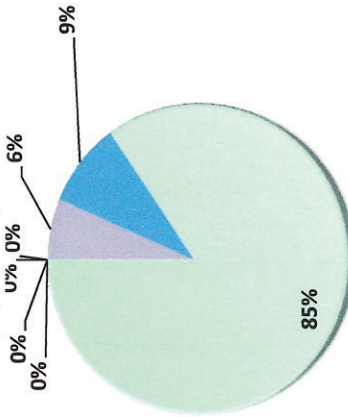

## 5. Boa vontade e disposição

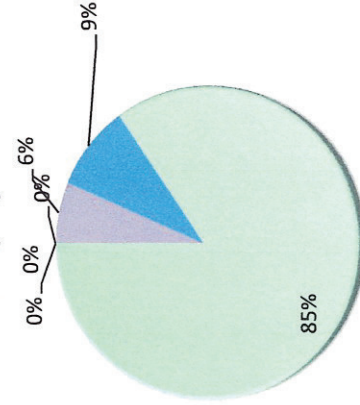

## Gráfico - PS Alta (MAIO/2019 )

6. Confiança nos atendimentos?

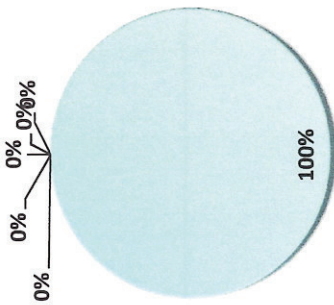

7. Sensação de Confiança?

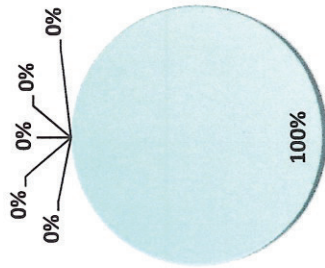

8. O interesse do médico e o exame

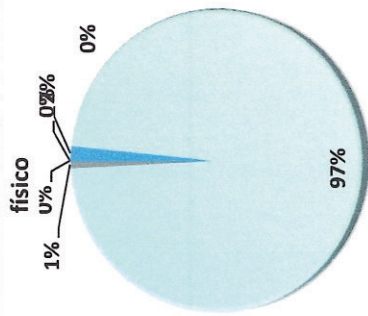

9. As explicações do médico sobre a doença e o tratamento

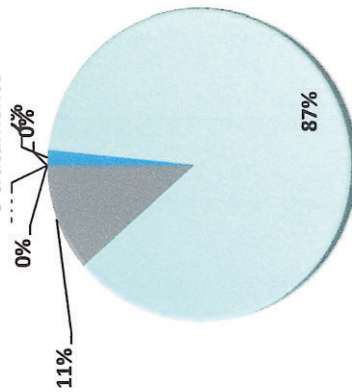

10. A limpeza da roupa de cama e banho

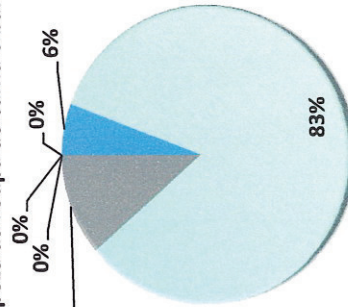



## **SADT**

QUESTIONÁRIO PARA AVALIAÇÃO DOS USUÁRIOS DO SADT INTERNO

Quantidade de Usuários e acompanhantes entrevistados no SADT INTERNO durante o período: 36 pacientes e 24 acompanhantes. Total: 60 PESQUISAS

	CONCEITO ATRIBUÍDO										N/R	N/R
	0 a 2 RUIM	(%) RUIM	3 a 4 REG	(%) REG	5 a 6 BOM	(%) BOM	7 a 8 ÓTIMO	(%) ÓTIMO	9 a 10 EXCEL	(%) EXCEL		
<b>"QUE NOTA VOCÊ DÁ PARA:"</b>												
1. Limpeza e conforto da recepção, banheiro, corredores, salas de espera?	0	0,00%	0	0,00%	0	0,00%	0	0,00%	60	100,00%	0	0,00%
2. Você teve informações e esclarecimentos sobre seu estado de saúde?	0	0,00%	0	0,00%	0	0,00%	0	0,00%	60	100,00%	0	0,00%
3. O estabelecimento é bem sinalizado para você encontrar o local onde precisa ir? (placas e cartazes)	0	0,00%	0	0,00%	0	0,00%	0	0,00%	60	100,00%	0	0,00%
4. O tempo que demorou para o paciente ser atendido:	0	0,00%	0	0,00%	1	1,67%	6	10,00%	53	88,33%	0	0,00%
5. A boa vontade e disposição das pessoas em ajudar a resolver seus problemas?	0	0,00%	0	0,00%	0	0,00%	0	0,00%	60	100,00%	0	0,00%
6. Sua sensação de confiança em relação aos atendimentos oferecidos por este pronto atendimento?	0	0,00%	0	0,00%	0	0,00%	0	0,00%	60	100,00%	0	0,00%
7. A educação e o respeito com que você foi tratado:	0	0,00%	0	0,00%	0	0,00%	0	0,00%	60	100,00%	0	0,00%
8. A realização de exames atendeu a sua expectativa em tempo hábil?	0	0,00%	0	0,00%	0	0,00%	0	0,00%	60	100,00%	0	0,00%
9. O silêncio no ambiente do Serviço de Apoio Diagnóstico e Terapêutico?	0	0,00%	0	0,00%	0	0,00%	0	0,00%	60	100,00%	0	0,00%
10. O local para reclamações / sugestões é de fácil acesso?	0	0,00%	0	0,00%	0	0,00%	0	0,00%	38	100,00%	22	36,67%
<b>TOTAL POR NOTA:</b>	0		0		1		6		571		22	

## Gráfico - SADT (MAIO/2019)

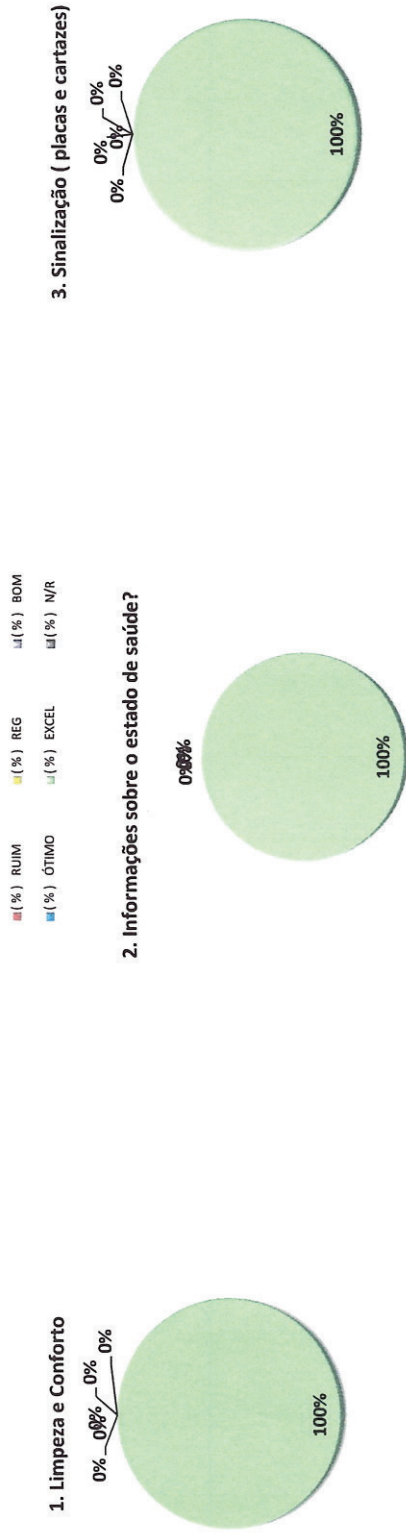

### 4. Tempo para o atendimento



4. O tempo que demorou para o paciente ser atendido:

### 5. Boa Vontade



5. A boa vontade e disposição das pessoas em ajudar a resolver seus problemas?

## Gráfico - SADT (MAIO/2019)

6. Confiança nos atendimentos?

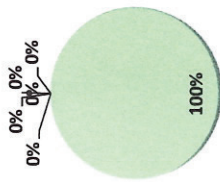

9. Silêncio

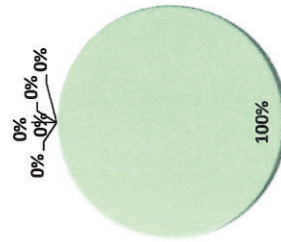

7. Educação e Respeito

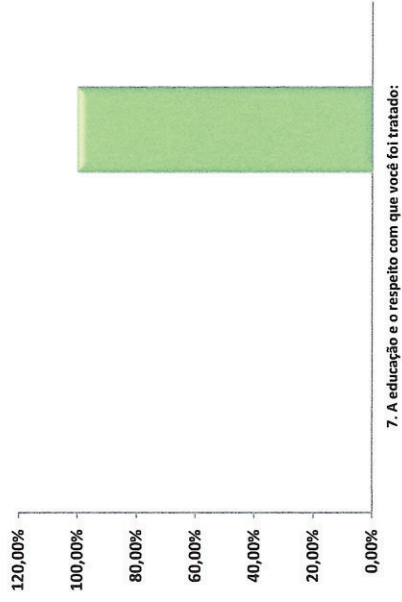

7. A educação e o respeito com que você foi tratado:

8. A realização de exames em tempo hábil

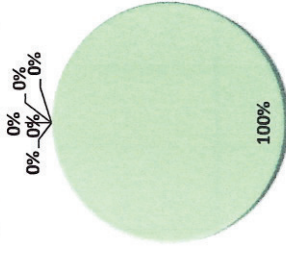

10. Localização SAU?

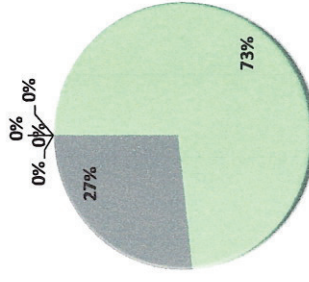

## 5. FLUXO DAS DEMANDAS ELOGIOS, SUGESTÕES, RECLAMAÇÕES E SOLICITAÇÕES REGISTRADAS PELO SAU NO MÊS DE MAIO/2019.

### DEMANDAS REGISTRADAS COM IDENTIFICAÇÃO

**Tabela 02:** Demandas com identificação

Tipo de Registro	Procedência	Quantidade
ELOGIOS	CAPTAÇÃO DE URNAS E ATENDIMENTO EM SALA	202
SUGESTÕES	CAPTAÇÃO DE URNAS E ATENDIMENTO EM SALA	04
RECLAMAÇÕES	CAPTAÇÃO DE URNAS E ATENDIMENTO EM SALA	32
SOLICITAÇÕES	CAPTAÇÃO DE URNAS E ATENDIMENTO EM SALA	03
<b>TOTAL</b>		<b>241</b>

Fonte: Sistema S A Strategic Adviser Módulo Occurrence Manager/ MAIO/2019

### REGISTROS DO MÊS MAIO/2019 POR SETOR.

#### RECLAMAÇÃO – MAIO/2019.

**Tabela 03:** Reclamações distribuídas por setores

SETOR	QUANTIDADE
DIRETORIA TÉCNICA	06
CLINICA CIRURGICA	02
CLÍNICA MEDICA	02
CLÍNICA ORTOPÉDICA I	01
CLÍNICA ORTOPÉDICA III	01
PORTARIA	05
DIRETORIA ASSISTENCIAL	01
S.H.L(SERVIÇO DE HIGIENIZAÇÃO E LIMPEZA)	01
CLINICA NEURO	01
S.P.P	01
S.P.R	02
SERVIÇO SOCIAL	01

MANUTENÇÃO	01
MAQUEIROS	01
NIR	01
PRONTO SOCORRO	02
SND	01
SADT	01
UTI ADULTO	01
<b>TOTAL</b>	<b>32</b>

Fonte: Sistema S A Strategic Adviser Módulo Occurrence Manager/ MAIO/2019

### **ELOGIOS – MAIO/ 2019.**

**Tabela 04:** Elogios distribuídos por Setores.

<b>SETOR</b>	<b>QUANTIDADE</b>
DIRETORIA GERAL	16
DIRETORIA TECNICA	13
CLÍNICA ORTOPÉDICA I	21
CLÍNICA ORTOPÉDICA II	18
CLÍNICA ORTOPÉDICA III	07
DEP	04
CLÍNICA CIRÚRGICA	22
PRONTO ATENDIMENTO	02
CLÍNICA NEURO	27
CTQ	13
OBS. TRAUMA	02
REABILITAÇÃO	02
MANUTENÇÃO	02
S.H.L/SER. HIG. LIMP.	17
HUMANIZAÇÃO	03
S.N.D/SER. NUT. DIET	02
SERVIÇO SOCIAL	01
LAC – LAB.ANAL.CLINICAS	01
UTI I	01
CLINICA PEDIATRICA	10
CLASSE HOSPITALAR	13
S.P.P – SREV.PRONT.PAC	04

SALA AZUL	01
SAU	03
MAQUEIROS	01
PORTARIA	01
PSICOLOGIA	01
CLINICA MEDICA	04
<b>TOTAL</b>	

Fonte: Sistema S A Strategic Adviser Módulo Occurrence Manager/ MAIO/2019

### SUGESTÕES- MAIO/2019.

**Tabela 05:** Sugestões distribuídas por Setores.

SETOR	QUANTIDADE
DIRETORIA DE APOIO	01
HUMANIZAÇÃO	01
SND/ SERV.NUTRI.DIETETICA	01
CLINICA ORTOPEDICA III	01
<b>TOTAL</b>	<b>04</b>

Fonte: Sistema S A Strategic Adviser Módulo Occurrence Manager/ MAIO/2019

### SOLICITAÇÕES- MAIO/2019.

**Tabela 06:** Solicitações distribuídas por Setores.

SETOR	QUANTIDADE
CLINICA ORTOPEDICA III	01
PORTARIA	01
MANUTENÇÃO	01
<b>TOTAL</b>	<b>03</b>

Fonte: Sistema S A Strategic Adviser Módulo Occurrence Manager/ MAIO/2019

## 5.1- RESULTADOS

Dos registros, 83,82 % foram direcionados aos elogios, 13,28 % para reclamações, 1,66% para sugestões e 1,24% para solicitações. A porcentagem dos atendimentos registrados em sala e na captação das urnas pode ser observada no gráfico a seguir.

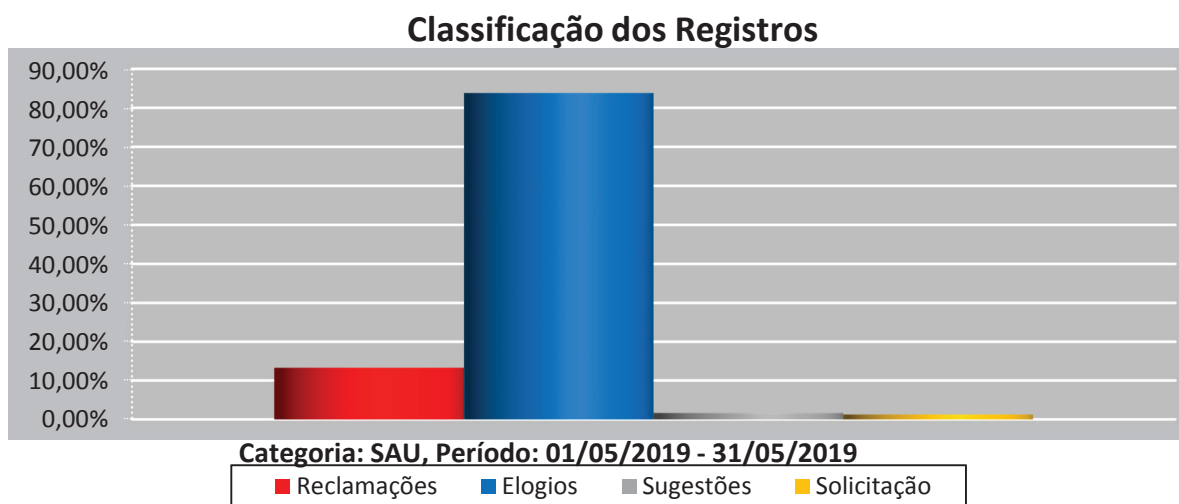

## 5. 2- RETORNOS AO USUÁRIO

O retorno ao usuário no mês de MAIO, no que se refere às RECLAMAÇÕES, na quantidade de 32 demandas, foi dado 100% de Retorno, assim discriminado:90,63% através do contato telefônico, uma vez que a maioria dos nossos usuários é proveniente do interior do Estado, 3,13 % por e-mail e 6,25% pessoalmente. As formas de retorno podem ser mais bem observadas no gráfico a seguir:

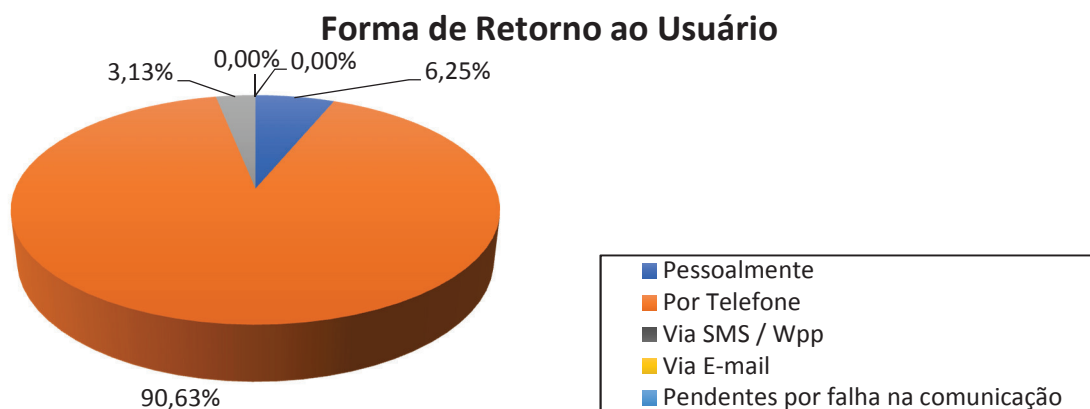



## 6. DIFICULDADES VIVENCIADAS.

Uma das dificuldades que temos são as demandas sem identificação, pois não temos como dar um retorno ao usuário. Mesmo assim elas são enviadas aos setores para ciência, providência e tratativa.

O quantitativo de demandas sem identificação, do mês de MAIO, foi: 22

Trata-se de demandas / manifestações dos usuários depositado nas urnas, acerca de elogios, sugestões, reclamações e solicitações, contudo sem identificação do demandante, prejudicando desta forma o retorno sobre a tratativa realizada junto aos interessados, no que reiteramos que no mês em questão a representatividade foi conforme tabela abaixo:

### DEMANDAS REGISTRADAS SEM IDENTIFICAÇÃO

<b>Tipo de Registro</b>	<b>Procedência</b>	<b>Quantidade</b>
ELOGIOS	CAPTAÇÃO DE URNAS	00
SUGESTÕES	CAPTAÇÃO DE URNAS	06
RECLAMAÇÕES	CAPTAÇÃO DE URNAS	22
SOLICITAÇÕES	CAPTAÇÃO DE URNAS	00
<b>TOTAL</b>		<b>28</b>

**Fonte:** Sistema S A Strategic Adviser Módulo Occurrence Manager/ MAIO/2019

### 6.1 PROVIDÊNCIAS ADOTADAS

Orientação dada pela Equipe do SAU, no momento da visita aos usuários e divulgação nos setores, informando que as medidas de sugestões, solicitações e reclamações, devem vir identificadas para que possa ser dado o retorno e que o sigilo das demandas será mantido.

## **7. MEDIDAS DOS ELOGIOS, SUGESTÕES, SOLICITAÇÕES E RECLAMAÇÕES DO MÊS DE MAIO/2019.**

O Serviço de Atenção ao Usuário por ter em sua essência a resolutividade repassar todos os registros de atendimentos referentes às reclamações, elogios, solicitações e sugestões para toda a linha de comando do HMUE (Diretorias, Gerências, Coordenações e Supervisões) a quem foram direcionados, sendo o registro realizado em formulário próprio e alimentado no Sistema S A Strategic Adviser Módulo Occurrence Manager, onde vão constar o número do registro, motivo, setor e serviço de referência, relato e parecer, podendo o usuário ser identificado ou não, conforme sua vontade. Ressaltamos mais uma vez que os registros de reclamações devem ser devolvidos no período máximo de 36 horas úteis, com a resolução do problema, e caso a linha de comando responsável não consiga resolver, o registro será repassado à Diretoria Responsável pelo Setor e, juntamente com o SAU, dar-se-á resolutividade ao problema e logo o retorno ao usuário.

Por ter um bom relacionamento com as Diretorias, Gerências, Coordenadores e Supervisores, o SAU atua de forma perspicaz para a resolução imediata do problema, cativando de forma contínua a facilidade de relacionamento referente ao atendimento e contato com os médicos no que se refere ao diagnóstico e resolução dos problemas direcionados a eles, visto que os mesmos estão sendo acessíveis aos atendimentos registrados pelo SAU, tanto para reclamações como sugestões. Segue abaixo as demandas registradas no Sistema S A Strategic Adviser Módulo Occurrence Manager.

## 8. PROPOSTAS DE ATIVIDADES E AÇÕES PARA O MÊS DE JUNHO/2019

- ✓ Traçar nova estratégia de divulgação do setor, tais como: mini palestras nas recepções, no horário das visitas.
- ✓ Esclarecimento junto aos outros setores do HMUE, acerca das reais atribuições do SAU, visando dar um maior e melhor direcionamento ao usuário.
- ✓ Traçar uma nova estratégia em relação a entrega de elogios aos setores e colaboradores.
- ✓ Divulgação do setor, através de veiculação de mensagem na fonia do Hospital.

## 9 – ANEXOS ( EM CD ROM)

## 10 - CONCLUSÃO

Durante o mês de MAIO, foram realizadas **1.029** pesquisas de satisfação no HMUE, divididas em quatro setores do hospital e realizadas no momento da Alta Hospitalar, como pode ser observado no quadro abaixo:

SETORES	UNIVERSO TOTAL	PERCENTUAL DA META (%)	META MENSAL	PESQUISAS REALIZADAS
PRONTO ATENDIMENTO	1.350	10%	135	197
AMBULATÓRIO DE RETORNO	904	10%	90	167
SADT	00	10%	00	00
INTERNAÇÃO	964	50%	482	542
ALTA HOSPITALAR	539	10%	54	123

Os usuários que participaram desta pesquisa foram entrevistados pelos turnos da manhã e tarde de segunda a sexta-feira entre 08h00min às 11h00min e de 13h00min as 17h00min, no período de 1 a 31 de Maio de 2019

## O NÍVEL DE SATISFAÇÃO DOS USUÁRIOS DO HMUE FICOU ASSIM CARACTERIZADO:

- No **Pronto Atendimento** foram entrevistados **197** usuários de um universo total de **1.350**, atingindo um percentual de **14,59%**, com nível de satisfação de **98,23%** com notas de **7/8 e 9/10**.
- No **Ambulatório de Retorno** foram entrevistados **167** usuários de um universo total de **904**, que geraram um total de **1.596** atendimentos em função dos desdobramentos dos atendimentos da Fisioterapia e Terapia Ocupacional, atingindo um percentual de **21,79%** com nível de satisfação de **99,53%** com notas **7/8 e 9/10**.
- No **SADT Externo**, não foram entrevistados usuários neste período em virtude da quebra das máquinas de Tomografia e Ressonância Magnética. .  
**Nota:** Em virtude do expressivo número de **6.288 exames** de ações de apoio diagnóstico e terapêutico interno, realizados no Hospital Metropolitano, consideramos uma amostragem de usuários para auferir o índice de satisfação dos demais exames de **SADT Interno**. Para tanto foram entrevistados um total de **60** usuários, atingindo um índice de satisfação de **99,83%** com notas de **7/8 e 9/10**.
- Na **Internação** foram entrevistados **542** usuários de um universo total de **964** usuários, atingindo um percentual de **56,22%** com nível de satisfação de **99,28%** com notas de **7/8 e 9/10**.
- Na **Alta Hospitalar** foram entrevistados **123** usuários de um universo total de **539** usuários, atingindo um percentual de **22,82%** com nível de satisfação de **98,66%** com notas de **7/8 e 9/10**.

Ressaltamos que, os diversos setores, do Hospital Metropolitano de Urgência e Emergência procuraram, no mês de MAIO, exercer suas atividades de forma atuante e resolutiva, para deixar satisfeitos os usuários que buscam nossos serviços.

Ananindeua, 06 de junho de 2019.

  
\_\_\_\_\_  
*Itamar C. Monteiro*

Diretor Geral

HMUE/PRÓ-SAÚDE/ABASH

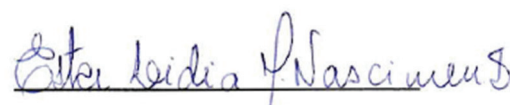

*Ester Lídia Marques Nascimento*

Coord. SAU

HMUE/PRÓ-SAÚDE/ABASH

# **Relatório Trimestral do S.A.U.**

## **Referente aos Meses de Março, Abril e Maio/2019**

### **Serviço de Atenção ao Usuário (S.A.U.)**

**Ananindeua – PA**

**2019**

## **1. INTRODUÇÃO**

O Serviço de Atenção ao Usuário do Hospital Metropolitano de Urgência e Emergência SAU/HMUE, engloba atividades que estão articuladas com a Política de Humanização do SUS, buscando assistir o usuário de forma humanizada, acolhendo suas demandas e suas necessidades. Neste processo, o S. A. U também deve avaliar o grau de satisfação com a assistência recebida, o que permite o exercício do controle social do desempenho hospitalar.

As ações são desenvolvidas através da escuta acolhedora, registro das demandas e aplicação de questionário de Pesquisa de Satisfação, seguindo o estipulado pela SESPA. Este processo ocorre a partir da procura espontânea do usuário e da captação de reclamações, sugestões, elogios e solicitações que são coletadas nas de urnas do SAU, dispostas estrategicamente nas clínicas recepções e corredores do HMUE. Isto nos permite conhecer as necessidades e expectativas, priorizando um atendimento ético, humanizado, com qualidade, respeito e eficiência para melhor atender nossos usuários.

O Serviço de Atenção ao Usuário sempre recebe familiares e pacientes de maneira humanizada, resolvendo e encaminhando os casos que aqui chegam com eficiência, qualidade e responsabilidade social.

Este relatório vem apresentar o cumprimento dos indicadores quantitativos e qualitativos estipulados pela SESPA (Controle e Avaliação) seguindo os parâmetros da política de Humanização do SUS. As entrevistas são realizadas diariamente nos diversos setores do Hospital, como: Pronto – Atendimento, Ambulatório de Retorno, SADT Internação e Alta Hospitalar.

**2. Comparativo de Março, Abril e Maio/2019 em relação aos Resultados da Pesquisa de Satisfação aplicada pelo SAU, demonstrando através do da meta estipulada, índice de satisfação e gráficos que avaliam os setores de Pronto – Atendimento, Internação, Ambulatório de Retorno e SADT.**

### QUANTITATIVO DA META

**Tabela: 1** Meta do mês de MARÇO

SETORES	UNIVERSO TOTAL	PERCENTUAL DA META (%)	META MENSAL	PESQUISAS REALIZADAS
PRONTO ATENDIMENTO	1.306	10%	131	146
AMBULATÓRIO DE RETORNO	909	10%	91	173
SADT	00	10%	00	00
INTERNAÇÃO	956	10%	478	551
ALTA HOSPITALAR	489	10%	49	73

**Fonte:** Relatório SAU/HMUE/MARÇO/ 2019

**Tabela: 2** Meta do mês de ABRIL

SETORES	UNIVERSO TOTAL	PERCENTUAL DA META (%)	META MENSAL	PESQUISAS REALIZADAS
PRONTO ATENDIMENTO	1347	10%	135	187
AMBULATÓRIO DE RETORNO	899	10%	90	174
SADT	00	10%	00	00
INTERNAÇÃO	928	10%	464	508
ALTA HOSPITALAR	512	10%	51	81

**Fonte:** Relatório SAU/HMUE/ABRIL/2019

**Tabela: 3** Meta do mês de MAIO

SETORES	UNIVERSO TOTAL	PERCENTUAL DA META (%)	META MENSAL	PESQUISAS REALIZADAS
PRONTO ATENDIMENTO	1350	10%	135	197
AMBULATÓRIO DE RETORNO	904	10%	90	167
SADT	00	10%	00	00
INTERNAÇÃO	964	10%	482	542
ALTA HOSPITALAR	539	10%	54	123

**Fonte:** Relatório SAU/HMUE/MAIO/2019



## INDICE DE SATISFAÇÃO TRIMESTRAL

**Tabela:** 4 Satisfação do Usuário

INDICE DE SATISFAÇÃO	MARÇO	ABRIL	MAIO
Pronto Atendimento	99,16%	99,22%	98,23%
Ambulatório de Retorno	99,93%	99,55%	99,53%
Internação	99,48%	99,64%	99,28%
Alta Hospitalar	100,00%	99,82%	98,66%
SADT	0,00%	0,00%	0,00%
Média Geral Mensal	99,59%	99,06%	98,92%
Média Geral Trimestral	99,19%		

**Fonte:** Planilha de Satisfação SAU/HMUE Trimestral/2018

### O GRAFICO ABAIXO DEMONSTRA MELHOR O PERCENTUAL DAS PESQUISAS DE SATISFAÇÃO TRIMESTRAL

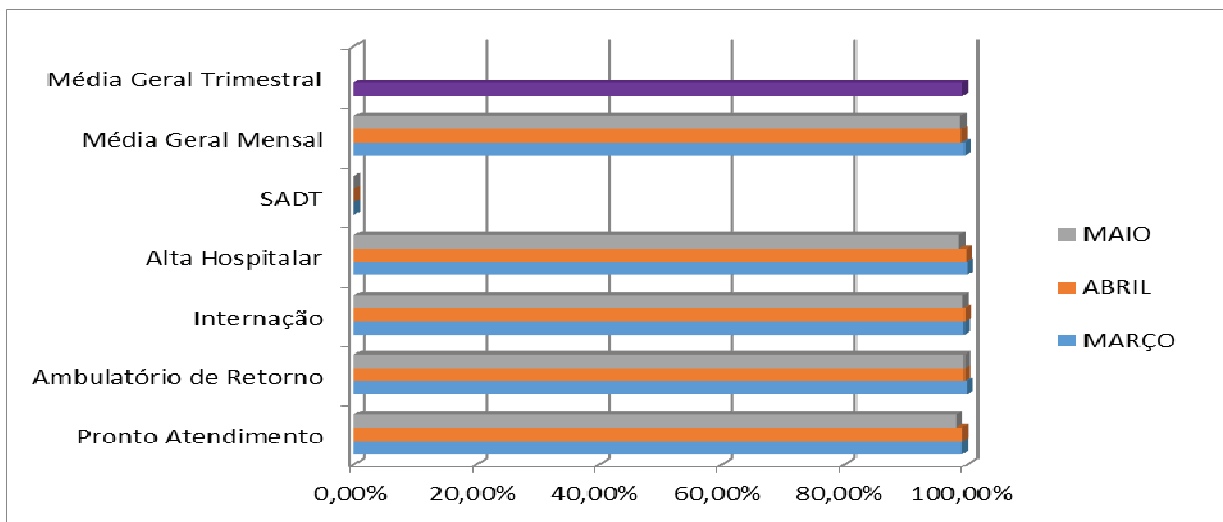

### 3. Comparativo do Fluxo das Demandas de MARÇO, ABRIL e MAIO em relação aos Elogios, Sugestões, Reclamações e Solicitações registradas pelo SAU.

**Tabela:** 5 demandas registradas MARÇO

Tipo de Registro	Procedência	Quantidade
ELOGIOS	CAPTAÇÃO DE URNAS E ATENDIMENTO EM SALA	177
SUGESTÕES	CAPTAÇÃO DE URNAS E ATENDIMENTO EM SALA	03
RECLAMAÇÕES	CAPTAÇÃO DE URNAS E ATENDIMENTO EM SALA	19
SOLICITAÇÕES	CAPTAÇÃO DE URNAS E ATENDIMENTO EM SALA	01
<b>TOTAL</b>		200

**Fonte:** Relatório SAU/HMUE/MARÇO / 2019

**Tabela: 6 demandas registradas ABRIL**

Tipo de Registro	Procedência	Quantidade
ELOGIOS	CAPTAÇÃO DE URNAS E ATENDIMENTO EM SALA	171
SUGESTÕES	CAPTAÇÃO DE URNAS E ATENDIMENTO EM SALA	03
RECLAMAÇÕES	CAPTAÇÃO DE URNAS E ATENDIMENTO EM SALA	26
SOLICITAÇÕES	CAPTAÇÃO DE URNAS E ATENDIMENTO EM SALA	01
<b>TOTAL</b>		<b>201</b>

**Fonte:** Relatório SAU/HMUE/ABRIL/2019

**Tabela: 7 demandas registradas MAIO**

Tipo de Registro	Procedência	Quantidade
ELOGIOS	CAPTAÇÃO DE URNAS E ATENDIMENTO EM SALA	202
SUGESTÕES	CAPTAÇÃO DE URNAS E ATENDIMENTO EM SALA	04
RECLAMAÇÕES	CAPTAÇÃO DE URNAS E ATENDIMENTO EM SALA	32
SOLICITAÇÕES	CAPTAÇÃO DE URNAS E ATENDIMENTO EM SALA	03
<b>TOTAL</b>		<b>241</b>

**Fonte:** Relatório SAU/HMUE/MAIO/2019

### PORCENTAGEM DAS DEMANDAS TRIMESTRAL

**Tabela: 8 percentagens distribuída**

Tipo de Registro	MARÇO	ABRIL	MAIO
Reclamações	9,50%	12,94%	13,28%
Elogios	88,50%	85,07%	83,82%
Sugestões	1,50%	1,49%	1,66%
Solicitação	0,50%	0,50%	1,24%

**Fonte:** Planilha de Porcentagem das demandas SAU/HMUE/2018

**O GRAFICO ABAIXO DEMONSTRA MELHOR O PERCENTUAL DAS DEMANDAS TRIMESTRAL**

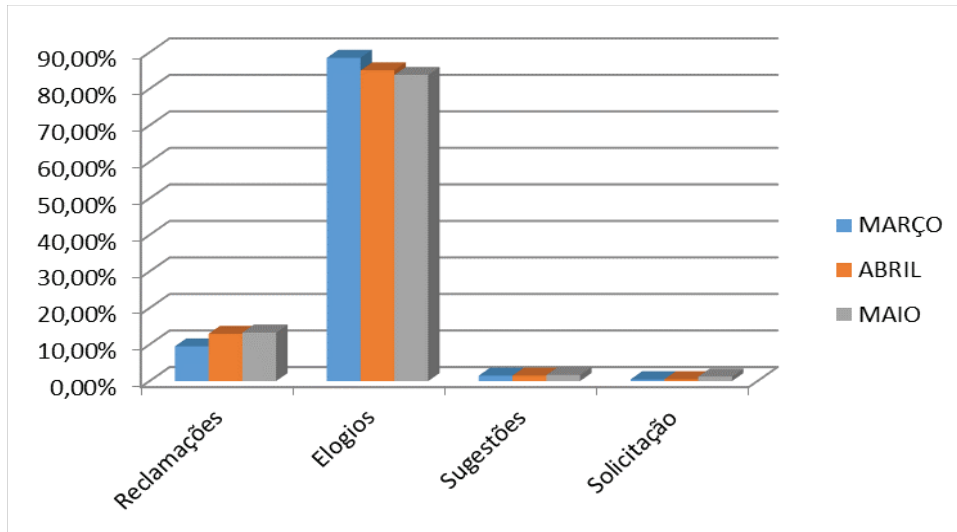

**4. RETORNO AO USUÁRIO**

**Tabela: 9** percentagens distribuídas por retorno

Formas de Retorno	MARÇO	ABRIL	MAIO
Pessoal	15,79%	15,38%	6,25%
via sms/wpp	0,00%	11,54%	3,13%
via email	5,26%	3,85%	0,00%
Telefone	78,95%	69,23%	90,63%
Não atenderam ao telefone	0,00%	0,00%	0,00%

**Fonte:** Planilha de Porcentagem dos retornos SAU/HMUE/2018

**O GRAFICO ABAIXO DEMONSTRA MELHOR O PERCENTUAL DOS RETORNOS TRIMESTRAL**

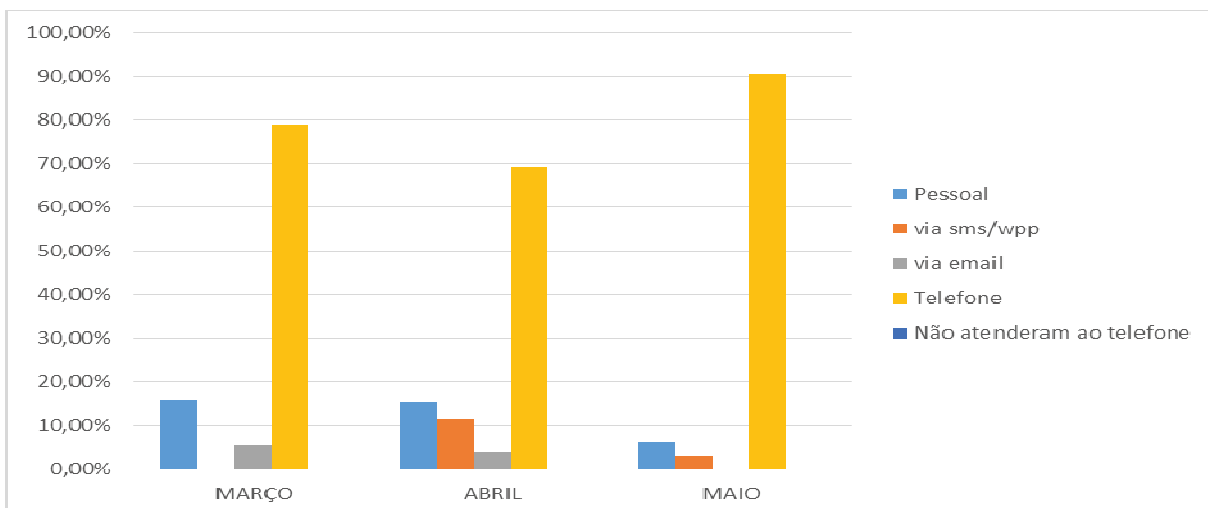

## 5. CONCLUSÃO

O Relatório Trimestral demonstra que o Hospital Metropolitano de Urgência e Emergência vem obtendo um índice maior de satisfação com relação aos serviços ofertados aos usuários, ultimamente.

Estamos com propósitos, de maior empenho, sobretudo com Projetos para trabalhar em prol de melhoria para manter a qualidade de nossos serviços.

Ananindeua, 07/06/2017

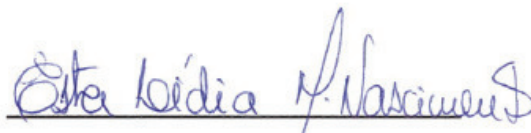

*Ester Lídia Marques Nascimento*

Coord. SAU

HMUE/PRÓ-SAÚDE/ABASH

## 5. Censo de Origem dos Usuários

Internações por Município	Jan	Fev	Mar	Abr	Mai	Total
Belém	159	149	153	155	185	801
Ananindeua	118	99	105	130	147	599
Outros Municípios	106	65	82	72	74	399
Marituba	26	20	18	30	27	121
Castanhal	46	40	42	39	32	199
Benevides	9	9	8	11	13	50
Bragança	28	23	26	20	18	115
Santa Isabel do Pará	12	11	14	16	3	56
Curuca	4	4	9	4	5	26
Abaetetuba	24	16	17	19	16	92
Tome-Acu	8	9	13	11	16	57
Barcarena	15	13	12	9	16	65
São Miguel do Guamá	11	13	13	11	8	56
Igarapé-Miri	7	2	6	9	6	30
Capanema	17	12	7	10	13	59
Igarapé-Acu	8	6	11	5	13	43
Salinópolis	1	3	4	4	5	17
Moju	10	13	13	12	9	57
Acará	2	6	11	7	5	31
Tailandia	3	3	1	5	6	18
Irituia	5	5	11	5	6	32
Bujaru	5	3	6	7	11	32
Nova Esperança	4	3	9	5	2	23
São Domingos do Capim	1	2	2	11	4	20
Vigia	12	6	7	6	1	32
Santa Bárbara	4	4	2	3	8	21
Augusto Corrêa	3	4	8	8	5	28
Garrafão do Norte	4	5	2	5	2	18
Baiao	2	4	3	4	1	14
Viseu	9	4	9	8	9	39
Tracuateua	7	3	6	3	3	22
Santa Maria do Pará	3	4	6	16	3	32
Ourem	4	2	0	3	1	10
Paraupépa	3	3	1	2	2	11
Colares	1	1	2	2	3	9
Primavera	0	2	3	2	2	9
Santo Antônio	7	2	5	2	5	21
Paragominas	3	7	10	5	2	27
Cachoeira Do Piria	3	1	3	3	1	11
Mocajuba	4	4	2	2	5	17
Peixe-Boi	2	1	0	7	0	10
Capitão Poco	8	9	3	3	6	29
Portel	0	2	1	2	1	6
São João de Pirabas	2	4	4	7	1	18
São Francisco	4	1	2	0	3	10
<b>Total</b>	<b>714</b>	<b>602</b>	<b>672</b>	<b>700</b>	<b>704</b>	<b>3392</b>

Fonte: HMUE/SPP-Estatística

## 6. Colaboradores contratados (CLT)

2019	Quantitativo mês anterior	Admissões	Demissões	Quantitativo Mês Atual
<b>Administração</b>	<b>216</b>			<b>218</b>
Almoxarife	2			2
Analistas	16	1		17
Aprendiz	24			24
Assessor Administrativo	1			1
Assessoria de Comunicação	-			-
Assessoria de Diretoria	2			2
Assistente Adm. Pessoal JR	3			3
Assistente Adm. Pessoal PL	2			2
Assistente Adm. S.A.U.	1			1
Assistente Administrativo I	6			6
Assistente Administrativo II	10			10
Assistente Suprimentos	3		1	2
Assistente Contábil	1			1
Assistente Contábil Junior	1			1
Assistente de SAME	1			1
Assistente de Diretoria	1			1
Assistente Administrativo Qualidade	1			1
Assist. Rec. Humanos Pleno	3			3
Assist. Trei/Desenv.	1			1
Auxiliar Adm. Pessoal	2			2
Auxiliar Administrativo S.A.U	3			3
Auxiliar Administrativo	20	1		21
Auxiliar Almoxarifado	2			2
Auxiliar contabil	2		1	1
Auxiliar de SAME	4			4
Auxiliar Administrativo I	-			-
Auxiliar Farmacia	33		1	32
Auxiliar faturamento				
Auxiliar financeiro	1			1
Auxiliar Patrimônio	1			1
Comprador	1			1
Coordenadores	15			15
Diretores	4			4
Estoquista	5			5
Faturista	7			7
Gerentes	2			2
Lider de Portaria	4			4
Recepcionista	14			14
Supervisor	6			6
Técnica Segurança	5			5
Técnico Informática	6	1		7
Telefonista	2			2
<b>Enfermagem</b>	<b>155</b>			<b>156</b>
Coordenação	9			9
Diretor	1			1
Enfermeiro / Trabalho	1			1

Enfermeiro Ed. Continuada	1			1
Enfermeiros da Assistência	136	2		138
Enfermeiros da Qualidade	2			2
Gerente	3		1	2
Supervisor	2			2
<b>Téc. Enfermagem</b>	<b>441</b>			<b>454</b>
Téc.de Enfermeiro do Trabalho	1			1
Téc.de Enfermagem da Assistência	440	13		453
<b>Demais Colaboradores</b>	<b>386</b>			<b>388</b>
Agente de Portaria	37			37
Assistente Social	12			12
Bombeiro civil	4			4
Coordenador Reabilitação	1			1
Digitador	2			2
Engenheira do trabalho	2			2
Farmacêutico	10	1		11
Fisioterapia	34			34
Fonoaudiologia	2			2
Manutenção	28	2		30
Maqueiros	27			27
Motorista Ambulância	5			5
Psicologia	7		1	6
SADT's (Técnico Lab.)	11			11
SHL	105		1	104
SND	54		1	53
SPR	32			32
Supervisor de fisioterapia	1			1
Tecnico de Farmacia	1			1
Técnico de Hemoterapia	8			8
Terapia Ocupacional	5			5
<b>Médicos</b>	<b>103</b>			<b>103</b>
Coordenador Médico	2	1		3
Coordenador CTQ	1			1
Diretor Técnico	1			1
Médico(a)	46			46
Médico Cir. Geral	30			30
Médico Cir. Plastico	09		1	08
Médico Cir. Vascular	10			10
Médico do Trabalho	03			03
Supervisor. Cirurgia	01			01

Fonte: HMUE/SPP-Estatística

## 7. Capacitações/Treinamentos

O NEP tem como objetivo oportunizar a capacitação técnica, normativa e possibilitar o contínuo desenvolvimento das competências necessárias aos colaboradores, de maneira permanente, para que os serviços prestados no Hospital Metropolitano de Urgência e Emergência sejam realizados com qualidade e eficiência.

Sendo assim, visa promover eventos, cursos e treinamentos nas diversas áreas profissionais, no intuito de conscientizar os colaboradores quanto à importância de suas atividades e de como estas contribuem para alcançar os objetivos da instituição.

As atividades desenvolvidas e aquelas em que o Núcleo de Educação Permanente – NEP apoiou no mês de **Maio de 2019** foram:

- **HIGIENE DAS MÃOS**
- **PCR / REANIMAÇÃO CARDIOPULMONAR**
- **AMBIENTAÇÃO ASSISTENCIAL**
- **DE OLHO NO OLHO : HIGIENE OCULAR**
- **TREINAMENTO AUDITORES INTERNOS**

### 1. AMBIENTAÇÃO DE NOVOS COLABORADORES

O processo de ambientação tem como principal objetivo informar aos novos colaboradores ou prestadores de serviço a respeito de normas e rotinas do HMUE e especificamente as normas do setor onde o colaborador irá desempenhar suas atividades. Portanto, o processo de ambientação de novos colaboradores é dividido em:

- ***Treinamento Institucional***
- ***Orientação na unidade de trabalho***



TREINAMENTOS	FACILITADOR	Carga Horária	Nº Participantes
ACLS (FORMAÇÃO EXTERNA)	HOSPITAL DE CLINICAS GASPAR VIANA-FHCGH	16:00	8
AMBIENTAÇÃO ASSISTENCIAL	EQUIPE MULTIPROFISSIONAL	06:00	162
DE OLHO NO OLHO : HIGIENE OCULAR	JOSIANE FERREIRA , ROSILENE SOUSA, CAMILA DO AMARAL, MARIA DE FATIMA RODRIGUES	01:00	123
DIETAS HOSPITALARES	ALEX FRANCISCO	00:45	5
ESCALA DE COMA DE GLASGOW	CAMILA PAOLA AMARAL	00:30	4
ÉTICA NA ADMINISTRAÇÃO DE MEDICAMENTOS	WALDIRENE MONTEIRO, JULIANA SIQUEIRA, KARINA(CCIH)	00:40	8
FERRAMENTAS DA QUALIDADE E OS MODULOS DO SAS	JOELMA OLIVEIRA	02:00	3
HIGIENE DAS MÃOS	ROSE SHEYLA, EMANOELLA , KARINA, SILVIA ESTELA, NAIARA	01:00	94
HIGIENE OCULAR	CAMILA AMARAL	00:30	4
MAPEAMENTO DE PROCESSO, NÃO CONFORMIDADE E REGISTRO DE NOTIFICAÇÃO	JOELMA OLIVEIRA	01:00	6
NORMAS E PROCEDIMENTOS PARA O SND	ROGERS SILVA	01:00	10
PCR	ANIBAL MACHADO	02:00	16
PRESCRIÇÃO DE ORTESES	JORGE LOPES R. JUNIOR	02:00	9
PROTOCOLO DE SEPSE	ALESSANDRA MACEDO, NORMA ASSUNÇÃO, RAFAEL ANGELO, CAMILA AMARAL,	00:45	200
REANIMAÇÃO CARDIOPULMONAR (RCP/PCR)	MARIA ISABEL, KASSIA BAIA, NORMA ASSUNÇÃO, BARBARA BRAVO, CAMILA GUIMARÃES	01:00	174
TREINAMENTO AUDITORES INTERNOS	TATIARA BARRETO	03:30	39
TREINAMENTO EM HEMODIÁLISE	PETRINA SOUZA	04:30	10
TRR	FATIMA ALBUQUERQUE	00:30	3
VISITA MULTIPROFISSIONAL/LINHA DE CUIDADO DO PACIENTE	ALESSANDRA GOMES, ANDRÉIA MATOS, MÁRCIA TENÓRIO	01:00	181
<b>TOTAL</b>			<b>1059</b>

As demais informações constam no relatório em anexo.

## 8. Atividades Sociais

O relatório das atividades sociais (em anexo - CD) tem como objetivo principal, apresentar as ações de humanização realizadas pelo Hospital Metropolitano de Urgência Emergência - HMUE, durante o mês de maio do corrente ano.

As ações realizadas neste mês, procuraram focar a integração entre profissionais, usuários, acompanhantes, visitantes e a comunidade externa, buscando o desenvolvimento e o valor humano entre as relações.

O serviço de humanização se propõe a atingir seu objetivo com as seguintes ações:

- Atuação junto a Administração Estratégica
- Atividades Lúdicas e Comemorações
- Atuação junto aos Usuários, Acompanhantes e Visitantes.
- Atuação junto aos Colaboradores e Prestadores de Serviço
- Atuação junto à Comunidade Local
- Apoio Espiritual

# ANEXO I

# RELATÓRIO DE PRESTAÇÃO DE CONTAS

DOCUMENTO INFORMATIVO DE ATIVIDADES REALIZADAS PELO HMUE



## REFERENTE À MAIO DE 2019

Ananindeua – PA

2019

# APRESENTAÇÃO

O Documento Informativo de Atividades Assistenciais realizadas pelo HMUE. Além de obrigação legal, constitui instrumento para o acompanhamento, controle e avaliação das ações e serviços de saúde prestados pelo Hospital Metropolitano de Urgência e Emergência.

Com o objetivo de facilitar o acompanhamento da prestação de serviços hospitalar e ambulatorial em traumas e queimados, foi desenvolvido em um formato padronizado de modo a permitir comparabilidade entre dados mensais, estabelecendo padrões de análise e promovendo a disseminação e transparência das informações, subsidiando as instâncias gestoras e o controle social.

O Contrato de Gestão n° 004/2017, de 12 de dezembro de 2017 definiu a forma de apresentação deste documento e o conteúdo mínimo a ser apresentado. Desde então, o instrumento vem sendo aprimorado de modo que seu conteúdo possa expressar a realidade da assistência no hospital.

O Documento Informativo é composto:

- **Controle das Metas Quantitativas** contendo o **Mapa de Produção**, que constitui um conjunto de planilhas Excel, que dizem respeito às ações e serviços de saúde desenvolvidos e ao desempenho do HMUE por meio de indicadores pactuados;
- **Apresentação do Plano Estatístico**;
- **Apresentação da Atualização CNES/ Cadastro Serviços SUS**;
- **Serviço de Atenção ao Usuário (SAU)** do HMUE, cujo conteúdo apresenta o cumprimento das metas estipuladas pela SESPA, segundo indicadores quantitativos e qualitativos;
- **Satisfação do Usuário – Pesquisa de Clima Organizacional**;
- **Apresentação de Controle de Infecção Hospitalar – CCIH**;
- **Apresentação das Comissões Médicas** – Comissão de Verificação de Óbito (Taxa de Mortalidade Operatória), Comissão de Revisão de Prontuário do Paciente e Comissão de Farmácia e Terapêutica;
- **Apresentação das Principais Ações Desenvolvidas pela Humanização**;
- **NEP** – Núcleo de Educação Permanente;

**PRESTAÇÃO DE CONTAS**  
**MAIO 2019**



**Hospital Metropolitano de Urgência e Emergência**  
**Ananindeua**  
**05/2019**

DE.HMUE.NQSP.001

Este relatório objetiva informar o resultado da gestão operacional do Hospital Metropolitano de Urgência e Emergência – HMUE, na competência 05/2019, em atendimento ao Contrato de Gestão N.º 004/2017, celebrado entre a Pró Saúde – Associação Beneficente de Assistência Social e Hospitalar e o Governo do Estado do Pará - Secretaria de Estado de Saúde Pública – SESPA, em 12 de dezembro de 2017.

Os resultados detalhados neste relatório demonstram o compromisso da Pró Saúde - Associação Beneficente de Assistência Social e Hospitalar, no desenvolvimento das ações e serviços de saúde no HMUE, em conformidade ao previsto no contrato de gestão.

O Hospital possui seu corpo diretivo formado conforme abaixo:

Diretor Hospitalar -	Itamar Cabral Monteiro
Diretor Administrativo/Financeiro -	Rodrigo Fauth
Diretor Técnico -	Claudio Manoel Soares Nunes
Diretora Clínica -	Amanda Moraes
Diretora Assistencial -	Ivanete Prestes Roberti
Diretor Apoio -	Alisson Gomes

A capacidade instalada do hospital é distribuída conforme abaixo:

<b>Leitos –</b>	<b>198</b>	<b>Pronto Socorro – maca/leito -</b>	<b>80</b>
Ortopédicos –	72	Sala amarela -	16
Neurocirurgia -	26	Sala vermelha -	02
Cirurgia -	20	Sala Azul -	07
Médica –	16	Sala Verde -	40
Pediátrica –	19	Sala Custodiados -	05
CTQ -	18	Leitos Extras -	10
UTI adulto -	20		
UTI CTQ -	02		
UTI Pediátrica -	05		

Centro Cirúrgico - 07 salas  
Ambulatório - 02 consultórios  
Centro de Tratamento de Queimados  
Unidade Ensino e Pesquisa  
Unidade de Apoio Técnico  
Unidade de Apoio Logístico  
Unidade Administrativa

O Hospital é referência direta para cerca de 3.000.000 de habitantes da região metropolitana de Belém e 1º regional de saúde, em atendimento médico-hospitalar de urgência e emergência em trauma de média e alta complexidade, com abrangência também para todo o Estado do Pará e em queimados para toda região norte do Brasil.

Possui na composição de seu corpo clínico, todas as especialidades médicas voltadas ao atendimento das urgências e emergências de média e alta complexidade em trauma e queimados, atuando em regime de corpo presente e ou sobreaviso, sendo abaixo a relação de especialidades/serviços disponibilizados:

Ortopedia	Cirurgia Geral	Neurocirurgia
Neurologia	Vascular	Intensiva ad./ped.
Buco-Maxilo-Facial	Urologia	Oftalmologia
Anestesiologia	Hematologia	Nefrologia
Plástica/Reparadora	Endoscopia	Radiologia
Cirurgia Torácica	Clínica Médica	Pediatria
Otorrinolaringologia	Infectologia	Nutrologia

O Hospital também é centro formador de profissionais de saúde, tendo uma média diária de 140 residentes, acadêmicos e estagiários atuando nas suas dependências, provenientes de seus programas próprios de residência médica,



bem como pelos convênios firmados com demais hospitais e unidades de ensino conforme abaixo descrito:

Programa de Residências Médicas Próprias:

Cirurgia Geral  
Cirurgia do Trauma  
Medicina de Urgência  
Traumato-Ortopedia

Residências, Estágios e Convênios Acadêmicos:

**Hospitais**

Barros Barreto  
Santa Casa de Misericórdia  
Clínicas  
Ophyr Loiola

**Especialidades**

Anestesia  
Buco-Maxilo-Facial  
Terapia Intensiva  
Neurocirurgia  
Radiologia

**Universidades/Faculdades**

UFPA  
UEPA  
CESUPA  
UNAMA  
FAMAZ

**Cursos**

Medicina  
Fisioterapia  
Enfermagem  
Terapia Ocupacional  
Psicologia

Com base no Contrato de Gestão 004/2017 e no previsto estabelecimento de metas quantitativas e qualitativas, para este mês de maio de 2019, as metas possuem a seguinte composição:

### Parte fixa contrato de gestão 004/2017

Descrição	Metas	Realizado 05/19	%
Saídas Hospitalares	790	710	89,9%
Atendimentos de Urgência Emergência	2.310	2.454	106,2%
Consultas Ambulatoriais médicas	1.050	904	86,1%
Consultas Ambulatoriais não médicas	700	689	89,4%
SADT – Ressonância Magnética	360	0	0,0%
SADT- Tomografia Computadorizada	220	0	0,0%

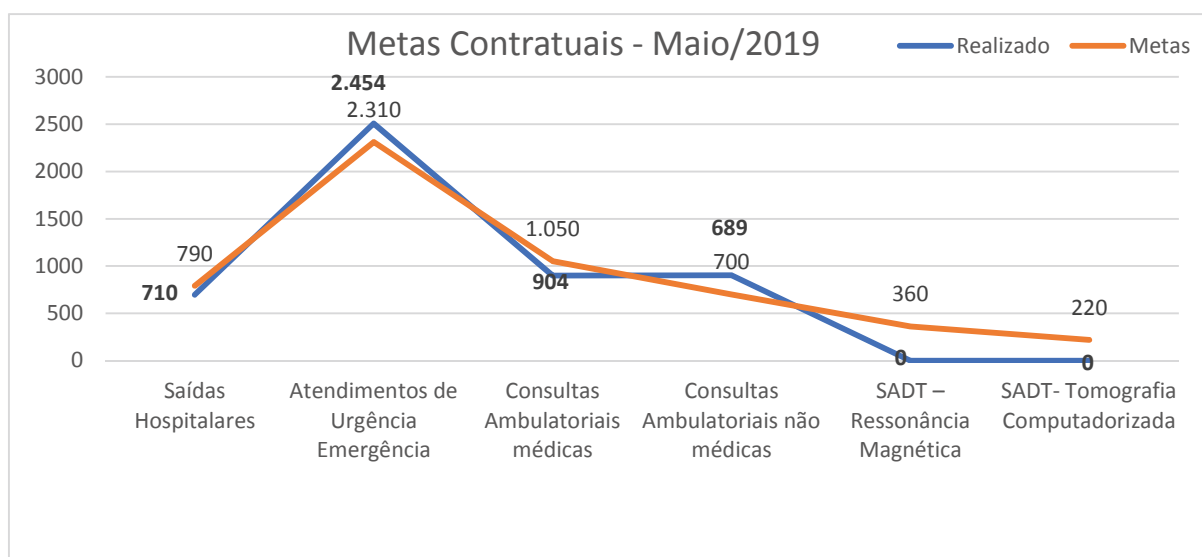

Para esta competência maio/2019, as metas contratuais foram atingidas, consideradas especificidades do contrato de gestão, com exceção da Ressonância Magnética e Tomografia Computadorizada, que ainda se encontram em manutenção devido a avarias de várias peças face obsolescência dos equipamentos, sendo que tais avarias estão sendo informadas para a SESPÁ desde 01/2019 e ainda aguardamos definição por parte do contratante quanto a troca dos equipamentos obsoletos por novos.

### Parte Variável contrato de gestão 004/2017

Meta Contratual	Meta	Realizado	%
Apresentação AIH	20%	20%	100%
Comissão de Prontuários	10%	10%	100%
Atenção ao Usuário	20%	20%	100%
CCIH	25%	25%	100%
Taxa Mortalidade Operatória	25%	25%	100%

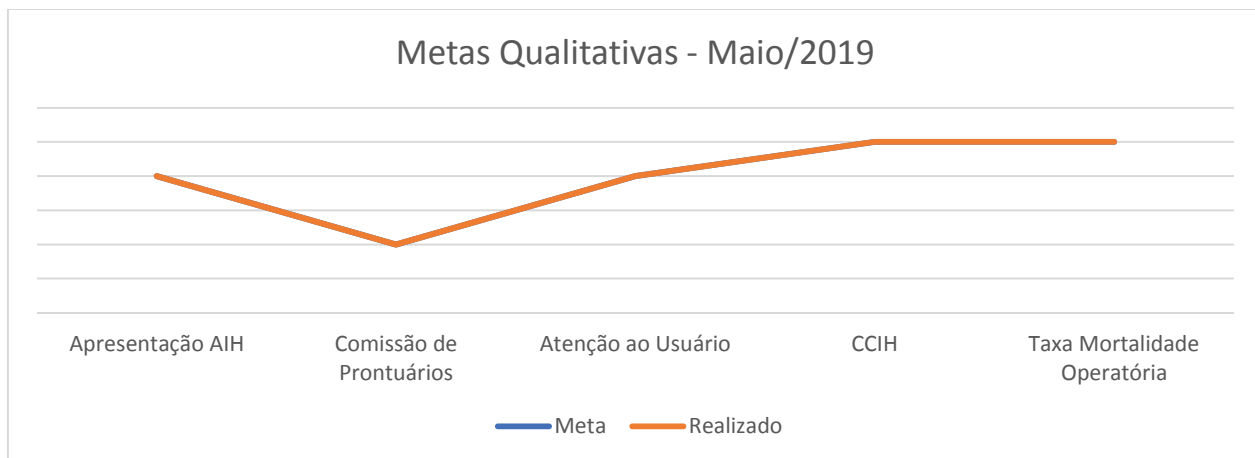

Seguem abaixo demais indicadores hospitalares de Maio/2019:

Indicador	Realizado
INTERNAÇÕES	704
CIRURGIAS REALIZADAS	850
EXAMES REALIZADOS	28.595
KG DE ROUPAS PROCESSADAS	44.662
MANUTENÇÕES REALIZADAS	1.107
MÉDIA DE PERMANÊNCIA	9,49
MÉDIA PACIENTE-DIA	217,29
REFEIÇÕES SERVIDAS	74,012
SATISFAÇÃO USUÁRIO	98,92%
TAXA DE OCUPAÇÃO	109,74%
TAXA INFECÇÃO HOSPITALAR	3,52%
TAXA MORTALIDADE GLOBAL	5,63%
TAXA MORTALIDADE INSTITUCIONAL	3,10%

O Hospital fechou a competência de Maio/2019 com o quantitativo de 1.319 colaboradores, sendo destes 1.183 colaboradores ativos, com uma média de 4,90 colaboradores por leito operacional.

Além da busca pelo cumprimento das metas quantitativas e qualitativas, o hospital também desempenha uma série de atividades voltadas a seus colaboradores, pacientes, acompanhantes e visitantes, visando focar a humanização, satisfação e integração entre estes, bem como com a comunidade local, buscando o desenvolvimento e o valor humano entre as relações, conforme demonstrado a seguir:

## **Atividades Lúdicas e Comemorações**

Essa atividade possibilita e organiza os eventos comemorativos e lúdicos: brinquedoteca, oficinas de artesanato, riso terapia, musicoterapia, embelezamento, distribuição de mensagens entre outras.

- **Atuação junto aos Usuários, Acompanhantes e Visitantes.**

Realizar ações de acolhimento para os usuários, respeitando a singularidade, a cultura e necessidades especiais de cada um, implantando procedimentos para a permanência de acompanhantes de acordo com o Estatuto da Criança, do Adolescente e do Idoso e criando regras de funcionamento visando ampliação do horário de visita estabelecendo procedimentos para controlar a entrada de visitantes aos usuários internados e de seus respectivos acompanhantes.

- **Atuação junto aos Colaboradores e Prestadores de Serviço**

Desenvolver ações para que toda a comunidade hospitalar reconheça a dignidade do usuário e do colaborador e respeite seus direitos, proporcionando-lhes assistência integral com amor e competência técnica, promovendo a participação das equipes multidisciplinar, sobretudo nos casos que implicam questões éticas e religiosas e favorecendo a valorização do trabalhador e estimulando à gestão participativa.

- **Atuação junto a Comunidade Local**

Estimular a participação da comunidade e de entidades da sociedade civil nas ações de humanização dos serviços que vise à melhoria do ambiente hospitalar e a integração entre a equipe multiprofissional e a comunidade.

- **Apoio Espiritual**

Ajudar a amenizar a dor e o sofrimento das famílias atingidas pela doença, organizando grupo de agentes voluntários e visitas religiosas para os usuários e colaboradores, respeitando o credo que cada um professa. Para os católicos, realizar celebração dos Sacramentos: Eucaristia (Missa), Confissão, Unção dos

Enfermos e Bênçãos. Para as outras religiões, Celebração da Palavra (Culto) com Bênção de acordo com cada denominação.

- **Projetos desenvolvidos**

- **Programa de Qualificação e Capacitação Profissional**

O HMUE oferece aos seus colaboradores, de forma contínua, o programa de qualificação e capacitação profissional. São oferecidos mensalmente, treinamentos e capacitações variadas. Com esse programa de educação continuada, os trabalhadores da unidade recebem atualização profissional e assim podem, orientados, exercer com segurança a sua função.

- **Programa Classe Hospitalar**

Os alunos do HMUE são atendidos na Classe Hospitalar em salas de aulas, organizadas em multisséries, cuja característica principal é a presença de alunos nos diversos níveis de ensino num mesmo espaço, além do atendimento em leitos para aqueles alunos impossibilitados de se locomoverem. As atividades são desenvolvidas nas áreas de conhecimentos: Códigos e Linguagens, Lógico Matemático e Natural e Conhecimento de Mundo, para os Ciclos I e II e Linguagens, Códigos e suas Tecnologias, Ciências Humanas e suas Tecnologias e Ciências da Natureza, Matemática e suas Tecnologias, para o 6º ano ao Ensino Médio.

- **Qualidade de Vida**

A campanha tem como objetivo principal mensurar o perfil de colaboradores do Hospital Metropolitano, sobretudo, identificando possíveis problemas com doenças como hipertensão, diabético, dislipidêmicos e obesos. A ideia também envolve implementar ações de promoção a saúde melhorando ou estabilizando a qualidade de vida dos colaboradores do HMUE.

A obesidade e o sedentarismo, além da má alimentação, são os fatores de risco principais para o desenvolvimento destas doenças crônicas. Evitar o crescimento deste problema junto aos colaboradores do HMUE é a missão do programa, que tem o auxílio do Serviço de Nutrição Dietética (SND).

### **- Projeto Laços**

Para interagir de forma humanizada com os acompanhantes, o Hospital Metropolitano, por meio do setor de Psicossocial, criou o projeto multiprofissional “Laços”, com a ideia de valorizar aquele que cuida. São utilizadas estratégias como música e dinâmicas de interação. Um assunto é escolhido, de acordo com o perfil dos acompanhantes, para ser debatido. A ação engloba as clínicas da unidade de saúde e é realizada mensalmente, sendo contribui para melhorar a interação entre as equipes de assistência e o acompanhante.

### **- Aniversariantes do mês**

No último dia útil do mês, colaboradores que fizeram aniversário são convidados para uma celebração, conduzida pela psicóloga do Recursos Humanos.

### **- Café com Diretor**

Os diretores do hospital reúnem-se com colaboradores sorteados de vários setores, com o objetivo de conhecer as opiniões sobre a unidade. Nos encontros é servido um delicioso café da manhã.

### **- Café com Gestor**

As lideranças do hospital reúnem-se em momento de integração, com desenvolvimento de dinâmicas de trabalho voltadas ao desenvolvimento profissional e posterior realização de café da manhã.

### **- Bate-papo com aprendiz**

Ocorre a cada trimestre, sendo definido como um momento descontraído com música, filmes. O objetivo é acompanhar as atividades, dar e receber feedback quanto ao desempenho na área de atuação, visando aproximação e integração dos aprendizes.

#### **- HMUE visita o colaborador**

A ideia é proporcionar ao colaborador afastado (licença maternidade e saúde) aproximação, além de integração e valorização do trabalhador. A visita é realizada na residência do colaborador. O gestor do setor é convidado, sendo que o projeto é realizado mensalmente.

#### **- Indique um amigo PCD**

Proporcionar a conscientização, quanto a importância da inclusão social, por meio da indicação de amigos por parte de colaboradores.

#### **- HMUE amigo da educação**

Proporcionar descontos para colaboradores e dependentes em: escola, cursinho, graduação e pós-graduação (atualmente em nove instituições), visando dar continuidade na educação/qualificação de todos.

#### **Necessidades Infraestruturais:**

Considerando os cerca de 13 anos de existência do Hospital Metropolitano de Urgência e Emergência ; considerando a Pró-Saúde – ABASH ser a terceira OSS responsável pela gestão da Unidade ; considerando a alteração do perfil assistencial da unidade, diferenciando o Hospital Metropolitano dos demais hospitais regionais administrados por OSS no Estado do Pará quanto ao fluxo de acesso de seus pacientes e o contexto acima colocado ; considerando a infraestrutura existente no tocante a área física e equipamentos diversos limitada frente este cenário, face a depreciação, obsolescência e inativação durante o período, faz-se premente a rerepresentação das necessidades abaixo:

- Execução do projeto do Plano Diretor de Ampliação de infraestrutura, contemplando:
  - ampliação de leitos de UTI adulto;
  - ampliação de leitos de internação;
  - estruturação de área administrativa;
  - estruturação do centro de medicina hiperbárica;
  - estruturação do ambulatório de especialidades;

- Estruturação de leitos de retaguarda na rede assistencial para pacientes vítimas de trauma;
- Reforma e revitalização da infraestrutura predial;
- Aquisição de equipamentos e materiais médico-hospitalares diversos, como já anteriormente encaminhado a esta Secretaria de Estado da Saúde Pública do Pará.

O Hospital também possui algumas pendências junto a esta Secretaria, passíveis de resolução, sendo as abaixo apresentadas:

- Termo de Cessão e Uso a ser emitido;
- Devolução do valor correspondente ao empréstimo de materiais e medicamentos no montante de R\$ 903.109,77 realizados pela Pró Saúde para a Sespa em 2013;
- DEA's – Despesas de Exercícios Anteriores no valor de R\$ 10.141.965,66.

Em síntese, o Hospital Metropolitano de Urgência e Emergência neste exercício de 05/2019, conseguiu cumprir o objeto do contrato de gestão nº 04/2017, firmado entre o Governo do Estado do Pará – Secretaria de Estado da Saúde e a Pró – Saúde – ABASH, no tocante as metas qualitativas e quantitativas, dentro das condições estabelecidas no presente contrato, exceto a meta de realização de exames de Ressonância Magnética e Tomografia, que encontram-se inoperantes face avarias em algumas peças e também considerando a obsolescência do equipamento desde 12/2015. Vários ofícios foram encaminhados solicitando parecer da SESPA (anexos a este documento), desde Janeiro/2019 a respeito da compra de equipamentos de imagem para este hospital, considerando que pelo nosso perfil precisamos de tomógrafo e ressonância magnética funcionantes para atender a demanda de traumas e evitar atrasos na definição de conduta médica. Importante salientar que até a presente data não recebemos maiores informações sobre quando teremos estes equipamentos disponíveis e a medida que o tempo passa os riscos de desassistência aumentam exponencialmente.



A execução das atividades na competência, foi realizada a contento apesar de aspectos bastante desafiadores, em especial a falta de regularidade dos repasses financeiros, prejudicando desta forma o pagamento de fornecedores e prestadores de serviços no período, fato que tem se agravado e que suscita resolução breve evitando maiores riscos de desassistência por falta de serviços ou insumos.

Como pontos positivos, destacamos o atendimento a todos os pacientes dentro do perfil assistencial estabelecido e em conformidade ao processo regulatório, no cumprimento na nossa missão de salvar vidas. Salientando que nossos processos de trabalho estão voltados para assegurar a segurança do paciente e nosso gerenciamento de riscos norteia as ações para evitar incidentes e eventos adversos.

Para tanto, reiteramos a relação de parceria com o Governo do Estado do Pará – Secretaria de Estado da Saúde Pública, na certeza de que conjuntamente podemos desenvolver um trabalho eficaz e eficiente no atendimento a população do Estado do Pará.

Ananindeua, PA, junho de 2019.

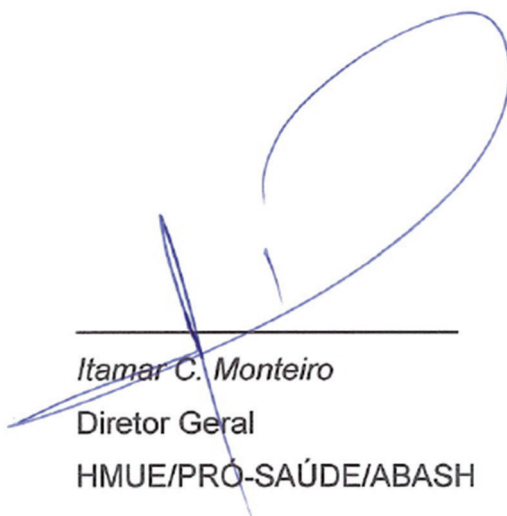

---

*Itamar C. Monteiro*  
Diretor Geral  
HMUE/PRÓ-SAÚDE/ABASH

# Relatório Mensal – Mapa de Produção

## Referente ao Mês de Maio/2019

### Mapa de Produção

Ananindeua – PA

2019

**MAPA DE PRODUÇÃO - MAIO 2019**

**1 - Leitos Operacionais**

HOSPITALIZAÇÃO (1)	ADMISSÕES	SAÍDAS	ÓBITOS ATÉ 24 HORAS	ÓBITO APÓS 24 HORAS	TRANSFERÊNCIA INTERNA	PACIENTES/DIA	LEITOS OPERACIONAIS	TOTAL DE SAÍDAS
Clínica Médica	0	38	0	0	7	453	16	38
Pediatria Clínica	0	28	0	0	1	135	5	28
Pediatria Cirúrgica Traumato-Ortopedia	2	22	0	0	2	205	7	22
Pediatria Cirúrgica Geral	0	43	0	0	0	89	7	43
Cirurgia Geral	1	47	0	2	8	572	20	49
CTQ - Centro de Trat. de Queimados	8	28	0	0	7	331	18	28
Neurocirurgia	0	50	0	0	13	784	26	50
Cirurgia Traumato-Ortopedia	1	197	0	0	42	2125	72	197
Leito de Observação	690	216	18	8	864	1342	43	242
<b>TOTAL (1)</b>	<b>702</b>	<b>669</b>	<b>18</b>	<b>10</b>	<b>944</b>	<b>6036</b>	<b>214</b>	<b>697</b>

**1.2 - Diárias de UTI**

HOSPITALIZAÇÃO (2)	ADMISSÕES	SAÍDAS	ÓBITOS ATÉ 24 HORAS	ÓBITO APÓS 24 HORAS	TRANSFERÊNCIA INTERNA	PACIENTES/DIA	LEITOS OPERACIONAIS	TOTAL DE SAÍDAS
UTI Adulto	1	0	0	11	52	593	20	11
UTI Pediátrica	0	1	0	1	7	54	5	2
UTI CTQ	1	0	0	0	4	53	2	0
<b>TOTAL (2)</b>	<b>2</b>	<b>1</b>	<b>0</b>	<b>12</b>	<b>63</b>	<b>700</b>	<b>27</b>	<b>13</b>
<b>TOTAL GERAL (1+2)</b>	<b>704</b>	<b>670</b>	<b>18</b>	<b>22</b>	<b>1.007</b>	<b>6.736</b>	<b>241</b>	<b>710</b>

Fonte: HMUE/SPP-Estatística-censo hospitalar

Nota 1: Ressaltando que do total de 704 admissões hospitalares registradas no quadro acima, 690 (98%) admissões ocorreram em leitos de observação e do total de 710 saídas 34% ocorreram neste setor.

Nota 2: Ressaltando que o número de leitos de internações cadastrado no HMUE são 198 leitos e no mês de maio, trabalhamos com um quantitativo de 241 leitos operacionais.

## 2 - Saídas realizadas

Total de saídas	Meta Contratada	% alcançado
710	790	89,9

Fonte: HMUE/Sistema MV - Estatística

## 3 - Atividade Cirúrgica

Nº de cirurgias por especialidade	Eletiva		Urgencia		Total	Média diária de salas de cirurgias utilizadas.
	Qtd.	%	Qtd.	%		
Bucomaxilo	26	86,7	4	13,3	30	
Cirurgia Geral	15	15,8	80	84,2	95	
Cirurgia Plástica	85	92,4	7	7,6	92	
Cirurgia Torácica	0	#DIV/0!	0	#DIV/0!	0	
Cirurgia Vascular	1	6,7	14	93,3	15	
Neurocirurgia	5	21,7	18	78,3	23	3,9
Traumato-ortopedia	204	34,3	390	65,7	594	
Urologia	0	#DIV/0!	0	#DIV/0!	0	
Oftalmologia	1	100,0	0	0,0	1	
<b>Total</b>	<b>337</b>	<b>39,6</b>	<b>513</b>	<b>60,4</b>	<b>850</b>	

Fonte: HMUE/Centro cirurgico - Estatística

## 4 - Atendimento às Urgências

Total de consultas e procedimentos	Meta Contratada	% alcançado
2454	2310	106,2

Fonte: HMUE/Sistema MV - Estatística

## 5 - atendimentos de Pacientes Egressos por tipo de consulta

Especialidade	Tipo de Consulta			Consultas realizadas	Consultas agendadas	Absentismo
	1º consulta	1º consulta de egresso	Interconsulta			
<b>CONSULTAS MÉDICAS (1)</b>						
Traumatologia Adulto	0	93	3	514	598	14,0
Traumatologia Pediátrica	0	31	0	92	101	8,9
Cirurgia Plastica	0	12	0	225	264	14,8
Buco Maxilo	0	17	0	53	62	14,5
Cirurgia Reparadora	0	2	0	15	17	11,8
Cirurgia Toracica	0	4	0	5	5	0,0
<b>Total</b>	<b>0</b>	<b>159</b>	<b>3</b>	<b>904</b>	<b>1047</b>	<b>13,7</b>

CONSULTAS NÃO MÉDICAS (2)									
Enfermagem	0	0	0	183	183	183	0,0		
Fisioterapia	0	14	0	402	416	473	12,1		
Terapia Ocupacional	0	13	0	77	90	116	22,4		
<b>Total</b>	<b>0</b>	<b>27</b>	<b>0</b>	<b>662</b>	<b>689</b>	<b>772</b>	<b>10,8</b>		
<b>TOTAL GERAL (1+2)</b>	<b>0</b>	<b>186</b>	<b>3</b>	<b>1.404</b>	<b>1.593</b>	<b>1.819</b>	<b>12,4</b>		

Fonte: HMUE/SPP-Estatística-FAA

Atendimento Ambulatorial	Meta Contratada	Atendimentos Registrados	% alcançado
Consultas Médicas	1050	904	86,1
Consultas Não Médicas	700	689	98,4

Fonte: HMUE/SPP-Estatística-FAA

#### 6 - Serviço de Apoio Diagnóstico e Terapêutico - S A D T (externo)

Tipos de Exames	SADT - Externo		
	Exames Realizado	Meta Contratada	% alcançado
Ressonancia	0	360	0,0
Tomografia	0	220	0,0

Fonte: HMUE/SPP-Estatística-SADT

#### 7 - Tempo de espera dos usuários para Cirurgia Eletiva.

Nº de usuários aguardando.	Nº de usuarios chamados no mês de abril 2019	Tempo médio de espera (dias) dos usuários que foram chamados no mês	Tempo médio de espera (dias) dos usuários que estão aguardando
1214	8	25	1297

Fonte: HMUE/Central de Regulação - Estatística

**Nota: Foram consideradas as solicitações, para cirurgias eletivas, do período de janeiro de 2013 até 31/05/2019, conforme chamamento da central de Regulação do Estado.**

Ananindeua, 06 de junho de 2019

Itamar Monteiro  
Diretor Geral

Rodrigo Fauth  
Diretor Administrativo e Financeiro

Graziela Clarice R. Camelo  
Supervisora SPP

# Relatório Mensal – Plano Estatístico

## Referente ao Mês de Maio/2019

### Plano Estatístico

Ananindeua – PA

2019

PLANO ESTATÍSTICO

PLANO ESTATÍSTICO	JAN	FEV	MAR	ABR	MAIO	JUN	JUL	AGO	SET	OUT	NOV	DEZ	ACUMUL.
<b>1 - Indicadores Assistenciais</b>													
<b>Nº de Leitos por Especialidade Instalado</b>													
Traumatologia	79	79	79	79	79								395
Geral	35	35	35	35	35								175
Neurocirurgia	28	28	28	28	28								140
Clínica Médica	12	12	12	12	12								60
Pediatria	24	24	24	24	24								120
Cirurgia Plástica	20	20	20	20	20								100
<b>Total</b>	<b>198</b>	<b>198</b>	<b>198</b>	<b>198</b>	<b>198</b>	<b>0</b>	<b>0</b>	<b>0</b>	<b>0</b>	<b>0</b>	<b>0</b>	<b>0</b>	<b>990</b>

<b>Nº de Leitos por Unidade Operacional</b>	JAN	FEV	MAR	ABR	MAIO	JUN	JUL	AGO	SET	OUT	NOV	DEZ	ACUMUL.
UTI – Adulto I	10	10	10	10	10								50
UTI – Adulto II	10	10	10	10	10								50
UTI – Infantil	5	5	5	5	5								25
Clínica Ortopédica I	25	25	25	25	25								125
Clínica Ortopédica II	19	19	19	19	19								95
Clínica Ortopédica III	25	25	25	25	25								125
Neurocirurgia	26	26	26	26	26								130
Policlínica	19	19	19	19	19								95
Pediatria	18	18	18	18	18								90
CTQ	18	18	18	18	18								90
UTI CTQ	2	2	2	2	2								10
Clínica Médica	15	15	15	15	15								75
Isolamento	6	6	6	6	6								30
<b>Leito de observação</b>	<b>49</b>	<b>37</b>	<b>30</b>	<b>43</b>	<b>43</b>	<b>0</b>	<b>0</b>	<b>0</b>	<b>0</b>	<b>0</b>	<b>0</b>	<b>0</b>	<b>201</b>
PA	12	9	8	8	9	0	0	0	0	0	0	0	46
OT	37	28	22	35	34	0	0	0	0	0	0	0	156
<b>Total</b>	<b>247</b>	<b>235</b>	<b>228</b>	<b>241</b>	<b>241</b>	<b>0</b>	<b>0</b>	<b>0</b>	<b>0</b>	<b>0</b>	<b>0</b>	<b>0</b>	<b>1191</b>

<b>Nº de Leitos por Unidade Instalados</b>	JAN	FEV	MAR	ABR	MAIO	JUN	JUL	AGO	SET	OUT	NOV	DEZ	ACUMUL.
UTI – Adulto I	10	10	10	10	10								50
UTI – Adulto II	10	10	10	10	10								50
UTI – Infantil	5	5	5	5	5								25
Clínica Ortopédica I	25	25	25	25	25								125
Clínica Ortopédica II	19	19	19	19	19								95
Clínica Ortopédica III	25	25	25	25	25								125
Neurocirurgia	26	26	26	26	26								130
Policlínica	19	19	19	19	19								95

Pediatria	18	18	18	18	18	18	18	18	18	18	18	18	18	18	18	18	18	18	18	18	90
CTQ	18	18	18	18	18	18	18	18	18	18	18	18	18	18	18	18	18	18	18	18	90
UTI CTQ	2	2	2	2	2	2	2	2	2	2	2	2	2	2	2	2	2	2	2	2	10
Clínica Médica	15	15	15	15	15	15	15	15	15	15	15	15	15	15	15	15	15	15	15	15	75
Isolamento	6	6	6	6	6	6	6	6	6	6	6	6	6	6	6	6	6	6	6	6	30
<b>Leito de observação</b>	<b>78</b>	<b>78</b>	<b>78</b>	<b>78</b>	<b>78</b>	<b>78</b>	<b>78</b>	<b>78</b>	<b>78</b>	<b>78</b>	<b>78</b>	<b>78</b>	<b>78</b>	<b>78</b>	<b>78</b>	<b>78</b>	<b>78</b>	<b>78</b>	<b>78</b>	<b>78</b>	<b>390</b>
PA	28	28	28	28	28	28	28	28	28	28	28	28	28	28	28	28	28	28	28	28	140
OT	50	50	50	50	50	50	50	50	50	50	50	50	50	50	50	50	50	50	50	50	250
<b>Total</b>	<b>276</b>	<b>276</b>	<b>276</b>	<b>276</b>	<b>276</b>	<b>276</b>	<b>276</b>	<b>276</b>	<b>276</b>	<b>276</b>	<b>276</b>	<b>276</b>	<b>276</b>	<b>276</b>	<b>276</b>	<b>276</b>	<b>276</b>	<b>276</b>	<b>276</b>	<b>276</b>	<b>1380</b>

**Nº de Leitos-Dia por Especialidade Instalado**

Traumatologia	2449	2212	2449	2370	2449	2449	2449	2449	2449	2449	2449	2449	2449	2449	2449	2449	2449	2449	2449	2449	11929
General	1085	980	1085	1050	1085	1085	1085	1085	1085	1085	1085	1085	1085	1085	1085	1085	1085	1085	1085	1085	5285
Neurocirurgia	868	784	868	840	868	868	868	868	868	868	868	868	868	868	868	868	868	868	868	868	4228
Clínica Médica	372	336	372	360	372	372	372	372	372	372	372	372	372	372	372	372	372	372	372	372	1812
Pediatria	744	672	744	720	744	744	744	744	744	744	744	744	744	744	744	744	744	744	744	744	3624
Cirurgia Plástica	620	560	620	600	620	620	620	620	620	620	620	620	620	620	620	620	620	620	620	620	3020
<b>Total</b>	<b>6138</b>	<b>5544</b>	<b>6138</b>	<b>5940</b>	<b>6138</b>	<b>6138</b>	<b>6138</b>	<b>6138</b>	<b>6138</b>	<b>6138</b>	<b>6138</b>	<b>6138</b>	<b>6138</b>	<b>6138</b>	<b>6138</b>	<b>6138</b>	<b>6138</b>	<b>6138</b>	<b>6138</b>	<b>6138</b>	<b>29898</b>

**Nº de Leitos-Dia por Unidade Operacional**

UTI – Adulto I	310	280	310	300	310	310	310	310	310	310	310	310	310	310	310	310	310	310	310	310	1510
UTI – Adulto II	310	280	310	300	310	310	310	310	310	310	310	310	310	310	310	310	310	310	310	310	1510
UTI – Infantil	155	140	155	150	155	155	155	155	155	155	155	155	155	155	155	155	155	155	155	155	755
Clínica Ortopédica I	775	700	775	750	775	775	775	775	775	775	775	775	775	775	775	775	775	775	775	775	3775
Clínica Ortopédica II	589	532	589	570	589	589	589	589	589	589	589	589	589	589	589	589	589	589	589	589	2869
Clínica Ortopédica III	775	700	775	750	775	775	775	775	775	775	775	775	775	775	775	775	775	775	775	775	3775
Neurocirurgia	806	728	806	780	806	806	806	806	806	806	806	806	806	806	806	806	806	806	806	806	3926
Policlínica	589	532	589	570	589	589	589	589	589	589	589	589	589	589	589	589	589	589	589	589	2869
Pediatria	558	504	558	540	558	558	558	558	558	558	558	558	558	558	558	558	558	558	558	558	2718
CTQ	558	504	558	504	558	558	558	558	558	558	558	558	558	558	558	558	558	558	558	558	2682
UTI CTQ	62	56	62	60	62	62	62	62	62	62	62	62	62	62	62	62	62	62	62	62	302
Clínica Médica	465	420	465	450	465	465	465	465	465	465	465	465	465	465	465	465	465	465	465	465	2265
Isolamento	186	168	186	180	186	186	186	186	186	186	186	186	186	186	186	186	186	186	186	186	906
<b>Leito de observação</b>	<b>1513</b>	<b>1032</b>	<b>1513</b>	<b>1276</b>	<b>1513</b>	<b>1513</b>	<b>1513</b>	<b>1513</b>	<b>1513</b>	<b>1513</b>	<b>1513</b>	<b>1513</b>	<b>1513</b>	<b>1513</b>	<b>1513</b>	<b>1513</b>	<b>1513</b>	<b>1513</b>	<b>1513</b>	<b>1513</b>	<b>6079</b>
PA	365	252	365	239	365	365	365	365	365	365	365	365	365	365	365	365	365	365	365	365	1374
OT	1148	780	1148	1037	1148	1148	1148	1148	1148	1148	1148	1148	1148	1148	1148	1148	1148	1148	1148	1148	4705
<b>Total</b>	<b>7651</b>	<b>6576</b>	<b>7651</b>	<b>7180</b>	<b>7651</b>	<b>7651</b>	<b>7651</b>	<b>7651</b>	<b>7651</b>	<b>7651</b>	<b>7651</b>	<b>7651</b>	<b>7651</b>	<b>7651</b>	<b>7651</b>	<b>7651</b>	<b>7651</b>	<b>7651</b>	<b>7651</b>	<b>7651</b>	<b>35941</b>

**Nº de Pacientes-Dia por Especialidade**

Traumatologia	2927	2413	2536	2627	2788																13290
---------------	------	------	------	------	------	--	--	--	--	--	--	--	--	--	--	--	--	--	--	--	-------



Geral	1904	1569	1649	1709	1813														8644
Neurocirugia	1679	1384	1454	1507	1599														7622
Clínica Médica	117	96	101	105	111														531
Pediatria	119	98	103	107	113														540
Cirurgia Plástica	326	269	283	293	311														1482
<b>Total</b>	<b>7072</b>	<b>5829</b>	<b>6126</b>	<b>6347</b>	<b>6736</b>	<b>0</b>	<b>0</b>	<b>0</b>	<b>0</b>	<b>0</b>	<b>0</b>	<b>0</b>	<b>0</b>	<b>0</b>	<b>0</b>	<b>0</b>	<b>0</b>	<b>0</b>	<b>32110</b>

#### Pacientes-Dia por Unidade

UTI – Adulto I	281	257	284	267	297														1386
UTI – Adulto II	282	262	288	264	296														1392
UTI –Infantil	57	70	63	47	54														291
Clínica Ortopedica I	714	668	724	715	723														3544
Clínica Ortopedica II	555	509	563	557	573														2757
Clínica Ortopedica III	744	662	721	707	739														3573
Neurocirurgia	783	701	772	761	784														3801
Policlínica	534	493	534	498	541														2600
Pediatria	335	335	298	325	415														1708
CTQ	409	285	327	336	331														1688
UTI CTQ	41	47	56	30	53														227
Clínica Médica	407	370	422	409	426														2034
Isolamento	168	138	158	155	162														781
<b>Leito de observação</b>	<b>1513</b>	<b>1032</b>	<b>916</b>	<b>1276</b>	<b>1342</b>	<b>0</b>	<b>0</b>	<b>0</b>	<b>0</b>	<b>0</b>	<b>0</b>	<b>0</b>	<b>0</b>	<b>0</b>	<b>0</b>	<b>0</b>	<b>0</b>	<b>0</b>	<b>6079</b>
PA	365	252	233	239	285														1374
OT	1148	780	683	1037	1057														4705
<b>Total</b>	<b>6823</b>	<b>5829</b>	<b>6126</b>	<b>6347</b>	<b>6736</b>	<b>0</b>	<b>0</b>	<b>0</b>	<b>0</b>	<b>0</b>	<b>0</b>	<b>0</b>	<b>0</b>	<b>0</b>	<b>0</b>	<b>0</b>	<b>0</b>	<b>0</b>	<b>31861</b>

#### Média Diária de Pacientes por Especialidade

Traumatologia	94,42	86,16	81,79	87,57	89,94	0,00	0,00	0,00	0,00	0,00	0,00	0,00	0,00	0,00	0,00	0,00	0,00	0,00	36,66
Geral	61,42	56,04	53,20	56,96	58,50	0,00	0,00	0,00	0,00	0,00	0,00	0,00	0,00	0,00	0,00	0,00	0,00	0,00	23,84
Neurocirugia	54,15	49,42	46,91	50,22	51,58	0,00	0,00	0,00	0,00	0,00	0,00	0,00	0,00	0,00	0,00	0,00	0,00	0,00	21,02
Clínica Médica	3,77	3,44	3,27	3,50	3,59	0,00	0,00	0,00	0,00	0,00	0,00	0,00	0,00	0,00	0,00	0,00	0,00	0,00	1,46
Pediatria	3,84	3,50	3,32	3,56	3,65	0,00	0,00	0,00	0,00	0,00	0,00	0,00	0,00	0,00	0,00	0,00	0,00	0,00	1,49
Cirurgia Plástica	10,53	9,61	9,12	9,76	10,03	0,00	0,00	0,00	0,00	0,00	0,00	0,00	0,00	0,00	0,00	0,00	0,00	0,00	4,09
<b>Total</b>	<b>228,13</b>	<b>208,18</b>	<b>197,61</b>	<b>211,57</b>	<b>217,29</b>	<b>0,00</b>	<b>0,00</b>	<b>0,00</b>	<b>0,00</b>	<b>0,00</b>	<b>0,00</b>	<b>0,00</b>	<b>0,00</b>	<b>0,00</b>	<b>0,00</b>	<b>0,00</b>	<b>0,00</b>	<b>0,00</b>	<b>88,56</b>

#### Média Diária de Pacientes por Unidade

UTI – Adulto I	9,06	9,18	9,16	8,90	9,58	0,00	0,00	0,00	0,00	0,00	0,00	0,00	0,00	0,00	0,00	0,00	0,00	0,00	9,18
UTI – Adulto II	9,10	9,36	9,29	8,80	9,55	0,00	0,00	0,00	0,00	0,00	0,00	0,00	0,00	0,00	0,00	0,00	0,00	0,00	9,22
UTI –Infantil	1,84	2,50	2,03	1,57	1,74	0,00	0,00	0,00	0,00	0,00	0,00	0,00	0,00	0,00	0,00	0,00	0,00	0,00	1,94
Clínica Ortopedica I	23,03	23,86	23,35	23,83	23,32	0,00	0,00	0,00	0,00	0,00	0,00	0,00	0,00	0,00	0,00	0,00	0,00	0,00	23,48

Clinica Ortopedica II	17,90	18,18	18,16	18,57	18,48	0,00	0,00	0,00	0,00	0,00	0,00	0,00	0,00	0,00	0,00	0,00	0,00	0,00	18,26
Clinica Ortopedica III	24,00	23,64	23,26	23,57	23,84	0,00	0,00	0,00	0,00	0,00	0,00	0,00	0,00	0,00	0,00	0,00	0,00	0,00	23,66
Neurocirurgia	25,26	25,04	24,90	25,37	25,29	0,00	0,00	0,00	0,00	0,00	0,00	0,00	0,00	0,00	0,00	0,00	0,00	0,00	25,17
Policlínica	17,23	17,61	17,23	16,60	17,45	0,00	0,00	0,00	0,00	0,00	0,00	0,00	0,00	0,00	0,00	0,00	0,00	0,00	17,22
Pediatria	10,81	11,96	9,61	10,83	13,39	0,00	0,00	0,00	0,00	0,00	0,00	0,00	0,00	0,00	0,00	0,00	0,00	0,00	11,32
CTQ	13,19	10,18	10,55	11,20	10,68	0,00	0,00	0,00	0,00	0,00	0,00	0,00	0,00	0,00	0,00	0,00	0,00	0,00	11,16
UTI CTQ	1,32	1,68	1,81	1,00	1,71	0,00	0,00	0,00	0,00	0,00	0,00	0,00	0,00	0,00	0,00	0,00	0,00	0,00	1,50
Clinica Médica	13,13	13,21	13,61	13,63	13,74	0,00	0,00	0,00	0,00	0,00	0,00	0,00	0,00	0,00	0,00	0,00	0,00	0,00	13,47
Isolamento	5,42	4,93	5,10	5,17	5,23	0,00	0,00	0,00	0,00	0,00	0,00	0,00	0,00	0,00	0,00	0,00	0,00	0,00	5,17
<b>Leito de observação</b>	<b>48,81</b>	<b>36,86</b>	<b>29,55</b>	<b>42,53</b>	<b>43,29</b>	<b>0,00</b>	<b>0,00</b>	<b>0,00</b>	<b>0,00</b>	<b>0,00</b>	<b>0,00</b>	<b>0,00</b>	<b>0,00</b>	<b>0,00</b>	<b>0,00</b>	<b>0,00</b>	<b>0,00</b>	<b>0,00</b>	<b>40,21</b>
PA	11,77	9,00	7,52	7,97	9,19	0,00	0,00	0,00	0,00	0,00	0,00	0,00	0,00	0,00	0,00	0,00	0,00	0,00	9,09
OT	37,03	27,86	22,03	34,57	34,10	0,00	0,00	0,00	0,00	0,00	0,00	0,00	0,00	0,00	0,00	0,00	0,00	0,00	31,12
<b>Total</b>	<b>220,10</b>	<b>208,18</b>	<b>197,61</b>	<b>211,57</b>	<b>217,29</b>	<b>0,00</b>	<b>0,00</b>	<b>0,00</b>	<b>0,00</b>	<b>0,00</b>	<b>0,00</b>	<b>0,00</b>	<b>0,00</b>	<b>0,00</b>	<b>0,00</b>	<b>0,00</b>	<b>0,00</b>	<b>0,00</b>	<b>87,90</b>

### Internações por Especialidade

Traumatologia	451	380	424	442	444														2141
Geral	128	108	121	126	126														608
Neurocirurgia	108	91	102	106	106														513
Clinica Médica	3	2	2	2	2														12
Pediatria	8	7	8	8	8														39
Cirurgia Plastica	16	14	16	16	16														78
<b>Total</b>	<b>714</b>	<b>602</b>	<b>672</b>	<b>700</b>	<b>704</b>	<b>0</b>	<b>0</b>	<b>0</b>	<b>0</b>	<b>0</b>	<b>0</b>	<b>0</b>	<b>0</b>	<b>0</b>	<b>0</b>	<b>0</b>	<b>0</b>	<b>0</b>	<b>3392</b>

### Internações por Unidade

UTI – Adulto I	1	0	0	1	1														3
UTI – Adulto II	0	0	0	0	0														0
UTI –Infantil	0	0	0	0	0														0
Clinica Ortopedica I	0	0	0	0	0														0
Clinica Ortopedica II	0	0	1	0	1														2
Clinica Ortopedica III	0	0	1	1	0														2
Neurocirurgia	0	0	1	1	0														2
Policlínica	0	0	1	0	1														2
Pediatria	0	4	0	1	2														7
CTQ	9	11	7	8	8														43
UTI CTQ	1	1	1	0	1														4
Clinica Médica	1	0	1	0	0														2
Isolamento	0	0	0	0	0														0
<b>Leito de observação</b>	<b>702</b>	<b>586</b>	<b>659</b>	<b>688</b>	<b>690</b>	<b>0</b>	<b>0</b>	<b>0</b>	<b>0</b>	<b>0</b>	<b>0</b>	<b>0</b>	<b>0</b>	<b>0</b>	<b>0</b>	<b>0</b>	<b>0</b>	<b>0</b>	<b>3325</b>
PA	701	574	649	685	682														3291
<b>Total</b>	<b>1</b>	<b>12</b>	<b>10</b>	<b>3</b>	<b>8</b>														<b>34</b>

Total	714	602	672	700	704	0	0	0	0	0	0	0	0	0	0	0	3392
<b>Internações por Município</b>																	
Belém	159	149	153	155	185												801
Ananindeua	118	99	105	130	147												599
Outros Municípios	106	65	82	72	74												399
Marituba	26	20	18	30	27												121
Castanhal	46	40	42	39	32												199
Benevides	9	9	8	11	13												50
Bragança	28	23	26	20	18												115
Santa Isabel do Pará	12	11	14	16	3												56
Curuca	4	4	9	4	5												26
Abaetetuba	24	16	17	19	16												92
Tome-Acu	8	9	13	11	16												57
Barcarena	15	13	12	9	16												65
São Miguel do Guamá	11	13	13	11	8												56
Igarape-Miri	7	2	6	9	6												30
Capanema	17	12	7	10	13												59
Igarape-Acu	8	6	11	5	13												43
Salinópolis	1	3	4	4	5												17
Moju	10	13	13	12	9												57
Acará	2	6	11	7	5												31
Tailandia	3	3	1	5	6												18
Irituia	5	5	11	5	6												32
Bujaru	5	3	6	7	11												32
Nova Esperança	4	3	9	5	2												23
Sao Domingos do Capim	1	2	2	11	4												20
Vigia	12	6	7	6	1												32
Santa Barbara	4	4	2	3	8												21
Augusto Correa	3	4	8	8	5												28
Garrafão do Norte	4	5	2	5	2												18
Baiao	2	4	3	4	1												14
Viseu	9	4	9	8	9												39
Tracuateua	7	3	6	3	3												22
Santa Maria do Pará	3	4	6	16	3												32
Ourem	4	2	0	3	1												10
Paraupepa	3	3	1	2	2												11
Colares	1	1	2	2	3												9
Primavera	0	2	3	2	2												9
Santo Antonio	7	2	5	2	5												21

Paragominas	3	7	10	5	2	27	27	0	0	0	0	0	0	0	0	0	0	0	3392
Cachoeira Do Piria	3	1	3	3	1	11													11
Mocajuba	4	4	2	2	5	17													17
Peixe-Boi	2	1	0	7	0	10													10
Capitao Poco	8	9	3	3	6	29													29
Portel	0	2	1	2	1	6													6
Sao Joao de Pirabas	2	4	4	7	1	18													18
Sao Francisco	4	1	2	0	3	10													10
<b>Total</b>	<b>714</b>	<b>602</b>	<b>672</b>	<b>700</b>	<b>704</b>	<b>3392</b>	<b>0</b>	<b>0</b>	<b>0</b>	<b>0</b>	<b>0</b>	<b>0</b>	<b>0</b>	<b>0</b>	<b>0</b>	<b>0</b>	<b>0</b>	<b>0</b>	<b>3392</b>

#### Internações por Faixa etária

Menos de 1 mês	0	0	0	0	0	0													0
de 1 a 11 meses	4	4	3	1	4	16													16
de 1 a 4 anos	23	22	29	33	27	134													134
de 5 a 9 anos	43	28	44	42	56	213													213
de 10 a 14 anos	30	18	32	32	35	147													147
de 15 a 19 anos	52	42	47	51	52	244													244
de 20 a 29 anos	171	162	157	177	137	804													804
de 30 a 39 anos	153	133	134	153	139	712													712
de 40 a 49 anos	92	73	90	86	101	442													442
de 50 a 64 anos	86	73	74	72	83	388													388
de 65 a 79 anos	42	30	44	32	50	198													198
Mais de 80 anos	18	17	18	21	20	94													94
<b>Total</b>	<b>714</b>	<b>602</b>	<b>672</b>	<b>700</b>	<b>704</b>	<b>3392</b>	<b>0</b>	<b>0</b>	<b>0</b>	<b>0</b>	<b>0</b>	<b>0</b>	<b>0</b>	<b>0</b>	<b>0</b>	<b>0</b>	<b>0</b>	<b>0</b>	<b>3392</b>

#### Altas por Especialidade

Traumatologia	250	217	253	262	279	1260													1260
Geral	105	91	106	110	118	531													531
Neurocirurgia	87	75	88	91	97	438													438
Clínica Médica	27	23	27	28	30	134													134
Pediatria	12	10	12	12	13	58													58
Cirurgia Plástica	16	14	16	17	18	82													82
<b>Total</b>	<b>496</b>	<b>430</b>	<b>502</b>	<b>520</b>	<b>555</b>	<b>2503</b>	<b>0</b>	<b>0</b>	<b>0</b>	<b>0</b>	<b>0</b>	<b>0</b>	<b>0</b>	<b>0</b>	<b>0</b>	<b>0</b>	<b>0</b>	<b>0</b>	<b>2503</b>

#### Altas por Unidade

UTI – Adulto I	0	0	0	0	0	0													0
UTI – Adulto II	0	0	0	0	0	0													0
UTI – Infantil	0	0	0	1	0	1													1
Clínica Ortopédica I	48	31	53	54	70	256													256
Clínica Ortopédica II	22	27	42	26	32	149													149





Total	1053	856	969	967	1007	0	0	0	0	0	0	0	0	0	0	0	4852
<b>Transferência Interna por Unidade</b>																	
UTI – Adulto I	25	26	19	12	28												110
UTI – Adulto II	20	21	24	26	24												115
UTI –Infantil	8	9	10	7	7												41
Clínica Ortopédica I	15	8	14	11	13												61
Clínica Ortopédica II	7	7	7	2	12												35
Clínica Ortopédica III	9	13	17	11	14												64
Neurocirurgia	12	7	6	7	13												45
Policlínica	10	4	4	9	7												34
Pediatria	5	3	3	2	1												14
CTQ	12	4	6	2	7												31
UTI CTQ	4	5	3	2	4												18
Clínica Médica	18	19	13	12	4												66
Isolamento	5	12	11	8	9												45
<b>Leito de observação</b>	<b>903</b>	<b>718</b>	<b>832</b>	<b>856</b>	<b>864</b>	<b>0</b>	<b>0</b>	<b>0</b>	<b>0</b>	<b>0</b>	<b>0</b>	<b>0</b>	<b>0</b>	<b>0</b>	<b>0</b>	<b>0</b>	<b>4173</b>
PA	726	599	677	717	716												3435
OT	177	119	155	139	148												738
<b>Total</b>	<b>1053</b>	<b>856</b>	<b>969</b>	<b>967</b>	<b>1007</b>	<b>0</b>	<b>0</b>	<b>0</b>	<b>0</b>	<b>0</b>	<b>0</b>	<b>0</b>	<b>0</b>	<b>0</b>	<b>0</b>	<b>0</b>	<b>4852</b>

<b>Transferência Externa p/ Especialidade</b>																	
Traumatologia	152	128	133	118	102												633
Geral	7	6	6	5	4												28
Neurocirurgia	8	6	7	6	5												32
Clínica Médica	5	4	4	4	3												20
Pediatria	1	1	1	1	1												4
Cirurgia Plástica	0	0	0	0	0												0
<b>Total</b>	<b>172</b>	<b>145</b>	<b>150</b>	<b>133</b>	<b>115</b>	<b>0</b>	<b>0</b>	<b>0</b>	<b>0</b>	<b>0</b>	<b>0</b>	<b>0</b>	<b>0</b>	<b>0</b>	<b>0</b>	<b>0</b>	<b>717</b>

<b>Transferência Externa por Unidade</b>																	
UTI – Adulto I	0	0	1	1	0												2
UTI – Adulto II	1	1	1	0	1												4
UTI –Infantil	0	1	0	0	0												1
Clínica Ortopédica I	24	17	13	16	19												89
Clínica Ortopédica II	9	14	14	12	10												59
Clínica Ortopédica III	30	16	20	24	15												105
Neurocirurgia	14	13	10	7	7												51
Policlínica	10	8	10	9	6												43
Pediatria	2	1	5	0	2												10





Neurocirurgia	61	52	65	64	50	0	0	0	0	0	0	0	0	0	0	0	0	0	0	292
Policlínica	51	35	40	47	48	0	0	0	0	0	0	0	0	0	0	0	0	0	0	221
Pediatria	73	62	77	87	92	0	0	0	0	0	0	0	0	0	0	0	0	0	0	391
CTQ	31	29	22	30	28	0	0	0	0	0	0	0	0	0	0	0	0	0	0	140
UTI CTQ	0	0	1	0	1	0	0	0	0	0	0	0	0	0	0	0	0	0	0	2
Clínica Médica	42	43	58	29	35	0	0	0	0	0	0	0	0	0	0	0	0	0	0	207
Isolamento	6	6	5	5	6	0	0	0	0	0	0	0	0	0	0	0	0	0	0	28
Leito de observação	249	213	197	217	242	0	0	0	0	0	0	0	0	0	0	0	0	0	0	1118
<b>PA</b>	49	16	18	17	34	0	0	0	0	0	0	0	0	0	0	0	0	0	0	134
<b>OT</b>	200	197	179	200	208	0	0	0	0	0	0	0	0	0	0	0	0	0	0	984
<b>Total</b>	<b>704</b>	<b>614</b>	<b>679</b>	<b>696</b>	<b>710</b>	<b>0</b>	<b>0</b>	<b>0</b>	<b>0</b>	<b>0</b>	<b>0</b>	<b>0</b>	<b>0</b>	<b>0</b>	<b>0</b>	<b>0</b>	<b>0</b>	<b>0</b>	<b>0</b>	<b>3403</b>

#### Porcentagem de Ocupação p/Especialidade Instalada

Traumatologia	119,52	109,07	103,53	110,84	113,84	#DIV/0!	#DIV/0!	#DIV/0!	#DIV/0!	#DIV/0!	#DIV/0!	#DIV/0!	#DIV/0!	#DIV/0!	#DIV/0!	#DIV/0!	#DIV/0!	#DIV/0!	#DIV/0!	#DIV/0!
Geral	175,47	160,13	152,00	162,73	167,14	#DIV/0!	#DIV/0!	#DIV/0!	#DIV/0!	#DIV/0!	#DIV/0!	#DIV/0!	#DIV/0!	#DIV/0!	#DIV/0!	#DIV/0!	#DIV/0!	#DIV/0!	#DIV/0!	#DIV/0!
Neurocirurgia	193,41	176,50	167,54	179,37	184,22	#DIV/0!	#DIV/0!	#DIV/0!	#DIV/0!	#DIV/0!	#DIV/0!	#DIV/0!	#DIV/0!	#DIV/0!	#DIV/0!	#DIV/0!	#DIV/0!	#DIV/0!	#DIV/0!	#DIV/0!
Clínica Médica	31,44	28,69	27,24	29,16	29,95	#DIV/0!	#DIV/0!	#DIV/0!	#DIV/0!	#DIV/0!	#DIV/0!	#DIV/0!	#DIV/0!	#DIV/0!	#DIV/0!	#DIV/0!	#DIV/0!	#DIV/0!	#DIV/0!	#DIV/0!
Pediatria	15,99	14,59	13,85	14,82	15,23	#DIV/0!	#DIV/0!	#DIV/0!	#DIV/0!	#DIV/0!	#DIV/0!	#DIV/0!	#DIV/0!	#DIV/0!	#DIV/0!	#DIV/0!	#DIV/0!	#DIV/0!	#DIV/0!	#DIV/0!
Cirurgia Plástica	52,63	48,03	45,59	48,81	50,13	#DIV/0!	#DIV/0!	#DIV/0!	#DIV/0!	#DIV/0!	#DIV/0!	#DIV/0!	#DIV/0!	#DIV/0!	#DIV/0!	#DIV/0!	#DIV/0!	#DIV/0!	#DIV/0!	#DIV/0!
<b>Total</b>	<b>115,22</b>	<b>105,14</b>	<b>99,80</b>	<b>106,85</b>	<b>109,74</b>	#DIV/0!	#DIV/0!	#DIV/0!	#DIV/0!	#DIV/0!	#DIV/0!	#DIV/0!	#DIV/0!	#DIV/0!	#DIV/0!	#DIV/0!	#DIV/0!	#DIV/0!	#DIV/0!	#DIV/0!

#### Porcentagem Geral de Ocupação

<b>Total</b>	<b>111,16</b>	<b>105,14</b>	<b>99,80</b>	<b>106,85</b>	<b>109,74</b>	#DIV/0!	#DIV/0!	#DIV/0!	#DIV/0!	#DIV/0!	#DIV/0!	#DIV/0!	#DIV/0!	#DIV/0!	#DIV/0!	#DIV/0!	#DIV/0!	#DIV/0!	#DIV/0!	#DIV/0!
--------------	---------------	---------------	--------------	---------------	---------------	---------	---------	---------	---------	---------	---------	---------	---------	---------	---------	---------	---------	---------	---------	---------

#### Porcentagem de Ocupação por Unidade Operacional

UTI – Adulto I	90,65	91,79	91,61	89,00	95,81	0,00	0,00	0,00	0,00	0,00	0,00	0,00	0,00	0,00	0,00	0,00	0,00	0,00	0,00	38,24
UTI – Adulto II	90,97	93,57	92,90	88,00	95,48	0,00	0,00	0,00	0,00	0,00	0,00	0,00	0,00	0,00	0,00	0,00	0,00	0,00	0,00	38,41
UTI – Infantil	36,77	50,00	40,65	31,33	34,84	0,00	0,00	0,00	0,00	0,00	0,00	0,00	0,00	0,00	0,00	0,00	0,00	0,00	0,00	16,13
Clínica Ortopédica I	92,13	95,43	93,42	95,33	93,29	0,00	0,00	0,00	0,00	0,00	0,00	0,00	0,00	0,00	0,00	0,00	0,00	0,00	0,00	39,13
Clínica Ortopédica II	94,23	95,68	95,59	97,72	97,28	0,00	0,00	0,00	0,00	0,00	0,00	0,00	0,00	0,00	0,00	0,00	0,00	0,00	0,00	40,04
Clínica Ortopédica III	96,00	94,57	93,03	94,27	95,35	0,00	0,00	0,00	0,00	0,00	0,00	0,00	0,00	0,00	0,00	0,00	0,00	0,00	0,00	39,44
Neurocirurgia	97,15	96,29	95,78	97,56	97,27	0,00	0,00	0,00	0,00	0,00	0,00	0,00	0,00	0,00	0,00	0,00	0,00	0,00	0,00	40,34
Policlínica	90,66	92,67	90,66	87,37	91,85	0,00	0,00	0,00	0,00	0,00	0,00	0,00	0,00	0,00	0,00	0,00	0,00	0,00	0,00	37,77
Pediatria	60,04	66,47	53,41	60,19	74,37	0,00	0,00	0,00	0,00	0,00	0,00	0,00	0,00	0,00	0,00	0,00	0,00	0,00	0,00	26,21
CTQ	73,30	56,55	58,60	66,67	59,32	0,00	0,00	0,00	0,00	0,00	0,00	0,00	0,00	0,00	0,00	0,00	0,00	0,00	0,00	26,20
UTI CTQ	66,13	83,93	90,32	50,00	85,48	0,00	0,00	0,00	0,00	0,00	0,00	0,00	0,00	0,00	0,00	0,00	0,00	0,00	0,00	31,32
Clínica Médica	87,53	88,10	90,75	90,89	91,61	0,00	0,00	0,00	0,00	0,00	0,00	0,00	0,00	0,00	0,00	0,00	0,00	0,00	0,00	37,41
Isolamento	90,32	82,14	84,95	86,11	87,10	0,00	0,00	0,00	0,00	0,00	0,00	0,00	0,00	0,00	0,00	0,00	0,00	0,00	0,00	35,88
Leito de observação	100,00	100,00	100,00	100,00	100,00	0,00	0,00	0,00	0,00	0,00	0,00	0,00	0,00	0,00	0,00	0,00	0,00	0,00	0,00	41,67
<b>PA</b>	100,00	100,00	100,00	100,00	100,00	0,00	0,00	0,00	0,00	0,00	0,00	0,00	0,00	0,00	0,00	0,00	0,00	0,00	0,00	41,67
<b>OT</b>	100,00	100,00	100,00	100,00	100,00	0,00	0,00	0,00	0,00	0,00	0,00	0,00	0,00	0,00	0,00	0,00	0,00	0,00	0,00	41,67





Policlinica	-2,10	-1,82	-1,55	-1,76	-1,87	#DIV/0!	#DIV/0!	#DIV/0!	#DIV/0!	#DIV/0!	#DIV/0!	#DIV/0!	#DIV/0!	#DIV/0!	#DIV/0!	#DIV/0!	#DIV/0!	-1,82
Neurocirugia	-2,75	-2,41	-2,10	-2,32	-2,44	#DIV/0!	#DIV/0!	#DIV/0!	#DIV/0!	#DIV/0!	#DIV/0!	#DIV/0!	#DIV/0!	#DIV/0!	#DIV/0!	#DIV/0!	#DIV/0!	-2,41
Clínica Médica	6,52	6,97	7,09	6,60	6,46	#DIV/0!	#DIV/0!	#DIV/0!	#DIV/0!	#DIV/0!	#DIV/0!	#DIV/0!	#DIV/0!	#DIV/0!	#DIV/0!	#DIV/0!	#DIV/0!	6,72
Pediatria	31,05	35,42	34,43	30,77	28,80	#DIV/0!	#DIV/0!	#DIV/0!	#DIV/0!	#DIV/0!	#DIV/0!	#DIV/0!	#DIV/0!	#DIV/0!	#DIV/0!	#DIV/0!	#DIV/0!	31,87
Cirurgia Plastica	6,89	8,19	8,29	7,45	7,13	#DIV/0!	#DIV/0!	#DIV/0!	#DIV/0!	#DIV/0!	#DIV/0!	#DIV/0!	#DIV/0!	#DIV/0!	#DIV/0!	#DIV/0!	#DIV/0!	7,56
<b>Total</b>	<b>-1,33</b>	<b>-0,19</b>	<b>0,01</b>	<b>-0,24</b>	<b>-0,35</b>	<b>#DIV/0!</b>	<b>#DIV/0!</b>	<b>#DIV/0!</b>	<b>#DIV/0!</b>	<b>#DIV/0!</b>	<b>#DIV/0!</b>	<b>#DIV/0!</b>	<b>#DIV/0!</b>	<b>#DIV/0!</b>	<b>#DIV/0!</b>	<b>#DIV/0!</b>	<b>#DIV/0!</b>	<b>-0,27</b>

#### Intervalo de Substituição por Unidade Operacional (dias)

UTI – Adulto I	0,94	0,59	0,90	1,14	0,39	#DIV/0!	#DIV/0!	#DIV/0!	#DIV/0!	#DIV/0!	#DIV/0!	#DIV/0!	#DIV/0!	#DIV/0!	#DIV/0!	#DIV/0!	#DIV/0!	#DIV/0!
UTI – Adulto II	0,97	0,53	0,73	0,95	0,45	#DIV/0!	#DIV/0!	#DIV/0!	#DIV/0!	#DIV/0!	#DIV/0!	#DIV/0!	#DIV/0!	#DIV/0!	#DIV/0!	#DIV/0!	#DIV/0!	#DIV/0!
UTI – Infantil	12,25	7,00	9,20	12,88	14,43	#DIV/0!	#DIV/0!	#DIV/0!	#DIV/0!	#DIV/0!	#DIV/0!	#DIV/0!	#DIV/0!	#DIV/0!	#DIV/0!	#DIV/0!	#DIV/0!	#DIV/0!
Clínica Ortopédica I	0,69	0,56	0,64	0,43	0,51	#DIV/0!	#DIV/0!	#DIV/0!	#DIV/0!	#DIV/0!	#DIV/0!	#DIV/0!	#DIV/0!	#DIV/0!	#DIV/0!	#DIV/0!	#DIV/0!	#DIV/0!
Clínica Ortopédica II	0,89	0,48	0,41	0,33	0,30	#DIV/0!	#DIV/0!	#DIV/0!	#DIV/0!	#DIV/0!	#DIV/0!	#DIV/0!	#DIV/0!	#DIV/0!	#DIV/0!	#DIV/0!	#DIV/0!	#DIV/0!
Clínica Ortopédica III	0,38	0,54	0,58	0,48	0,46	#DIV/0!	#DIV/0!	#DIV/0!	#DIV/0!	#DIV/0!	#DIV/0!	#DIV/0!	#DIV/0!	#DIV/0!	#DIV/0!	#DIV/0!	#DIV/0!	#DIV/0!
Neurocirurgia	0,32	0,46	0,48	0,27	0,35	#DIV/0!	#DIV/0!	#DIV/0!	#DIV/0!	#DIV/0!	#DIV/0!	#DIV/0!	#DIV/0!	#DIV/0!	#DIV/0!	#DIV/0!	#DIV/0!	#DIV/0!
Policlinica	0,90	1,00	1,25	1,29	0,87	#DIV/0!	#DIV/0!	#DIV/0!	#DIV/0!	#DIV/0!	#DIV/0!	#DIV/0!	#DIV/0!	#DIV/0!	#DIV/0!	#DIV/0!	#DIV/0!	#DIV/0!
Pediatria	2,86	2,60	3,25	2,42	1,54	#DIV/0!	#DIV/0!	#DIV/0!	#DIV/0!	#DIV/0!	#DIV/0!	#DIV/0!	#DIV/0!	#DIV/0!	#DIV/0!	#DIV/0!	#DIV/0!	#DIV/0!
CTQ	3,47	6,64	8,25	5,25	6,49	#DIV/0!	#DIV/0!	#DIV/0!	#DIV/0!	#DIV/0!	#DIV/0!	#DIV/0!	#DIV/0!	#DIV/0!	#DIV/0!	#DIV/0!	#DIV/0!	#DIV/0!
UTI CTQ	5,25	1,80	1,50	15,00	1,80	#DIV/0!	#DIV/0!	#DIV/0!	#DIV/0!	#DIV/0!	#DIV/0!	#DIV/0!	#DIV/0!	#DIV/0!	#DIV/0!	#DIV/0!	#DIV/0!	#DIV/0!
Clínica Médica	0,97	0,81	0,61	1,00	1,00	#DIV/0!	#DIV/0!	#DIV/0!	#DIV/0!	#DIV/0!	#DIV/0!	#DIV/0!	#DIV/0!	#DIV/0!	#DIV/0!	#DIV/0!	#DIV/0!	#DIV/0!
Isolamento	1,64	1,67	1,75	1,92	1,60	#DIV/0!	#DIV/0!	#DIV/0!	#DIV/0!	#DIV/0!	#DIV/0!	#DIV/0!	#DIV/0!	#DIV/0!	#DIV/0!	#DIV/0!	#DIV/0!	#DIV/0!
Leito de observação	0,00	0,00	0,00	0,00	0,00	#DIV/0!	#DIV/0!	#DIV/0!	#DIV/0!	#DIV/0!	#DIV/0!	#DIV/0!	#DIV/0!	#DIV/0!	#DIV/0!	#DIV/0!	#DIV/0!	#DIV/0!
<b>PA</b>	0,00	0,00	0,00	0,00	0,00	#DIV/0!	#DIV/0!	#DIV/0!	#DIV/0!	#DIV/0!	#DIV/0!	#DIV/0!	#DIV/0!	#DIV/0!	#DIV/0!	#DIV/0!	#DIV/0!	#DIV/0!
<b>OT</b>	0,00	0,00	0,00	0,00	0,00	#DIV/0!	#DIV/0!	#DIV/0!	#DIV/0!	#DIV/0!	#DIV/0!	#DIV/0!	#DIV/0!	#DIV/0!	#DIV/0!	#DIV/0!	#DIV/0!	#DIV/0!
<b>Total</b>	<b>1,18</b>	<b>1,22</b>	<b>1,37</b>	<b>1,20</b>	<b>1,05</b>	<b>#DIV/0!</b>	<b>#DIV/0!</b>	<b>#DIV/0!</b>	<b>#DIV/0!</b>	<b>#DIV/0!</b>	<b>#DIV/0!</b>	<b>#DIV/0!</b>	<b>#DIV/0!</b>	<b>#DIV/0!</b>	<b>#DIV/0!</b>	<b>#DIV/0!</b>	<b>#DIV/0!</b>	<b>#DIV/0!</b>

#### Taxa de Mortalidade p/Especialidade

Traumatologia	0,01	0,01	0,00	0,01	0,00	0,00	0,00	0,00	0,00	0,00	0,00	0,00	0,00	0,00	0,00	0,00	0,00	0,00
Policlinica	0,05	0,05	0,03	0,05	0,05	0,00	0,00	0,00	0,00	0,00	0,00	0,00	0,00	0,00	0,00	0,00	0,00	0,02
Neurocirugia	0,04	0,05	0,04	0,06	0,05	0,00	0,00	0,00	0,00	0,00	0,00	0,00	0,00	0,00	0,00	0,00	0,00	0,02
Clínica Médica	0,00	0,03	0,00	0,00	0,00	0,00	0,00	0,00	0,00	0,00	0,00	0,00	0,00	0,00	0,00	0,00	0,00	0,00
Pediatria	0,05	0,00	0,00	0,05	0,09	0,00	0,00	0,00	0,00	0,00	0,00	0,00	0,00	0,00	0,00	0,00	0,00	0,02
Cirurgia Plastica	0,00	0,00	0,00	0,00	0,00	0,00	0,00	0,00	0,00	0,00	0,00	0,00	0,00	0,00	0,00	0,00	0,00	0,00
<b>Total</b>	<b>5,11</b>	<b>6,35</b>	<b>3,98</b>	<b>6,18</b>	<b>5,63</b>	<b>#DIV/0!</b>	<b>#DIV/0!</b>	<b>#DIV/0!</b>	<b>#DIV/0!</b>	<b>#DIV/0!</b>	<b>#DIV/0!</b>	<b>#DIV/0!</b>	<b>#DIV/0!</b>	<b>#DIV/0!</b>	<b>#DIV/0!</b>	<b>#DIV/0!</b>	<b>#DIV/0!</b>	<b>#DIV/0!</b>

#### Taxa de Mortalidade por Unidade

UTI – Adulto I	19,35	33,33	31,03	55,17	15,15	#DIV/0!	#DIV/0!	#DIV/0!	#DIV/0!	#DIV/0!	#DIV/0!	#DIV/0!	#DIV/0!	#DIV/0!	#DIV/0!	#DIV/0!	#DIV/0!	#DIV/0!
UTI – Adulto II	27,59	35,29	16,67	31,58	19,35	#DIV/0!	#DIV/0!	#DIV/0!	#DIV/0!	#DIV/0!	#DIV/0!	#DIV/0!	#DIV/0!	#DIV/0!	#DIV/0!	#DIV/0!	#DIV/0!	#DIV/0!
UTI – Infantil	0,00	0,00	0,00	0,00	0,00	#DIV/0!	#DIV/0!	#DIV/0!	#DIV/0!	#DIV/0!	#DIV/0!	#DIV/0!	#DIV/0!	#DIV/0!	#DIV/0!	#DIV/0!	#DIV/0!	#DIV/0!
Clínica Ortopédica I	1,14	1,75	0,00	0,00	0,00	#DIV/0!	#DIV/0!	#DIV/0!	#DIV/0!	#DIV/0!	#DIV/0!	#DIV/0!	#DIV/0!	#DIV/0!	#DIV/0!	#DIV/0!	#DIV/0!	#DIV/0!

Clínica Ortopédica II	0,00	0,00	0,00	0,00	0,00	0,00	0,00	0,00	0,00	#DIV/0!	#DIV/0!	#DIV/0!	#DIV/0!
Clínica Ortopédica III	0,00	0,00	0,00	0,00	0,00	0,00	0,00	0,00	0,00	#DIV/0!	#DIV/0!	#DIV/0!	#DIV/0!
Neurocirurgia	0,00	0,00	0,00	1,41	0,00	0,00	0,00	0,00	0,00	#DIV/0!	#DIV/0!	#DIV/0!	#DIV/0!
Policlínica	1,64	0,00	0,00	0,00	0,00	3,64	0,00	0,00	0,00	#DIV/0!	#DIV/0!	#DIV/0!	#DIV/0!
Pediatria	0,00	0,00	0,00	0,00	0,00	0,00	0,00	0,00	0,00	#DIV/0!	#DIV/0!	#DIV/0!	#DIV/0!
CTQ	0,00	0,00	0,00	0,00	0,00	0,00	0,00	0,00	0,00	#DIV/0!	#DIV/0!	#DIV/0!	#DIV/0!
UTI CTQ	0,00	0,00	25,00	0,00	0,00	20,00	0,00	0,00	0,00	#DIV/0!	#DIV/0!	#DIV/0!	#DIV/0!
Clínica Médica	0,00	0,00	0,00	0,00	0,00	0,00	0,00	0,00	0,00	#DIV/0!	#DIV/0!	#DIV/0!	#DIV/0!
Isolamento	0,00	0,00	0,00	0,00	0,00	0,00	0,00	0,00	0,00	#DIV/0!	#DIV/0!	#DIV/0!	#DIV/0!
Leito de observação	1,74	1,40	1,17	1,30	2,35	2,35	1,30	2,35	1,30	#DIV/0!	#DIV/0!	#DIV/0!	#DIV/0!
PA	2,58	2,11	1,58	1,91	3,47	3,47	1,91	3,47	1,91	#DIV/0!	#DIV/0!	#DIV/0!	#DIV/0!
OT	0,00	0,00	0,30	0,00	0,00	0,00	0,00	0,00	0,00	#DIV/0!	#DIV/0!	#DIV/0!	#DIV/0!
<b>Total</b>	<b>5,11</b>	<b>6,35</b>	<b>3,98</b>	<b>6,18</b>	<b>5,63</b>	<b>5,63</b>	<b>6,18</b>	<b>5,63</b>	<b>6,18</b>	<b>#DIV/0!</b>	<b>#DIV/0!</b>	<b>#DIV/0!</b>	<b>#DIV/0!</b>

<b>Taxa de Mortalidade Global</b>	<b>5,11</b>	<b>6,35</b>	<b>3,98</b>	<b>6,18</b>	<b>5,63</b>	<b>#DIV/0!</b>	<b>#DIV/0!</b>	<b>#DIV/0!</b>	<b>#DIV/0!</b>	<b>#DIV/0!</b>	<b>#DIV/0!</b>	<b>#DIV/0!</b>	<b>#DIV/0!</b>
-----------------------------------	-------------	-------------	-------------	-------------	-------------	----------------	----------------	----------------	----------------	----------------	----------------	----------------	----------------

<b>Taxa de Mortalidade por Tipo</b>													
Institucional	2,13	3,75	2,80	4,02	3,10	0,00	0,00	0,00	0,00	0,00	0,00	0,00	1,32
Não Institucional	2,98	2,61	1,18	2,16	2,54	0,00	0,00	0,00	0,00	0,00	0,00	0,00	0,95
Operatória	1,39	1,87	1,37	1,48	0,58								1,34

<b>Nº de Dias do Mês</b>	<b>31</b>	<b>28</b>	<b>31</b>	<b>30</b>	<b>31</b>	<b>31</b>	<b>30</b>	<b>31</b>	<b>31</b>	<b>30</b>	<b>31</b>	<b>30</b>	<b>31</b>
--------------------------	-----------	-----------	-----------	-----------	-----------	-----------	-----------	-----------	-----------	-----------	-----------	-----------	-----------

**PLANO ESTATÍSTICO**

PLANO ESTATÍSTICO	JAN	FEV	MAR	ABR	MAIO	JUN	JUL	AGO	SET	OUT	NOV	DEZ	ACUMUL.
<b>1.1 - Indicadores Assistenciais CTQ</b>													
<b>Nº de Leitos por Unidade Operacional</b>													
CTQ	18	18	18	18	18	0	0	0	0	0	0	0	90
UTI CTQ	2	2	2	2	2	0	0	0	0	0	0	0	10
<b>Total</b>	<b>20</b>	<b>20</b>	<b>20</b>	<b>20</b>	<b>20</b>	<b>0</b>	<b>0</b>	<b>0</b>	<b>0</b>	<b>0</b>	<b>0</b>	<b>0</b>	<b>100</b>
<b>Nº de Leitos-Dia por Unidade Operacional</b>													
CTQ	558	504	558	540	558	0	0	0	0	0	0	0	2718
UTI CTQ	62	56	62	60	62	0	0	0	0	0	0	0	302
<b>Total</b>	<b>620</b>	<b>560</b>	<b>620</b>	<b>600</b>	<b>620</b>	<b>0</b>	<b>0</b>	<b>0</b>	<b>0</b>	<b>0</b>	<b>0</b>	<b>0</b>	<b>3020</b>
<b>Pacientes-Dia por Unidade</b>													
CTQ	409	285	327	336	331	0	0	0	0	0	0	0	1688
UTI CTQ	41	47	56	30	53	0	0	0	0	0	0	0	227
<b>Total</b>	<b>450</b>	<b>332</b>	<b>383</b>	<b>366</b>	<b>384</b>	<b>0</b>	<b>0</b>	<b>0</b>	<b>0</b>	<b>0</b>	<b>0</b>	<b>0</b>	<b>1915</b>
<b>Média Diária de Pacientes por Unidade</b>													
CTQ	13,19	10,18	10,55	11,20	10,68	0,00	0,00	0,00	0,00	0,00	0,00	0,00	4,65
UTI CTQ	1,32	1,68	1,81	1,00	1,71	0,00	0,00	0,00	0,00	0,00	0,00	0,00	0,63
<b>Total</b>	<b>14,52</b>	<b>11,86</b>	<b>12,35</b>	<b>12,20</b>	<b>12,39</b>	<b>0,00</b>	<b>0,00</b>	<b>0,00</b>	<b>0,00</b>	<b>0,00</b>	<b>0,00</b>	<b>0,00</b>	<b>5,28</b>
<b>Internações</b>													
CTQ	9	11	7	8	8	0	0	0	0	0	0	0	43
UTI CTQ	1	1	1	0	1	0	0	0	0	0	0	0	4
<b>Total</b>	<b>10</b>	<b>12</b>	<b>8</b>	<b>8</b>	<b>9</b>	<b>0</b>	<b>0</b>	<b>0</b>	<b>0</b>	<b>0</b>	<b>0</b>	<b>0</b>	<b>47</b>
<b>Altas</b>													
CTQ	31	29	22	30	28	0	0	0	0	0	0	0	140
UTI CTQ	0	0	0	0	0	0	0	0	0	0	0	0	0
<b>Total</b>	<b>31</b>	<b>29</b>	<b>22</b>	<b>30</b>	<b>28</b>	<b>0</b>	<b>0</b>	<b>0</b>	<b>0</b>	<b>0</b>	<b>0</b>	<b>0</b>	<b>140</b>
<b>Óbitos</b>													
CTQ	0	0	0	0	0	0	0	0	0	0	0	0	0
UTI CTQ	0	0	1	0	1	0	0	0	0	0	0	0	2
<b>Total</b>	<b>0</b>	<b>0</b>	<b>1</b>	<b>0</b>	<b>1</b>	<b>0</b>	<b>0</b>	<b>0</b>	<b>0</b>	<b>0</b>	<b>0</b>	<b>0</b>	<b>2</b>
<b>Transferência Interna</b>													
CTQ	12	4	6	2	7	0	0	0	0	0	0	0	31
UTI CTQ	4	5	3	2	4	0	0	0	0	0	0	0	18
<b>Total</b>	<b>16</b>	<b>9</b>	<b>9</b>	<b>4</b>	<b>11</b>	<b>0</b>	<b>0</b>	<b>0</b>	<b>0</b>	<b>0</b>	<b>0</b>	<b>0</b>	<b>49</b>
<b>Transferência Externa</b>													

CTQ	0	0	0	0	0	0	0	0	0	0	0	0	0	0	0	0	0	0	0	0
UTI CTQ	0	0	0	0	0	0	0	0	0	0	0	0	0	0	0	0	0	0	0	0
<b>Total</b>	<b>0</b>	<b>0</b>	<b>0</b>	<b>0</b>	<b>0</b>	<b>0</b>	<b>0</b>	<b>0</b>	<b>0</b>	<b>0</b>	<b>0</b>	<b>0</b>	<b>0</b>	<b>0</b>	<b>0</b>	<b>0</b>	<b>0</b>	<b>0</b>	<b>0</b>	<b>0</b>
<b>Pacientes Saídos</b>																				
CTQ	31	29	22	30	28	0	0	0	0	0	0	0	0	0	0	0	0	0	0	140
UTI CTQ	0	0	1	0	1	0	0	0	0	0	0	0	0	0	0	0	0	0	0	2
<b>Total</b>	<b>31</b>	<b>29</b>	<b>23</b>	<b>30</b>	<b>29</b>	<b>0</b>	<b>0</b>	<b>0</b>	<b>0</b>	<b>0</b>	<b>0</b>	<b>0</b>	<b>0</b>	<b>0</b>	<b>0</b>	<b>0</b>	<b>0</b>	<b>0</b>	<b>0</b>	<b>142</b>
<b>Porcentagem de Ocupação Operacional</b>																				
CTQ	73,30	56,55	58,60	62,22	59,32	0,00	0,00	0,00	0,00	0,00	0,00	0,00	0,00	0,00	0,00	0,00	0,00	0,00	0,00	25,83
UTI CTQ	66,13	83,93	90,32	50,00	85,48	0,00	0,00	0,00	0,00	0,00	0,00	0,00	0,00	0,00	0,00	0,00	0,00	0,00	0,00	31,32
<b>Total</b>	<b>72,58</b>	<b>59,29</b>	<b>61,77</b>	<b>61,00</b>	<b>61,94</b>	<b>0,00</b>	<b>0,00</b>	<b>0,00</b>	<b>0,00</b>	<b>0,00</b>	<b>0,00</b>	<b>0,00</b>	<b>0,00</b>	<b>0,00</b>	<b>0,00</b>	<b>0,00</b>	<b>0,00</b>	<b>0,00</b>	<b>0,00</b>	<b>26,38</b>
<b>Porcentagem de Ocupação Instalada</b>																				
CTQ	73,30	56,55	58,60	62,22	59,32	#DIV/0!	#DIV/0!	#DIV/0!	#DIV/0!	#DIV/0!	#DIV/0!	#DIV/0!	#DIV/0!	#DIV/0!	#DIV/0!	#DIV/0!	#DIV/0!	#DIV/0!	#DIV/0!	#DIV/0!
UTI CTQ	66,13	83,93	90,32	50,00	85,48	#DIV/0!	#DIV/0!	#DIV/0!	#DIV/0!	#DIV/0!	#DIV/0!	#DIV/0!	#DIV/0!	#DIV/0!	#DIV/0!	#DIV/0!	#DIV/0!	#DIV/0!	#DIV/0!	#DIV/0!
<b>Total</b>	<b>72,58</b>	<b>59,29</b>	<b>61,77</b>	<b>61,00</b>	<b>61,94</b>	#DIV/0!	#DIV/0!	#DIV/0!	#DIV/0!	#DIV/0!	#DIV/0!	#DIV/0!	#DIV/0!	#DIV/0!	#DIV/0!	#DIV/0!	#DIV/0!	#DIV/0!	#DIV/0!	#DIV/0!
<b>Média de Permanência por Unidade</b>																				
CTQ	9,51	8,64	11,68	10,50	9,46	0,00	0,00	0,00	0,00	0,00	0,00	0,00	0,00	0,00	0,00	0,00	0,00	0,00	0,00	4,15
UTI CTQ	0,00	0,00	14,00	0,00	10,60	0,00	0,00	0,00	0,00	0,00	0,00	0,00	0,00	0,00	0,00	0,00	0,00	0,00	0,00	2,05
<b>Total</b>	<b>14,52</b>	<b>11,45</b>	<b>16,65</b>	<b>12,20</b>	<b>13,24</b>	<b>0,00</b>	<b>0,00</b>	<b>0,00</b>	<b>0,00</b>	<b>0,00</b>	<b>0,00</b>	<b>0,00</b>	<b>0,00</b>	<b>0,00</b>	<b>0,00</b>	<b>0,00</b>	<b>0,00</b>	<b>0,00</b>	<b>0,00</b>	<b>5,67</b>
<b>Índice de Giro de Leitos</b>																				
CTQ	1,72	1,61	1,22	1,67	1,56	#DIV/0!	#DIV/0!	#DIV/0!	#DIV/0!	#DIV/0!	#DIV/0!	#DIV/0!	#DIV/0!	#DIV/0!	#DIV/0!	#DIV/0!	#DIV/0!	#DIV/0!	#DIV/0!	#DIV/0!
UTI CTQ	0,00	0,00	0,50	0,00	0,50	#DIV/0!	#DIV/0!	#DIV/0!	#DIV/0!	#DIV/0!	#DIV/0!	#DIV/0!	#DIV/0!	#DIV/0!	#DIV/0!	#DIV/0!	#DIV/0!	#DIV/0!	#DIV/0!	#DIV/0!
<b>Total</b>	<b>1,55</b>	<b>1,45</b>	<b>1,15</b>	<b>1,50</b>	<b>1,45</b>	#DIV/0!	#DIV/0!	#DIV/0!	#DIV/0!	#DIV/0!	#DIV/0!	#DIV/0!	#DIV/0!	#DIV/0!	#DIV/0!	#DIV/0!	#DIV/0!	#DIV/0!	#DIV/0!	#DIV/0!
<b>Intervalo de Substituição</b>																				
CTQ	4,81	7,55	8,25	6,38	6,49	0,00	0,00	0,00	0,00	0,00	0,00	0,00	0,00	0,00	0,00	0,00	0,00	0,00	0,00	2,79
UTI CTQ	#DIV/0!	#DIV/0!	1,50	0,00	1,80	0,00	0,00	0,00	0,00	0,00	0,00	0,00	0,00	0,00	0,00	0,00	0,00	0,00	0,00	#DIV/0!
<b>Total</b>	<b>5,48</b>	<b>7,86</b>	<b>10,30</b>	<b>7,80</b>	<b>8,14</b>	<b>0,00</b>	<b>0,00</b>	<b>0,00</b>	<b>0,00</b>	<b>0,00</b>	<b>0,00</b>	<b>0,00</b>	<b>0,00</b>	<b>0,00</b>	<b>0,00</b>	<b>0,00</b>	<b>0,00</b>	<b>0,00</b>	<b>0,00</b>	<b>3,30</b>
<b>Taxa de Mortalidade</b>																				
CTQ	0,00	0,00	0,00	0,00	0,00	#DIV/0!	#DIV/0!	#DIV/0!	#DIV/0!	#DIV/0!	#DIV/0!	#DIV/0!	#DIV/0!	#DIV/0!	#DIV/0!	#DIV/0!	#DIV/0!	#DIV/0!	#DIV/0!	#DIV/0!
UTI CTQ	0,00	0,00	25,00	0,00	20,00	#DIV/0!	#DIV/0!	#DIV/0!	#DIV/0!	#DIV/0!	#DIV/0!	#DIV/0!	#DIV/0!	#DIV/0!	#DIV/0!	#DIV/0!	#DIV/0!	#DIV/0!	#DIV/0!	#DIV/0!
<b>Total</b>	<b>0,00</b>	<b>0,00</b>	<b>4,35</b>	<b>0,00</b>	<b>3,45</b>	#DIV/0!	#DIV/0!	#DIV/0!	#DIV/0!	#DIV/0!	#DIV/0!	#DIV/0!	#DIV/0!	#DIV/0!	#DIV/0!	#DIV/0!	#DIV/0!	#DIV/0!	#DIV/0!	#DIV/0!
<b>Nº de Dias do Mês</b>	<b>31</b>	<b>28</b>	<b>31</b>	<b>30</b>	<b>31</b>	<b>30</b>	<b>31</b>	<b>30</b>	<b>31</b>	<b>30</b>	<b>31</b>	<b>30</b>	<b>31</b>	<b>30</b>	<b>31</b>	<b>30</b>	<b>31</b>	<b>30</b>	<b>31</b>	<b>31</b>

2 - Serviços Assistenciais																								
Centro Cirúrgico																								
<b>Atividade Cirúrgicas/Procedimentos</b>																								
Procedimentos Eletivos	294	278	264	283	337																	1456		
Procedimentos de Urgência	566	631	656	528	513																	2894		
<b>Total de Procedimentos Cirúrgicos</b>	<b>860</b>	<b>909</b>	<b>920</b>	<b>811</b>	<b>850</b>	<b>0</b>	<b>0</b>	<b>0</b>	<b>0</b>	<b>0</b>	<b>0</b>	<b>0</b>	<b>0</b>	<b>0</b>	<b>0</b>	<b>0</b>	<b>0</b>	<b>0</b>	<b>0</b>	<b>0</b>	<b>0</b>	<b>4350</b>		
<b>Atividade Cirúrgicas/Avisos</b>																								
Cirurgias Eletivas	270	224	219	235	277																	1225		
Cirurgias de Urgência	398	346	368	345	357																	1814		
<b>Total de Cirurgias/Avisos</b>	<b>668</b>	<b>570</b>	<b>587</b>	<b>580</b>	<b>634</b>	<b>0</b>	<b>0</b>	<b>0</b>	<b>0</b>	<b>0</b>	<b>0</b>	<b>0</b>	<b>0</b>	<b>0</b>	<b>0</b>	<b>0</b>	<b>0</b>	<b>0</b>	<b>0</b>	<b>0</b>	<b>0</b>	<b>3039</b>		
<b>Atividade Cirúrgicas/Procedimentos por Porte</b>																								
Cirurgias Pequenas	26	15	3	8	30																	82		
Cirurgias Médias	332	252	298	355	354																	1591		
Cirurgias Grandes	502	642	619	448	466																	2677		
<b>Sub-Total</b>	<b>860</b>	<b>909</b>	<b>920</b>	<b>811</b>	<b>850</b>	<b>0</b>	<b>0</b>	<b>0</b>	<b>0</b>	<b>0</b>	<b>0</b>	<b>0</b>	<b>0</b>	<b>0</b>	<b>0</b>	<b>0</b>	<b>0</b>	<b>0</b>	<b>0</b>	<b>0</b>	<b>0</b>	<b>4350</b>		
<b>Média Diária de Procedimentos Cirúrgicos/mês</b>	<b>27,74</b>	<b>32,46</b>	<b>29,68</b>	<b>27,03</b>	<b>27,42</b>	<b>0,00</b>	<b>0,00</b>	<b>0,00</b>	<b>0,00</b>	<b>0,00</b>	<b>0,00</b>	<b>0,00</b>	<b>0,00</b>	<b>0,00</b>	<b>0,00</b>	<b>0,00</b>	<b>0,00</b>	<b>0,00</b>	<b>0,00</b>	<b>0,00</b>	<b>0,00</b>	<b>11,92</b>		
<b>Atividade Cirúrgicas/Avisos por Porte</b>																								
Cirurgias Pequenas	23	6	2	5	21																	57		
Cirurgias Médias	248	111	134	212	221																	926		
Cirurgias Grandes	397	453	451	363	392																	2056		
<b>Sub-Total</b>	<b>668</b>	<b>570</b>	<b>587</b>	<b>580</b>	<b>634</b>	<b>0</b>	<b>0</b>	<b>0</b>	<b>0</b>	<b>0</b>	<b>0</b>	<b>0</b>	<b>0</b>	<b>0</b>	<b>0</b>	<b>0</b>	<b>0</b>	<b>0</b>	<b>0</b>	<b>0</b>	<b>0</b>	<b>3039</b>		
<b>Média Diária de Avisos por Porte/mês</b>	<b>21,55</b>	<b>20,36</b>	<b>18,94</b>	<b>19,33</b>	<b>20,45</b>	<b>0,00</b>	<b>0,00</b>	<b>0,00</b>	<b>0,00</b>	<b>0,00</b>	<b>0,00</b>	<b>0,00</b>	<b>0,00</b>	<b>0,00</b>	<b>0,00</b>	<b>0,00</b>	<b>0,00</b>	<b>0,00</b>	<b>0,00</b>	<b>0,00</b>	<b>0,00</b>	<b>8,33</b>		
<b>Atividade Cirúrgicas/Procedimentos por Especialidade</b>																								
Bucomaxilo	29	41	35	43	30																	178		
Cirurgia Geral	117	134	137	115	95																	598		
Cirurgia Plástica	106	94	77	84	39																	400		
Cirurgia Torácica	11	6	9	2	0																	28		
Cirurgia Vascular	13	30	14	18	15																	90		
Neurocirurgia	53	33	23	18	23																	150		
Oftalmologista	2	1	1	5	1																	10		
Traumatologia-ortopedia	525	569	623	526	594																	2837		
Urologia	4	1	1	0	0																	6		
Nefrologia	0	0	0	0	0																	0		
<b>Total</b>	<b>860</b>	<b>909</b>	<b>920</b>	<b>811</b>	<b>797</b>	<b>0</b>	<b>0</b>	<b>0</b>	<b>0</b>	<b>0</b>	<b>0</b>	<b>0</b>	<b>0</b>	<b>0</b>	<b>0</b>	<b>0</b>	<b>0</b>	<b>0</b>	<b>0</b>	<b>0</b>	<b>0</b>	<b>4297</b>		
Nº de Salas Cirúrgicas	7	7	7	7	7	7	7	7	7	7	7	7	7	7	7	7	7	7	7	7	7	7		
<b>Média de Procedimentos Cirúrgicos por Sala</b>	<b>123</b>	<b>130</b>	<b>131</b>	<b>116</b>	<b>114</b>	<b>0</b>	<b>0</b>	<b>0</b>	<b>0</b>	<b>0</b>	<b>0</b>	<b>0</b>	<b>0</b>	<b>0</b>	<b>0</b>	<b>0</b>	<b>0</b>	<b>0</b>	<b>0</b>	<b>0</b>	<b>0</b>	<b>614</b>		
<b>Número de Curativos Realizados</b>																								
Atuladorio de feridas	329	256	244	216	183																	1228		





Produção Hospital Oncológico Infantil												
Pacotes/Caixas preparados	3.910	4.335	3.033	3.319	357							18104
<b>Total Hospital Oncológico Infantil</b>	<b>3.910</b>	<b>4.335</b>	<b>3.033</b>	<b>3.319</b>	<b>3.507</b>	-	-	-	-	-	-	<b>18.104</b>
<b>Total Geral</b>	<b>54440</b>	<b>44050</b>	<b>50126</b>	<b>48014</b>	<b>46744</b>	<b>0</b>	<b>0</b>	<b>0</b>	<b>0</b>	<b>0</b>	<b>0</b>	<b>243374</b>
Ambulatório e Pronto Socorro												
<b>Consultas</b>												
Ambulatório	1840	1729	1685	1803	1593							8650
Consultas Urgência/Emergência	2265	2004	2350	2413	2357							11389
Procedimentos	95	77	92	93	97							454
<b>Pacientes referenciados (classificação de risco)</b>	<b>0</b>	<b>0</b>	<b>0</b>	<b>0</b>	<b>0</b>	<b>0</b>	<b>0</b>	<b>0</b>	<b>0</b>	<b>0</b>	<b>0</b>	<b>0</b>
Total Consultas e Procedimentos	2360	2081	2442	2506	2454	0	0	0	0	0	0	11843
<b>Total</b>	<b>4200</b>	<b>3810</b>	<b>4127</b>	<b>4309</b>	<b>4047</b>	<b>0</b>	<b>0</b>	<b>0</b>	<b>0</b>	<b>0</b>	<b>0</b>	<b>20493</b>
<b>Média Diária</b>	<b>135,48</b>	<b>136,07</b>	<b>133,13</b>	<b>143,63</b>	<b>130,55</b>	<b>0,00</b>	<b>0,00</b>	<b>0,00</b>	<b>0,00</b>	<b>0,00</b>	<b>0,00</b>	<b>56,15</b>

PLANO ESTADÍSTICO

PLANO ESTADÍSTICO	JAN	FEV	MAR	ABR	MAIO	JUN	JUL	AGO	SET	OUT	NOV	DEZ	ACUMUL.
<b>3 - Atividades Sociais</b>													
<b>Serviço de Atenção ao Usuário</b>													
Visitas Sociais ao leito	-	-	-	-	-	-	-	-	-	-	-	-	-
Visitas nas Unidades de Internação e Setores	83	90	117	109	138								537
Nº de Pesquisas Aplicadas S.A.U	980	920	1.006	1.018	1.089								5.013
Outros (missas, unções,...)	4	7	4	15	2								32
Índice de Satisfação	99,08	99,26	99,63	99,06	98,92								99,19
<b>Total</b>	<b>1.067</b>	<b>1.017</b>	<b>1.127</b>	<b>1.142</b>	<b>1.229</b>	-	-	-	-	-	-	-	<b>5.582</b>
<b>Serviço Social</b>													
Atendimento a Família e/ou Acompanhante - Ambulatorio	63	83	54	51	59								310
Atendimento nas Unidades	1.771	1.789	2.526	3.034	1.608								10.728
Orientação TFD Unidades	80	86	68	136	62								432
Atendimento Hemodialise	-	-	-	-	-								-
Orientação TFD Hemodialise	-	-	-	-	-								-
Orientação Transplante	-	-	-	-	-								-
Visita Domiciliar	-	-	-	-	-								-
Acompanhamento de óbitos	45	54	29	84	41								253
Encaminhamento Externo	85	121	24	21	8								259
Atendimento a Família e/ou Acompanhante - Internação	906	913	886	1.112	1.157								4.974
Atendimento a Família e/ou Acompanhante - Urgencia	1.203	1.267	1.391	1.252	1.656								6.769
Orientação Benefício	1.008	1.016	999	644	1.899								5.566
<b>Total</b>	<b>5.161</b>	<b>5.329</b>	<b>5.977</b>	<b>6.334</b>	<b>6.490</b>	-	-	-	-	-	-	-	<b>29.291</b>
<b>Serviço Psicologia</b>													
Atendimento Externo	-	-	-	-	-								-
Atendimento nas Unidades	1.199	1.158	1.256	1.236	900								5.749
Atendimento Hemodialise	-	-	-	-	-								-
Acompanhamento de óbitos	37	33	18	24	39								151
Atendimento a Família e/ou Acompanhante - Internação	999	1.069	1.412	1.247	908								5.635
Atendimento a Família e/ou Acompanhante - Urgencia	74	94	123	109	149								549
Encaminhamento externo	54	21	19	20	15								129
<b>Total</b>	<b>2.363</b>	<b>2.375</b>	<b>2.828</b>	<b>2.636</b>	<b>2.011</b>	-	-	-	-	-	-	-	<b>12.213</b>
<b>Educação</b>													
Cursos (interno e Externo) e orientações técnicas	418	428	170	271	295								1.582
Nº de Participantes em Cursos (Internos e externos) e Orientações Técnicas	3.523	3.141	2.394	1.894	1.793								12.745
Nº de Residentes Médicos/Mês	43	38	54	59	62								256
Nº de Residentes Multi profissionais/Mês	10	8	13	13	13								57
Estagiarios	110	261	268	267	219								1.125
<b>Total</b>	<b>4.104</b>	<b>3.876</b>	<b>2.899</b>	<b>2.504</b>	<b>2.382</b>	-	-	-	-	-	-	-	<b>15.765</b>
<b>Nº de Dias do Mês</b>	<b>31</b>	<b>28</b>	<b>31</b>	<b>30</b>	<b>31</b>	<b>30</b>	<b>31</b>	<b>31</b>	<b>30</b>	<b>31</b>	<b>30</b>	<b>31</b>	<b>365</b>

**Laboratório de Análises Clínicas**

PLANO ESTATÍSTICO	JAN	FEV	MAR	ABR	MAIO	JUN	JUL	AGO	SET	OUT	NOV	DEZ	ACUMUL.
<b>Exames Hospital Metropolitano</b>													
<b>Exames Pacientes Internos</b>													
UTI – Adulto I	2.814	2.984	3.174	2.760	3.333								15.065
UTI – Adulto II	3.155	3.485	3.719	3.787	3.865								18.011
UTI – Infantil	295	279	410	282	349								1.615
Clínica Ortopédica I	656	668	746	770	778								3.618
Clínica Ortopédica II	600	592	680	609	819								3.300
Clínica Ortopédica III	922	777	946	812	799								4.256
Neurocirurgia	605	900	1.013	1.113	1.059								4.690
Clínica Cirúrgica	520	482	404	557	727								2.690
Pediatria	198	220	214	300	396								1.328
CTQ	861	697	925	1.035	886								4.404
UTI CTQ	297	566	695	394	553								2.505
Clínica Médica	173	195	150	182	271								971
Leito de observação	1.016	1.133	1.294	1.112	1.586								6.141
Centro Cirúrgico	11	4	30	44	12								101
<b>Total HMUE</b>	<b>12.123</b>	<b>12.982</b>	<b>14.400</b>	<b>13.757</b>	<b>15.433</b>	-	-	-	-	-	-	-	<b>68.695</b>
<b>Total de Exames - Pac. Internos</b>	<b>12.123</b>	<b>12.982</b>	<b>14.400</b>	<b>13.757</b>	<b>15.433</b>	-	-	-	-	-	-	-	<b>68.695</b>
<b>Total</b>	<b>12.123</b>	<b>12.982</b>	<b>14.400</b>	<b>13.757</b>	<b>15.433</b>	-	-	-	-	-	-	-	<b>68.695</b>
<b>Exames - Pac. Ambulatório/PA</b>													
Ambulatório	79	52	89	44	29								293
Emergência	1.524	1.495	2.114	2.081	1.806								9.020
<b>Total</b>	<b>1.603</b>	<b>1.547</b>	<b>2.203</b>	<b>2.125</b>	<b>1.835</b>	-	-	-	-	-	-	-	<b>9.313</b>
<b>Exames - Pac. Externo</b>													
Externos	-	-	-	-	-								-
<b>Total</b>	<b>-</b>	<b>-</b>	<b>-</b>	<b>-</b>	<b>-</b>	-	-	-	-	-	-	-	<b>-</b>
<b>Exames - Medicina do Trabalho</b>													
Funcionários	1.059	695	449	948	1.005								4.156
<b>Total</b>	<b>1.059</b>	<b>695</b>	<b>449</b>	<b>948</b>	<b>1.005</b>	-	-	-	-	-	-	-	<b>4.156</b>
<b>Total</b>	<b>14.785</b>	<b>15.224</b>	<b>17.052</b>	<b>16.830</b>	<b>18.273</b>	-	-	-	-	-	-	-	<b>82.164</b>
<b>Total Exames HMUE</b>													
<b>Total Galileu</b>	<b>2.299</b>	<b>2.159</b>	<b>3.880</b>	<b>3.710</b>	<b>4.099</b>								<b>16.147</b>
<b>Produção - Hospital Galileu</b>													
<b>Total Hospital Oncológico</b>	<b>342</b>	<b>472</b>	<b>241</b>	<b>746</b>	<b>414</b>								<b>2.215</b>
<b>Produção - Hospital Oncológico</b>													
<b>Altamira</b>	247	-	-	-	-								247
<b>Marabá</b>	-	-	-	-	-								-
<b>Santarém</b>	1.361	-	-	-	-								1.361
<b>Total</b>	<b>1.608</b>	<b>-</b>	<b>-</b>	<b>-</b>	<b>-</b>	-	-	-	-	-	-	-	<b>1.608</b>
<b>Produção - Altamira, Marabá e Santarém</b>													
<b>Total Geral</b>	<b>19034</b>	<b>17855</b>	<b>21173</b>	<b>21286</b>	<b>22786</b>	<b>0</b>	<b>0</b>	<b>0</b>	<b>0</b>	<b>0</b>	<b>0</b>	<b>0</b>	<b>102134</b>
<b>Produção Total</b>													

**PLANO ESTADÍSTICO**

PLANO ESTADÍSTICO	JAN	FEV	MAR	ABR	MAIO	JUN	JUL	AGO	SET	OUT	NOV	DEZ	ACUMUL.
<b>4 - Serviço de Apoio Diagnóstico e Terapêutico</b>													
<b>Hemoterapia</b>													
<b>Nº de Bolsas utilizadas p/ Unidades - HMUE</b>													
UTI – Adulto I	25	20	34	27	23								129
UTI – Adulto II	32	31	35	47	40								185
UTI – Infantil	6	5	7	2	7								27
Clínica Ortopédica I	13	15	16	19	14								77
Clínica Ortopédica II	19	14	3	10	19								65
Clínica Ortopédica III	14	26	10	9	16								75
Neurocirurgia	20	16	14	20	18								88
Clínica Cirúrgica	16	13	14	22	9								74
Pediatria	2	1	4	5	2								14
CTQ	6	12	31	22	3								74
UTI CTQ	-	0	-	19	7								26
Clínica Médica	7	5	3	7	9								31
Leito de observação	13	32	22	9	24								100
Bloco Cirúrgico (Trauma e CTQ)	82	80	78	81	43								364
<b>Total</b>	<b>255</b>	<b>270</b>	<b>271</b>	<b>299</b>	<b>234</b>	<b>0</b>	<b>0</b>	<b>0</b>	<b>0</b>	<b>0</b>	<b>0</b>	<b>0</b>	<b>1329</b>
<b>Nº de Bolsas utilizadas p/ Unidades</b>													<b>0</b>
<b>Total Galileu</b>	<b>9</b>	<b>2</b>	<b>4</b>	<b>17</b>	<b>20</b>	<b>-</b>	<b>-</b>	<b>-</b>	<b>-</b>	<b>-</b>	<b>-</b>	<b>-</b>	<b>52</b>
<b>Total HMUE</b>	<b>255</b>	<b>270</b>	<b>271</b>	<b>299</b>	<b>234</b>	<b>-</b>	<b>-</b>	<b>-</b>	<b>-</b>	<b>-</b>	<b>-</b>	<b>-</b>	<b>1.329</b>
<b>Fisioterapia</b>													
<b>Nº de Sessões p/ Unidades - Pac. Internos</b>													
UTI – Adulto I	829	520	265	576	447								2.637
UTI – Adulto II	802	619	353	487	485								2.746
UTI – Infantil	164	117	130	75	32								518
Clínica Ortopédica I	317	428	398	458	428								2.029
Clínica Ortopédica II	308	334	534	519	585								2.280
Clínica Ortopédica III	278	416	801	441	323								2.259
Neurocirurgia	266	432	634	553	659								2.544
Clínica Cirúrgica	211	378	421	512	523								2.045
Pediatria	133	170	171	113	273								860
CTQ	592	356	437	335	358								2.078
UTI CTQ	110	63	8	82	45								308
Clínica Médica	1	44	46	61	84								236

Leito de observação	125	10	156	34	133																	458	
<b>Total</b>	<b>4.136</b>	<b>3.887</b>	<b>4.354</b>	<b>4.246</b>	<b>4.375</b>	-	-	-	-	-	-	-	-	-	-	-	-	-	-	-	-	<b>20.998</b>	
<b>Nº de Sessões p/ - Pac. Internos</b>																							
Sessões	4.136	3.887	4.354	4.246	4.375	-	-	-	-	-	-	-	-	-	-	-	-	-	-	-	-	20.998	
<b>Total</b>	<b>4.136</b>	<b>3.887</b>	<b>4.354</b>	<b>4.246</b>	<b>4.375</b>	-	-	-	-	-	-	-	-	-	-	-	-	-	-	-	-	<b>20.998</b>	
<b>Nº de Pacientes Atendidos - Internos</b>																							
Sessões	1.034	972	1.089	1.062	1.094	-	-	-	-	-	-	-	-	-	-	-	-	-	-	-	-	5.250	
<b>Nº de Sessões p/ - Pac. Ambulatorio</b>																							
Sessões	580	498	485	517	416	-	-	-	-	-	-	-	-	-	-	-	-	-	-	-	-	2.496	
<b>Total</b>	<b>580</b>	<b>498</b>	<b>485</b>	<b>517</b>	<b>416</b>	-	-	-	-	-	-	-	-	-	-	-	-	-	-	-	-	<b>2.496</b>	
<b>Nº de Pacientes Atendidos - Ambulatorio</b>																							
Sessões	89	87	87	92	86	-	-	-	-	-	-	-	-	-	-	-	-	-	-	-	-	441	
<b>Total Sessões p/ - Pac. Int. / Ambulatorio</b>																							
Sessões	4.716	4.385	4.839	4.763	4.791	-	-	-	-	-	-	-	-	-	-	-	-	-	-	-	-	23.494	
<b>Total</b>	<b>4.716</b>	<b>4.385</b>	<b>4.839</b>	<b>4.763</b>	<b>4.791</b>	-	-	-	-	-	-	-	-	-	-	-	-	-	-	-	-	<b>23.494</b>	
<b>Total p/ Pac. Atendidos - Int. / Ambulatorio</b>	<b>1.123</b>	<b>1.059</b>	<b>1.176</b>	<b>1.154</b>	<b>1.180</b>	-	-	-	-	-	-	-	-	-	-	-	-	-	-	-	-	<b>5.691</b>	
<b>Fonoaudiologia</b>																							
<b>Nº de Sessões p/ Unidades. - Pac. Internos</b>																							
UTI – Adulto I	175	110	185	103	46																	619	
UTI – Adulto II	39	54	98	65	26																	282	
UTI – Infância	8	11	10	8	-																	37	
Clínica Ortopédica I	84	107	45	93	42																	371	
Clínica Ortopédica II	81	73	88	89	102																	433	
Clínica Ortopédica III	80	113	76	140	53																	462	
Neurocirurgia	58	84	103	101	92																	438	
Clínica Cirúrgica	65	100	89	146	99																	499	
Pediatria	3	16	12	4	10																	45	
CTQ	24	2	-	-	2																	28	
UTI CTQ	18		10	10	-																	38	
Clínica Médica	9	5	-	15	24																	53	
Leito de observação	2	1	-	6	9																	18	
<b>Total</b>	<b>646</b>	<b>676</b>	<b>716</b>	<b>780</b>	<b>505</b>	-	-	-	-	-	-	-	-	-	-	-	-	-	-	-	-	<b>3.323</b>	
<b>Terapia Ocupacional</b>																							
<b>Nº de Sessões p/ Unidades. - Pac. Internos</b>																							
UTI – Adulto I	1	4	-	3	39																	47	
UTI – Adulto II	69	9	43	46	42																	209	

UTI – Infantil	19	16	13	-	-	-	-	-	-	-	-	-	-	-	-	-	-	-	-	-	-	48
Clínica Ortopédica I	72	129	110	328	173																	812
Clínica Ortopédica II	62	84	90	50	83																	369
Clínica Ortopédica III	94	165	87	122	103																	571
Neurocirurgia	144	141	153	218	188																	844
Clínica Cirúrgica	41	106	142	120	117																	526
Pediatria	103	126	56	67	35																	387
CTQ	90	126	128	124	104																	572
UTI CTQ	1	6	37	15	-																	59
Clínica Médica	1	13	-	3	9																	26
Leito de observação	1	3	-	-	5																	9
<b>Total</b>	<b>698</b>	<b>928</b>	<b>859</b>	<b>1.096</b>	<b>898</b>																	<b>4.479</b>
<b>Nº de Sessões p/ - Pac. Ambulatorio</b>																						
Sessões	181	155	129	171	90																	726
<b>Total</b>	<b>181</b>	<b>155</b>	<b>129</b>	<b>171</b>	<b>90</b>																	<b>726</b>
<b>Total Sessões p/ - Pac. Int. / Ambulatorio</b>	<b>879</b>	<b>1083</b>	<b>988</b>	<b>1267</b>	<b>988</b>																	<b>5205</b>
<b>Hemodialise</b>																						
<b>Nº de Sessões p/ Unidades. - Pac. Internados</b>																						
UTI – Adulto I	19	14	15	17	11																	76
UTI – Adulto II	8	29	37	41	35																	150
UTI – Infantil	-	-	-	-	-																	-
Clínica Ortopédica I	-	-	-	-	-																	-
Clínica Ortopédica II	-	-	-	-	-																	-
Clínica Ortopédica III	-	-	-	-	-																	-
Neurocirurgia	-	-	-	-	-																	-
Clínica Cirúrgica	-	-	-	-	-																	-
Pediatria	-	-	-	-	-																	-
CTQ	-	-	-	-	-																	-
UTI CTQ	-	8	20	13	-																	41
Clínica Médica	-	-	-	-	-																	-
UTI EXTRA	-	-	-	-	-																	-
Leito de observação	-	-	-	-	-																	-
<b>Total</b>	<b>27</b>	<b>51</b>	<b>72</b>	<b>71</b>	<b>46</b>																	<b>267</b>
<b>Nº de Sessões p/ - Pac. Internos</b>																						
Sessões	27	51	72	71	46																	267
<b>Total</b>	<b>27</b>	<b>51</b>	<b>72</b>	<b>71</b>	<b>46</b>																	<b>267</b>
<b>Média Diária</b>	<b>0,87</b>	<b>1,82</b>	<b>2,32</b>	<b>2,37</b>	<b>1,48</b>																	<b>0,73</b>





<b>Exames p/ Unidade - Pac. Interno</b>																									
UTI – Adulto I										8	24	13	12										80		
UTI – Adulto II										15	10	18	23											88	
UTI – Infantil										-	-	-	-											3	
Clínica Ortopédica I										22	51	47	70											252	
Clínica Ortopédica II										19	38	38	39											180	
Clínica Ortopédica III										33	33	58	64											231	
Neurocirurgia										49	61	73	55											298	
Clínica Cirúrgica										23	41	29	40											170	
Pediatria										15	15	25	34											118	
CTQ										2	-	8	2											15	
UTI CTQ										-	1	-	1											2	
Clínica Médica										18	27	14	27											116	
Leito de observação										21	19	41	33											152	
<b>Total</b>										<b>225</b>	<b>320</b>	<b>364</b>	<b>400</b>											<b>1.705</b>	
<b>Exames p/ - Pac. Interno</b>																									
<b>Total</b>										<b>225</b>	<b>320</b>	<b>364</b>	<b>400</b>											<b>1.705</b>	
<b>Exames - Pac. Ambulatório/PA</b>																									
Ambulatório										2	-	1	-											22	
Emergência										721	828	988	806											4.594	
<b>Total</b>										<b>723</b>	<b>828</b>	<b>989</b>	<b>806</b>											<b>4.616</b>	
<b>Exames p/ - Pacientes Externos</b>																									
Externos										28	-	-	-											230	
<b>Total</b>										<b>28</b>	<b>-</b>	<b>-</b>	<b>-</b>											<b>230</b>	
<b>Exames - Medicina do Trabalho</b>																									
Funcionários HMUE										-	-	-	-											-	
<b>Total</b>										<b>-</b>	<b>-</b>	<b>-</b>	<b>-</b>											<b>-</b>	
<b>Total Exames p/ - Pac. Int./Amb./Ext.</b>																									
<b>Total</b>										<b>976</b>	<b>1.148</b>	<b>1.353</b>	<b>1.206</b>											<b>6.551</b>	
<b>Broncoscopia</b>																									
<b>Exames p/ Unidade - Pac. Interno</b>																									
UTI – Adulto I										4	1	1	2											8	
UTI – Adulto II										1	-	1	-											3	

UTI – Infantil	-	2	-	-	-	-	-	-	-	-	-	-	-	-	-	-	-	-	-	2
Clínica Ortopédica I	-	-	-	-	-	-	-	-	-	1	-	-	-	-	-	-	-	-	-	1
Clínica Ortopédica II	-	-	-	-	-	-	-	-	-	-	-	-	-	-	-	-	-	-	-	-
Clínica Ortopédica III	2	-	-	-	-	-	-	-	-	-	-	-	-	-	-	-	-	-	-	2
Neurocirurgia	-	-	-	2	-	-	-	-	-	-	-	-	-	-	-	-	-	-	-	2
Clínica Cirúrgica	-	-	-	-	-	-	-	-	-	-	-	-	-	-	-	-	-	-	-	-
Pediatria	-	-	-	-	-	-	-	-	-	-	-	-	-	-	-	-	-	-	-	-
CTQ	-	-	-	1	-	-	-	-	-	-	-	-	-	-	-	-	-	-	-	1
UTI CTQ	-	-	-	-	-	-	-	-	-	-	-	-	-	-	-	-	-	-	-	-
Clínica Médica	-	-	-	-	-	-	-	-	-	-	-	-	-	-	-	-	-	-	-	-
UTI EXTRA	-	-	-	-	-	-	-	-	-	-	-	-	-	-	-	-	-	-	-	-
Leito de observação	2	5	-	-	-	-	-	-	-	3	-	-	-	-	-	-	-	-	-	10
<b>Total</b>	<b>9</b>	<b>9</b>	<b>3</b>	<b>2</b>	<b>2</b>	<b>6</b>	<b>6</b>	<b>6</b>	<b>2</b>	<b>2</b>	<b>3</b>	<b>3</b>	<b>2</b>	<b>2</b>	<b>6</b>	<b>6</b>	<b>6</b>	<b>2</b>	<b>2</b>	<b>29</b>
<b>Exames p/ - Pac. Interno</b>																				
<b>Total</b>	<b>9</b>	<b>9</b>	<b>3</b>	<b>2</b>	<b>2</b>	<b>6</b>	<b>6</b>	<b>6</b>	<b>2</b>	<b>2</b>	<b>3</b>	<b>3</b>	<b>2</b>	<b>2</b>	<b>6</b>	<b>6</b>	<b>6</b>	<b>2</b>	<b>2</b>	<b>29</b>
<b>Exames p/ - Pac. Ambulatório/PA</b>																				
Ambulatório	-	-	-	-	-	-	-	-	-	-	-	-	-	-	-	-	-	-	-	-
Emergência	-	-	-	-	-	-	-	-	-	-	-	-	-	-	-	-	-	-	-	-
<b>Total</b>	<b>-</b>	<b>-</b>	<b>-</b>	<b>-</b>	<b>-</b>	<b>-</b>	<b>-</b>	<b>-</b>	<b>-</b>	<b>-</b>	<b>-</b>	<b>-</b>	<b>-</b>	<b>-</b>	<b>-</b>	<b>-</b>	<b>-</b>	<b>-</b>	<b>-</b>	<b>-</b>
<b>Exames p/ - Pacientes Externos</b>																				
Externos	-	-	-	-	-	-	-	-	-	-	-	-	-	-	-	-	-	-	-	-
<b>Total</b>	<b>-</b>	<b>-</b>	<b>-</b>	<b>-</b>	<b>-</b>	<b>-</b>	<b>-</b>	<b>-</b>	<b>-</b>	<b>-</b>	<b>-</b>	<b>-</b>	<b>-</b>	<b>-</b>	<b>-</b>	<b>-</b>	<b>-</b>	<b>-</b>	<b>-</b>	<b>-</b>
<b>Total Exames p/ - Pac. Int./Amb./Ext.</b>																				
<b>Total</b>	<b>9</b>	<b>9</b>	<b>3</b>	<b>2</b>	<b>2</b>	<b>6</b>	<b>6</b>	<b>6</b>	<b>2</b>	<b>2</b>	<b>3</b>	<b>3</b>	<b>2</b>	<b>2</b>	<b>6</b>	<b>6</b>	<b>6</b>	<b>2</b>	<b>2</b>	<b>29</b>
<b>Anatomia Patológica</b>																				
<b>Exames p/ Unidades - Pac. Internos</b>																				
UTI – Adulto I	5	23	11	-	-	-	-	-	-	-	-	-	-	-	-	-	-	-	-	39
UTI – Adulto II	11	8	22	15	-	-	-	-	-	-	-	-	-	-	-	-	-	-	-	56
UTI – Infantil	0	-	0	-	-	-	-	-	-	-	-	-	-	-	-	-	-	-	-	-
Clínica Ortopédica I	26	7	31	9	15	-	-	-	-	-	-	-	-	-	-	-	-	-	-	88
Clínica Ortopédica II	0	-	7	11	5	-	-	-	-	-	-	-	-	-	-	-	-	-	-	23
Clínica Ortopédica III	0	1	15	13	-	-	-	-	-	-	-	-	-	-	-	-	-	-	-	29
Neurocirurgia	15	8	33	22	4	-	-	-	-	-	-	-	-	-	-	-	-	-	-	82
Clínica Cirúrgica	11	5	0	-	11	-	-	-	-	-	-	-	-	-	-	-	-	-	-	27
Pediatria	0	-	10	-	-	-	-	-	-	-	-	-	-	-	-	-	-	-	-	10



<b>Total</b>	<b>1</b>	<b>1</b>	<b>1</b>																<b>2</b>
<b>Exames p/ - Pac. Internos</b>																			
<b>Total</b>	<b>1</b>	<b>1</b>																	<b>2</b>
<b>Exames p/ - Pac. Ambulatório/PA</b>																			
Ambulatório	-	-	-																-
Emergência	-	-	-																-
<b>Total</b>	<b>-</b>	<b>-</b>	<b>-</b>																<b>-</b>
<b>Exames p/ - Pac. Externos</b>																			
Externo	-	-	-																-
<b>Total</b>	<b>-</b>	<b>-</b>	<b>-</b>																<b>-</b>
<b>Total Exames p/. Pac. Int/Amb/ Ext.</b>																			
<b>Total</b>	<b>1</b>	<b>1</b>																	<b>2</b>
<b>Ressonancia</b>																			
<b>Exames p/ Unidades - Pac. Internos</b>																			
UTI – Adulto I	-	-	-																-
UTI – Adulto II	-	-	-																-
UTI – Infantil	-	1	-																<b>1</b>
Clínica Ortopedica I	2	-	2	1	3														<b>8</b>
Clínica Ortopedica II	1	1	-	-	1														<b>3</b>
Clínica Ortopedica III	4	-	2	2	1														<b>9</b>
Neurocirurgia	4	1	1	4	-														<b>10</b>
Clínica Cirúrgica	3	-	-	-	2														<b>5</b>
Pediatria	1	3	-	-	4														<b>8</b>
CTQ	-	-	-	-	1														<b>1</b>
UTI CTQ	-	-	-	-	-														-
Clínica Médica	-	-	-	-	-														-
UTI EXTRA	-	-	-	-	-														-
Leito de observação	1	-	-	-	-														<b>1</b>
<b>Total</b>	<b>16</b>	<b>6</b>	<b>5</b>	<b>7</b>	<b>12</b>														<b>46</b>
<b>Exames p/ - Pac. Internos</b>																			
<b>Total</b>	<b>16</b>	<b>6</b>	<b>5</b>	<b>7</b>	<b>12</b>														<b>46</b>
<b>Exames p/ - Pac. Ambulatório/PA</b>																			
<b>Ambulatório</b>	<b>-</b>	<b>-</b>	<b>-</b>	<b>-</b>	<b>-</b>														<b>-</b>



<b>Exames por Unidade - Pac. Internos</b>												
UTI – Adulto I	2	-	1	-	-	-	-	-	-	-	-	3
UTI – Adulto II	-	-	1	1	-	-	-	-	-	-	-	2
UTI – Infantil	-	1	-	-	-	-	-	-	-	-	-	1
Clínica Ortopédica I	-	-	-	-	-	-	-	-	-	-	-	-
Clínica Ortopédica II	-	-	-	-	-	-	-	-	-	-	-	-
Clínica Ortopédica III	2	-	1	1	-	-	-	-	-	-	-	4
Neurocirurgia	-	1	-	-	-	-	-	-	-	-	-	1
Clínica Cirúrgica	-	-	-	-	1	-	-	-	-	-	-	1
Pediatria	-	-	-	-	-	-	-	-	-	-	-	-
CTQ	-	-	-	-	1	-	-	-	-	-	-	1
UTI CTQ	-	-	-	-	-	-	-	-	-	-	-	-
Clínica Médica	-	-	-	-	1	-	-	-	-	-	-	1
UTI EXTRA	-	-	-	-	-	-	-	-	-	-	-	-
Leito de observação	4	6	3	2	2	-	-	-	-	-	-	17
<b>Total</b>	<b>8</b>	<b>8</b>	<b>6</b>	<b>4</b>	<b>5</b>	<b>-</b>	<b>-</b>	<b>-</b>	<b>-</b>	<b>-</b>	<b>-</b>	<b>31</b>
<b>Exames p/ - Pac. Internos</b>												
<b>Total</b>	<b>8</b>	<b>8</b>	<b>6</b>	<b>4</b>	<b>5</b>	<b>-</b>	<b>-</b>	<b>-</b>	<b>-</b>	<b>-</b>	<b>-</b>	<b>31</b>
Ambulatório	-	-	-	-	-	-	-	-	-	-	-	-
Emergência	-	-	-	-	-	-	-	-	-	-	-	-
<b>Total</b>	<b>-</b>	<b>-</b>	<b>-</b>	<b>-</b>	<b>-</b>	<b>-</b>	<b>-</b>	<b>-</b>	<b>-</b>	<b>-</b>	<b>-</b>	<b>-</b>
<b>Total Exames p/ - Pac. Int/Amb/ Ext.</b>												
<b>Total</b>	<b>8</b>	<b>8</b>	<b>6</b>	<b>4</b>	<b>5</b>	<b>-</b>	<b>-</b>	<b>-</b>	<b>-</b>	<b>-</b>	<b>-</b>	<b>31</b>
<b>Ultrassonografia</b>												
UTI – Adulto I	1	2	1	1	-	-	-	-	-	-	-	5
UTI – Adulto II	5	1	-	2	-	-	-	-	-	-	-	8
UTI – Infantil	-	-	-	-	-	-	-	-	-	-	-	0
Clínica Ortopédica I	6	7	2	7	8	-	-	-	-	-	-	30
Clínica Ortopédica II	2	6	7	3	4	-	-	-	-	-	-	22
Clínica Ortopédica III	3	3	2	3	4	-	-	-	-	-	-	15
Neurocirurgia	1	11	8	5	9	-	-	-	-	-	-	34
Clínica Cirúrgica	5	3	2	2	5	-	-	-	-	-	-	17
Pediatria	-	-	-	2	5	-	-	-	-	-	-	7
CTQ	-	1	3	2	-	-	-	-	-	-	-	6
UTI CTQ	-	-	-	-	-	-	-	-	-	-	-	0
Clínica Médica	-	1	1	1	-	-	-	-	-	-	-	3

Leito de observação	-	2	-	2	-	2	1	-	-	5
<b>Total</b>	<b>23</b>	<b>37</b>	<b>26</b>	<b>30</b>	<b>36</b>	<b>36</b>	<b>36</b>	<b>36</b>	<b>36</b>	<b>152</b>
<b>Exames p/ - Pac. Internos</b>										
<b>Total</b>	<b>23</b>	<b>37</b>	<b>26</b>	<b>30</b>	<b>36</b>	<b>36</b>	<b>36</b>	<b>36</b>	<b>36</b>	<b>152</b>
<b>Exames p/ - Pac. Ambulatório/PA</b>										
Ambulatório	-	-	-	-	3					3
Emergência	12	19	20	14	13					78
<b>Total</b>	<b>12</b>	<b>19</b>	<b>20</b>	<b>14</b>	<b>16</b>					<b>81</b>
<b>Exames p/ - Pac. Externos</b>										
Externos	2	-	1	2	-					5
<b>Total</b>	<b>2</b>	<b>-</b>	<b>1</b>	<b>2</b>	<b>-</b>					<b>5</b>
<b>Total Exames p/ - Pac. Int/Amb/ Ext.</b>										
<b>Total</b>	<b>37</b>	<b>56</b>	<b>47</b>	<b>46</b>	<b>52</b>					<b>238</b>
<b>Electrocardiograma</b>										
<b>Exames por Unidade - Pac. Internos</b>										
UTI – Adulto I	4	7	2	11	2					26
UTI – Adulto II	-	1	1	3	2					7
UTI – Infantil	-	-	-	-	-					-
Clínica Ortopédica I	15	19	18	11	14					77
Clínica Ortopédica II	13	12	19	23	16					83
Clínica Ortopédica III	21	28	29	29	26					133
Neurocirurgia	33	14	11	18	14					90
Clínica Cirúrgica	20	10	7	8	16					61
Pediatria	-	1	-	-	-					1
CTQ	1	2	-	1	1					5
UTI CTQ	-	-	-	-	-					-
Clínica Médica	10	7	3	2	8					30
Leito de observação	70	71	64	45	51					301
<b>Total</b>	<b>187</b>	<b>172</b>	<b>154</b>	<b>151</b>	<b>150</b>					<b>814</b>
<b>Exames p/ - Pac. Internos</b>										
<b>Total</b>	<b>187</b>	<b>172</b>	<b>154</b>	<b>151</b>	<b>150</b>					<b>814</b>
<b>Exames p/ - Pac. Ambulatório/PA</b>										
<b>Ambulatório</b>	<b>-</b>	<b>-</b>	<b>-</b>	<b>-</b>	<b>-</b>					<b>-</b>

Emergência	-	-	-	-	-	-	-	-	-	-	-	-	-	-	-	-	-	-	-
<b>Total</b>	-	-	-	-	-	-	-	-	-	-	-	-	-	-	-	-	-	-	-
<b>Exames p/ - Pac. Externos</b>																			
Externos	-	-	-	-	-	-	-	-	-	-	-	-	-	-	-	-	-	-	-
<b>Total</b>	-	-	-	-	-	-	-	-	-	-	-	-	-	-	-	-	-	-	-
<b>Total Exames p/ - Pac. Int/Amb/ Ext.</b>																			
<b>Total</b>	<b>187</b>	<b>172</b>	<b>154</b>	<b>151</b>	<b>150</b>	<b>150</b>	<b>150</b>	<b>150</b>	<b>150</b>	<b>150</b>	<b>150</b>	<b>150</b>	<b>150</b>	<b>150</b>	<b>150</b>	<b>150</b>	<b>150</b>	<b>150</b>	<b>814</b>
<b>Ecocardiograma</b>																			
UTI – Adulto I	1	3	2	2	1	1	1	1	1	1	1	1	1	1	1	1	1	1	9
UTI – Adulto II	1	4	1	-	1	1	1	-	-	-	-	-	-	-	-	-	-	-	7
UTI – Infantil	-	-	-	-	-	-	-	-	-	-	-	-	-	-	-	-	-	-	-
Clínica Ortopedica I	9	9	8	6	1	1	1	6	6	6	6	6	6	6	6	6	6	6	33
Clínica Ortopedica II	6	1	6	10	2	2	2	4	4	4	4	4	4	4	4	4	4	4	25
Clínica Ortopedica III	4	4	4	7	4	4	4	7	7	7	7	7	7	7	7	7	7	7	23
Neurocirurgia	6	3	1	5	2	2	2	5	5	5	5	5	5	5	5	5	5	5	17
Clínica Cirurgica	4	3	3	6	6	6	6	6	6	6	6	6	6	6	6	6	6	6	22
Pediatricia	2	1	1	1	-	-	-	1	1	1	1	1	1	1	1	1	1	1	5
CTQ	-	1	-	1	-	-	-	-	-	-	-	-	-	-	-	-	-	-	2
UTI CTQ	-	-	1	-	-	-	-	-	-	-	-	-	-	-	-	-	-	-	1
Clínica Médica	-	-	-	1	1	1	1	1	1	1	1	1	1	1	1	1	1	1	2
Leito de observação	4	-	5	1	3	3	3	1	1	1	1	1	1	1	1	1	1	1	13
<b>Total</b>	<b>37</b>	<b>29</b>	<b>32</b>	<b>40</b>	<b>21</b>	<b>21</b>	<b>21</b>	<b>40</b>	<b>40</b>	<b>21</b>	<b>21</b>	<b>21</b>	<b>40</b>	<b>40</b>	<b>21</b>	<b>21</b>	<b>21</b>	<b>21</b>	<b>159</b>
<b>Exames p/ - Pac . Internos</b>																			
<b>Total</b>	<b>37</b>	<b>29</b>	<b>32</b>	<b>40</b>	<b>21</b>	<b>21</b>	<b>21</b>	<b>40</b>	<b>40</b>	<b>21</b>	<b>21</b>	<b>21</b>	<b>40</b>	<b>40</b>	<b>21</b>	<b>21</b>	<b>21</b>	<b>21</b>	<b>159</b>
<b>Ambulatório</b>																			
<b>Emergência</b>																			
<b>Total</b>																			
<b>Total Exames p/ - Pac. Int/Amb/ Ext.</b>																			
<b>Total</b>	<b>37</b>	<b>29</b>	<b>32</b>	<b>40</b>	<b>21</b>	<b>21</b>	<b>21</b>	<b>40</b>	<b>40</b>	<b>21</b>	<b>21</b>	<b>21</b>	<b>40</b>	<b>40</b>	<b>21</b>	<b>21</b>	<b>21</b>	<b>21</b>	<b>159</b>
<b>Total Geral de Exames Realizados HIMUE</b>	<b>13.630</b>	<b>12.214</b>	<b>13.323</b>	<b>13.978</b>	<b>13.162</b>	<b>13.162</b>	<b>13.162</b>	<b>13.978</b>	<b>13.978</b>	<b>13.162</b>	<b>13.162</b>	<b>13.162</b>	<b>13.978</b>	<b>13.978</b>	<b>13.162</b>	<b>13.162</b>	<b>13.162</b>	<b>13.162</b>	<b>66.307</b>
<b>Nº de Dias do Mês</b>	<b>31</b>	<b>28</b>	<b>31</b>	<b>30</b>	<b>31</b>	<b>31</b>	<b>30</b>	<b>31</b>	<b>30</b>	<b>31</b>	<b>31</b>	<b>31</b>	<b>30</b>	<b>31</b>	<b>30</b>	<b>31</b>	<b>31</b>	<b>30</b>	<b>365</b>



PLANO ESTATÍSTICO

PLANO ESTATÍSTICO		JAN	FEV	MAR	ABR	MAIO	JUN	JUL	AGO	SET	OUT	NOV	DEZ	ACUMUL.
<b>5 - Serviços de Apoio</b>														
<b>Nutrição e Dietética</b>														
<b>Refeições Servidas por Tipo - HMUE</b>														
Desjejum		12.546	11.605	13.202	12.850	14.827								65.030
Colação		10.098	9.243	9.664	9.462	10.236								48.703
Almoço		14.536	13.690	14.067	14.258	15.054								71.605
Lanche		9.757	8.946	9.299	9.404	10.260								47.666
Jantar		12.727	11.087	13.266	12.713	14.658								64.451
Ceia		5.879	5.074	5.348	5.328	5.878								27.507
Dieta Enteral		1.283	1.120	1.198	1.034	1.413								6.048
Suplementos		1.597	1.210	1.186	1.243	1.273								6.509
Coffee Break		350	350	100	614	413								1.827
<b>Total HMUE</b>		<b>68.773</b>	<b>62.325</b>	<b>67.330</b>	<b>66.906</b>	<b>74.012</b>	-	-	-	-	-	-	-	<b>339.346</b>
<b>Refeições Servidas por Tipo - Oncológico Pediátrico</b>														
Almoço		4.944	3.948	4.595	4.720	4.701								22.908
Jantar		5.273	4.415	4.807	4.870	4.882								24.247
<b>Total Oncológico Pediátrico</b>		<b>10.217</b>	<b>8.363</b>	<b>9.402</b>	<b>9.590</b>	<b>9.583</b>	-	-	-	-	-	-	-	<b>47.155</b>
<b>Total Geral</b>		<b>78.990</b>	<b>70.688</b>	<b>76.732</b>	<b>76.496</b>	<b>83.595</b>	-	-	-	-	-	-	-	<b>386.501</b>
<b>Refeições Servidas p/ Comensal - HMUE</b>														
Funcionários		17.561	17.446	18.783	18.183	18.705								90.678
Acompanhantes		10.444	9.045	12.064	11.720	14.705								57.978
Médicos		1.337	1.204	1.388	1.302	1.343								6.574
UTI – Adulto		849	779	786	669	827								3.910
UTI – Infantil		149	169	253	150	265								986
Ortopedia		11.671	11.307	11.817	11.322	11.796								57.913
Neurocirurgia		4.332	3.795	3.879	4.298	4.061								20.365
Clínica Cirúrgica		2.960	2.742	3.102	2.843	2.813								14.460
Pediatria		2.070	2.054	2.102	2.095	2.620								10.941
CTQ		2.853	2.098	2.569	2.491	2.613								12.624
UTI CTQ		192	108	180	84	108								672
Clínica Médica		2.474	2.359	2.700	2.424	2.506								12.463
Leito de observação		11.531	8.869	7.607	8.711	11.237								47.955
<b>Coffee Break</b>		<b>350</b>	<b>350</b>	<b>100</b>	<b>614</b>	<b>413</b>	-	-	-	-	-	-	-	<b>1.617</b>
<b>Diretoria de Apoio</b>		<b>25</b>	<b>40</b>	-	<b>20</b>	-	-	-	-	-	-	-	-	<b>85</b>
<b>Diretoria Geral</b>		-	-	-	<b>8</b>	-	-	-	-	-	-	-	-	<b>8</b>
<b>Divisão de Ensino e Pesquisa - DEP</b>		-	<b>50</b>	-	-	-	-	-	-	-	-	-	-	<b>50</b>
<b>Núcleo de Qualidade</b>		-	<b>60</b>	<b>50</b>	<b>80</b>	<b>92</b>	-	-	-	-	-	-	-	<b>282</b>
<b>Projetos Sociais</b>		-	-	-	<b>210</b>	-	-	-	-	-	-	-	-	-
<b>Psicossocial</b>		-	-	-	-	-	-	-	-	-	-	-	-	-
<b>Farmácia</b>		<b>50</b>	-	-	-	-	-	-	-	-	-	-	-	<b>50</b>
<b>Humanização</b>		<b>180</b>	<b>110</b>	-	-	<b>75</b>	-	-	-	-	-	-	-	<b>365</b>
<b>Núcleo de Educação Permanente - NEP</b>		<b>95</b>	<b>40</b>	<b>20</b>	<b>13</b>	<b>46</b>	-	-	-	-	-	-	-	<b>214</b>

SESMT	-	50	30	283	200	-	-	-	563
<b>Total HMUE</b>	<b>68.773</b>	<b>62.325</b>	<b>67.330</b>	<b>66.906</b>	<b>74.012</b>	-	-	-	<b>339.136</b>
<b>Refeições Servidas p/ Comensal - Oncológico Pediátrico</b>									
Funcionários	1.178	869	868	840	868				4.623
Pacientes	4.263	3.509	4.158	4.207	4.077				20.214
Acompanhantes	4.466	3.705	4.066	4.243	4.328				20.808
Médicos	310	280	310	300	310				1.510
<b>Total Oncológico Pediátrico</b>	<b>10.217</b>	<b>8.363</b>	<b>9.402</b>	<b>9.590</b>	<b>9.583</b>	-	-	-	<b>47.155</b>
<b>Média Diário Oncológico Pediátrico</b>	<b>330</b>	<b>299</b>	<b>303</b>	<b>320</b>	<b>309</b>	-	-	-	<b>1.560</b>
<b>Total Geral</b>	<b>78.990</b>	<b>70.688</b>	<b>76.732</b>	<b>76.496</b>	<b>83.595</b>	-	-	-	<b>386.291</b>

**Processamento da Roupa**

<b>Roupas Lavada p/Unidade</b>									
UTI – Adulto	4.634	4.441	4.860	4.685	4.776				23.396
UTI – Infantil	1.300	1.096	1.186	1.121	1.235				5.938
Clínica Ortopédica I	1.745	1741	1.483	1.617	1.979				8.565
Clínica Ortopédica II	1.691	1734	1.779	1.577	1.917				8.698
Clínica Ortopédica III	1.816	1743	1.638	1.731	1.949				8.877
Neurocirurgia	1.919	1.986	1.615	1.742	2.020				9.282
Clínica Cirúrgica	1.801	2.112	1.502	1.706	1.978				9.099
Pediatria	1.485	1.513	1.382	1.474	1.757				7.611
CTQ	4.181	3.746	4.421	3.918	3.853				20.119
Clínica Médica	1.858	1.801	1.387	1.640	1.853				8.539
Pronto Atendimento	2.034	1.736	2.017	2.262	2.109				10.158
Observação do Trauma	2.456	2.032	2.470	2.825	2.962				12.745
Centro Cirúrgico	5.499	5.443	6.617	5.414	5.761				28.734
CME	2.938	2.758	3.335	3.346	3.284				15.661
SADT	81	92	113	132	107				525
Outros	6.909	6.850	7.697	7.059	7.123				35.638
<b>Total HMUE</b>	<b>42.348</b>	<b>40.824</b>	<b>43.502</b>	<b>42.250</b>	<b>44.662</b>	<b>0</b>	<b>0</b>	<b>0</b>	<b>213.585</b>
<b>Roupas Lavada p/Unidade - Hospital Galileu</b>									
<b>Total Galileu</b>	<b>11.793</b>	<b>10.417</b>	<b>11.127</b>	<b>11.113</b>	<b>12.910</b>				<b>57.360</b>

<b>Roupas Lavada p/Unidade - Oncológico Pediátrico</b>									
<b>Total Oncológico Pediátrico</b>	<b>11.488</b>	<b>9.825</b>	<b>9.525</b>	<b>10.377</b>	<b>11.077</b>				<b>52.292</b>
<b>Total Geral</b>	<b>65.629</b>	<b>61.066</b>	<b>64.154</b>	<b>63.740</b>	<b>68.649</b>	<b>0</b>	<b>0</b>	<b>0</b>	<b>323.237</b>

<b>Litros de Produtos Utilizados</b>									
Detergente	120	99	71	93	153				536
Aditivo	360	268	382	272	330				1.612
Alvejante	335	246	366	374	420				1.741
Neutralizante	59	75	107	88	131				460
Amaciante	108	96	98	119	60				481
Eco Estar Destainer	-	-	-	-	-				-
<b>Total</b>	<b>982</b>	<b>784</b>	<b>1.024</b>	<b>946</b>	<b>1.094</b>	<b>-</b>	<b>-</b>	<b>-</b>	<b>4.830</b>

<b>Produção de Costura</b>																					
Peças Consertadas	822	1.254	1.003	1.478	816															5373	
Peças Repostas	-	-	-	-	-															0	
Peças Tiradas de Uso	440	384	489	428	381															2122	
Peças Confeccionadas	498	186	448	463	230															1825	
<b>Total</b>	<b>1.760</b>	<b>1.824</b>	<b>1.940</b>	<b>2.369</b>	<b>1.427</b>															9320	
<b>Resumo</b>																					
Kg. de Roupas lavadas	65.629	61.066	64.154	63.740	68.649	0	0	0	0	0	0	0	0	0	0	0	0	0	0	323.237	
Média Diária Kg Roupas Lavadas	2117,1	2180,9	2069,5	2124,7	2214,5	0,0	0,0	0,0	0,0	0,0	0,0	0,0	0,0	0,0	0,0	0,0	0,0	0,0	0,0	892,22	
Litros de Produtos Utilizados	982,0	784,0	1024,0	946,0	1094,0	0,0	0,0	0,0	0,0	0,0	0,0	0,0	0,0	0,0	0,0	0,0	0,0	0,0	0,0	4.830	
Militros de Produtos por Kg Roupa	15,0	12,8	16,0	14,8	15,9	0,0	0,0	0,0	0,0	0,0	0,0	0,0	0,0	0,0	0,0	0,0	0,0	0,0	0,0	75	
<b>Manutenção</b>																					
<b>Reparos por Área</b>																					
Elétrica	137	170	166	158	134															765	
Mecânica	0	0	0	-	-															-	
Hidráulica	149	74	78	84	12															397	
Marcenaria	0	0	0	-	-															-	
Refrigeração	170	416	308	395	206															1.495	
Pintura	85	105	46	34	81															351	
Alvenaria	12	23	10	5	3															53	
Serralheria	0	0	0	-	-															-	
Outros	593	591	623	583	671															3.061	
<b>Total</b>	<b>1.146</b>	<b>1.379</b>	<b>1.231</b>	<b>1.259</b>	<b>1.107</b>															6.122	

<b>Administração de Pessoal</b>																					
<b>Funcionários Existentes</b>																					
<b>Administração</b>	<b>1301</b>	<b>1304</b>	<b>1303</b>	<b>1301</b>	<b>1319</b>	<b>0</b>	<b>0</b>	<b>0</b>	<b>0</b>	<b>0</b>	<b>0</b>	<b>0</b>	<b>0</b>	<b>0</b>	<b>0</b>	<b>0</b>	<b>0</b>	<b>0</b>	<b>0</b>	<b>6513</b>	
Almoxarife	215	214	215	216	218	-	-	-	-	-	-	-	-	-	-	-	-	-	-	1.068	
Analistas	2	2	2	2	2															79	
Aprendiz	15	15	16	16	17															120	
Assessor Administrativo	24	24	24	24	24															5	
Assessoria de Comunicação	1	1	1	1	1															-	
Assessoria de Diretoria	-	-	-	-	-															10	
Assistente Adm. Pessoal PL	2	2	2	2	2															15	
Assistente Adm. S.A.U.	1	1	1	1	1															10	
Assistente Administrativo Jr	6	6	6	6	6															5	
Assistente Administrativo Pleno	10	10	10	10	10															30	
Assistente Suprimentos	3	3	3	2	2															50	
Assist. Comunicação	-	-	-	-	-															13	
Assistente Contábil	1	1	1	1	1															-	
Assistente Contábil Junior	1	-	-	-	1															5	
Assistente de SAME	1	1	1	1	1															2	
Assistente de Diretoria	1	1	1	1	1															5	
Assistente Administrativo Qualidade	1	1	1	1	1															5	



Fisioterapia	36	36	34	34	34	34											174
Fonoaudiologia	2	2	2	2	2	2											10
Manutenção	27	27	29	28	27	27											141
Maqueiros	27	27	27	27	27	27											135
Motorista Ambulância	5	5	5	5	5	5											25
Psicologia	8	8	8	7	8	7											37
SADT's (Técnico Lab.)	11	11	11	11	11	11											55
SHL	101	103	105	103	104	104											516
SND	58	58	57	54	53	53											280
SPR	31	31	31	32	32	32											157
Supervisor de fisioterapia	1	1	1	1	1	1											5
Tecnico de Farmacia	1	1	1	1	1	1											5
Técnico de Hemoterapia	8	8	8	8	8	8											40
Técnico de Nutrição	-	-	-	-	-	-											-
Terapia Ocupacional	5	5	5	5	5	5											25
<b>Médicos</b>	<b>106</b>	<b>105</b>	<b>104</b>	<b>103</b>	<b>103</b>	<b>103</b>											<b>521</b>
Coordenador Cirurgia Geral	-	-	-	-	-	-											-
Coordenador Médico	2	2	2	2	3	3											11
Coordenador do PA	-	-	-	-	-	-											-
Coordenador de S.C.I.H.	-	-	-	-	-	-											-
Coordenador CTQ	1	1	1	1	1	1											5
Coordenador Bloco Cirurgico	-	-	-	-	-	-											-
Diretor Técnico	1	1	1	1	1	1											5
Médico(a)	47	48	47	46	46	46											234
Médico Cir. Geral	31	30	30	30	30	30											151
Médico Cir. Plastico	10	9	9	9	8	8											45
Médico Cir. Vascular	10	10	10	10	10	10											50
Médico do Trabalho	3	3	3	3	3	3											15
Supervisor. Cirurgia	1	1	1	1	1	1											5
<b>Grau de Instrução</b>																	
Pos-Graduação	90	89	90	88	91	91											448
Superior	329	327	322	327	325	325											1.630
Superior Incompleto	24	23	23	23	22	22											115
2º Grau	777	781	784	781	800	800											3.923
2º Grau Incompleto	15	15	15	15	16	16											76
1º Grau	64	66	66	65	63	63											324
1º Grau Incompleto	2	2	2	2	2	2											10
Sem Instrução	-	-	-	-	-	-											-
<b>Total</b>	<b>1.301</b>	<b>1.303</b>	<b>1.302</b>	<b>1.301</b>	<b>1.319</b>	<b>1.319</b>											<b>6.005</b>
<b>Corpo Clínico</b>																	
Médicos (PJ)	110	110	110	113	113	113											556
Outros	7	7	7	7	7	7											35
<b>Índices do Depto. Pessoal</b>																	
Funcionários em Férias	104	60	94	98	99	99											455
<b>Funcionários de Licenças/Afastamentos</b>	<b>44</b>	<b>35</b>	<b>36</b>	<b>41</b>	<b>37</b>	<b>37</b>											<b>193</b>

Entrada no benefício	4	4	5	9	5															27
Retorno ao trabalho	8	9	9	8	5															39
Manutenção de benefício	40	31	31	32	32															166
Admissões	23	15	4	12	47															101
Demissões	11	11	12	14	28															76
Transferidos Entrada	-	-	7	-	-															7
Transferidos Saída	1	1	-	-	1															3
<b>Nº de Funcionários/mês (exceto férias e afastados)</b>	<b>1.153</b>	<b>1.208</b>	<b>1.172</b>	<b>1.162</b>	<b>1.183</b>															<b>5.878</b>
Horas Totais CLT Realizadas	230.501	231.045	231.065	230.725	233.923															1.157.259
Faltas em dias	121	137	125	140	150															673
Faltas em horas	973	1.165	996	1.169	1.253															5.556
Atestados em horas	3.492	4.044	4.032	5.080	4.442															21.090
<b>Taxa de Absenteísmo</b>	<b>3,13%</b>	<b>3,12%</b>	<b>3,51%</b>	<b>3,88%</b>	<b>3,58%</b>															<b>17,22%</b>
Horas Extras	1.648	2.189,77	1.522,11	2.077,60	1.982,32															9.420
Súmula 444/146	135,93	0	0	0	127,03															136
Atrasos em Horas	955,23	966,07	1000,71	1140,41	1055,06															2.096
<b>Índice de Funcionários por Leito instalado</b>	<b>5,82</b>	<b>6,10</b>	<b>5,92</b>	<b>5,87</b>	<b>5,97</b>															<b>6</b>
<b>Índice de Funcionários por Leito operacional</b>	<b>4,67</b>	<b>5,14</b>	<b>5,15</b>	<b>4,83</b>	<b>4,90</b>															<b>5</b>
<b>Taxa de Rotatividade</b>	<b>1,31%</b>	<b>1,00%</b>	<b>0,61%</b>	<b>1,00%</b>	<b>2,84%</b>															<b>0</b>
% do Pessoal - S.Adm	16,53	16,41	16,50	16,60	16,53															21.360
% do Pessoal de Enfermagem	45,35	45,55	45,43	45,81	46,25															59.540
% do Pessoal Demais Colaboradores	29,98	29,98	30,08	29,67	29,42															3.720
% do Pessoal Médicos	8,15	8,05	7,98	7,92	7,81															8
Total Pessoal de Serviços Terceirizados	27	27	27	27	27															324
Outros não Empregados	-	-	-	-	-															-

<b>Segurança do Trabalho</b>																				
<b>Percentual de Atestados</b>																				
Colaboradores Ativos (exceto férias e afastados)	1.153	1.208	1.172	1.162	1.183															5.878
Número de atestados	222	255	301	308	322															1.408
Dias perdidos	454	504	588	593	640															2.779
<b>% de atestados</b>	<b>19,3%</b>	<b>21,1%</b>	<b>25,7%</b>	<b>26,5%</b>	<b>27,2%</b>															<b>24,0%</b>
<b>Atestados por Setor</b>																				
Agencia Transfusional	-	6	1	-	1															8
Almoxarifado	-	2	-	2	-															4
Ambulatório/ SADT	1	-	6	-	-															7
Acolhimento	-	1	-	-	-															1
Auditoria	2	4	2	4	-															12
Ascom	-	2	-	3	1															6
Centro Cirurgico	8	18	16	13	17															72
Clinica Cirurgica Geral	6	10	12	12	18															58
Clinica Médica	9	4	4	6	5															28
Clinica Neurologica	4	2	5	6	10															27
Clinica Ortopedica I	10	13	10	10	10															53
Clinica Ortopedica II	3	6	7	8	10															34
Clinica Ortopedica III	8	4	9	11	6															38
Clinica Pediatrica	9	4	6	8	6															33
OCME	8	3	9	10	9															39

Compras	-	-	-	-	-	-	-	-	-	-	-	1											1
Comunicação	-	-	-	-	-	-	-	-	-	-	-	-	-	-	-	-	-	-	-	-	-	-	-
Coordenação de Enfermagem	-	-	-	-	-	2	2	2	2	2	2	7											11
Corpo Clínico	-	-	-	-	-	-	-	-	-	-	-	-	-	-	-	-	-	-	-	-	-	-	-
Costura	-	-	-	-	-	1	1	1	1	1	1	2											3
CTQ	15	9	12	14	14	19																	69
Contabilidade	1	-	-	-	-	-	-	-	-	-	-	-	-	-	-	-	-	-	-	-	-	-	1
DEP	-	1	-	-	-	2																	3
Departamento Pessoal	7	6	6	4	4	4																	27
Diretoria Assistencial	1	-	-	1	1	-																	2
Diretoria Geral	1	2	5	2	4	4																	14
Diretoria Técnica	-	-	-	-	-	-	-	-	-	-	-	-	-	-	-	-	-	-	-	-	-	-	-
Farmácia	2	11	11	8	6	6																	38
Farmácia satélite	-	1	-	3	3	3																	7
Faturamento	3	2	-	1	4	4																	10
Financeiro	-	3	-	1	2	2																	6
Humanização	3	1	-	-	-	7																	11
Laboratorio Analise Clinica	2	1	3	6	4	4																	16
Lavanderia	2	1	4	8	6	6																	21
Manutenção	6	8	9	1	4	4																	28
Medicina do Trabalho	4	4	4	7	-	-																	19
NEP	1	1	1	1	3	3																	7
NIR	-	3	-	-	-	-																	3
O C M	-	-	-	-	-	-																	-
Observação do Trauma	6	5	12	14	13	13																	50
OPO	-	-	-	1	2	2																	3
Patrimônio	1	-	-	-	-	1																	2
Plantão ADM II	-	-	-	-	-	-																	-
Portaria	9	11	16	14	12	12																	62
Telefonia	-	-	-	2	2	2																	4
Pronto Atendimento	18	29	39	26	22	22																	134
Psicossocial	1	4	3	4	2	2																	14
Qualidade	1	1	-	4	1	1																	7
Recepção	-	-	-	-	-	-																	-
Reabilitação	6	3	8	6	13	13																	36
Recursos Humanos	-	3	1	2	4	4																	10
Ressonancia Magnetica	-	-	-	-	1	1																	1
SADT/ Ambulatorio	-	-	-	-	3	3																	3
Sala Amarela	1	-	-	1	7	7																	9
Sala Azul	-	-	-	-	1	1																	1
S.A.U	1	1	1	2	3	3																	8
CCIH	4	1	2	-	-	-																	7
SESMT	3	3	4	4	3	3																	17
SHL	19	25	22	17	19	19																	102
SND	8	6	11	11	10	10																	46
SPP	-	4	2	12	3	3																	21
T.I	-	1	1	3	-	-																	5
Unidade de Internação	9	4	7	-	9	9																	29
TOTAL - Unidade Internação do Trauma	-	-	-	-	1	1																	2

UTI Adulto I	8	4	11	14	8	-	-	-	-	45
UTI Adulto II	8	12	11	8	3	-	-	-	-	42
UTI Pediátrica	3	5	5	9	9	-	-	-	-	31
<b>Total</b>	<b>222</b>	<b>255</b>	<b>301</b>	<b>308</b>	<b>322</b>	-	-	-	-	<b>1.408</b>
<b>Acidentes de Trabalho por Tipo</b>										
Biológicos	-	5	1	3	-	-	-	-	-	9
Típicos	1	4	2	1	6	-	-	-	-	14
Trajeto	-	-	-	-	-	-	-	-	-	-
<b>Total</b>	<b>1</b>	<b>9</b>	<b>3</b>	<b>4</b>	<b>6</b>	-	-	-	-	<b>23</b>
<b>Acidentes de Trabalho por Setor</b>										
CTQ	1	1	-	1	1	-	-	-	-	4
CME	-	-	-	1	1	-	-	-	-	2
SND	1	-	-	-	-	-	-	-	-	1
SHL	-	-	2	-	-	-	-	-	-	2
Centro Cirurgico	-	1	-	-	1	-	-	-	-	2
Manutenção	-	2	-	-	-	-	-	-	-	2
Ortopédica III	-	1	-	-	2	-	-	-	-	3
Pronto Atendimento	-	1	-	1	-	-	-	-	-	2
UTI Adulto I	-	1	1	-	-	-	-	-	-	2
UTI Adulto II	-	1	-	-	-	-	-	-	-	1
UTI Ped	-	-	-	1	-	-	-	-	-	1
Neurologia	-	1	-	-	-	-	-	-	-	1
Reabilitação	-	-	-	-	1	-	-	-	-	1
<b>Total</b>	<b>2</b>	<b>9</b>	<b>3</b>	<b>4</b>	<b>6</b>	-	-	-	-	<b>24</b>

**Medicina do Trabalho**

<b>Número de colaboradores atendidos por hospital</b>											
Hospital Metropolitano de Urgência e Emergência	391	455	490	479	576	-	-	-	-	2.391	
Hospital Público Estadual Galileu	31	28	46	72	59	-	-	-	-	236	
Hospital Materno Infantil de Barcarena	-	-	-	-	-	-	-	-	-	-	
Hospital Regional Dr. Abelardo Santos	-	-	-	-	-	-	-	-	-	-	
<b>Total de atendimentos</b>	<b>422</b>	<b>483</b>	<b>536</b>	<b>551</b>	<b>635</b>	-	-	-	-	<b>2.627</b>	
<b>Número de atendimentos por médica do trabalho</b>											
Dr <sup>a</sup> Taís	95	122	141	10	-	-	-	-	-	368	
Dr <sup>a</sup> Sonia Auad	199	231	238	313	357	-	-	-	-	1.338	
Dr <sup>a</sup> Nívea Barbosa	128	130	160	228	278	-	-	-	-	924	
<b>Total de atendimento</b>	<b>422</b>	<b>483</b>	<b>539</b>	<b>551</b>	<b>635</b>	-	-	-	-	<b>2.630</b>	
<b>Número de atendimentos por tipo HMUE</b>											
Exame Admissional	19	13	11	13	62	-	-	-	-	118	
Exame Mudança de Função	6	3	3	7	12	-	-	-	-	31	
Exame Periódico	77	96	71	53	83	-	-	-	-	380	
Exame Retorno ao Trabalho	8	6	7	7	5	-	-	-	-	33	
Exame Demissional	6	10	11	12	26	-	-	-	-	65	
Atestados	222	255	301	308	322	-	-	-	-	1.408	
Consulta Programa Qualidade de Vida	-	-	-	-	-	-	-	-	-	-	





PLANO ESTATÍSTICO

PLANO ESTATÍSTICO	JAN	FEV	MAR	ABR	MAIO	JUN	JUL	AGO	SET	OUT	NOV	DEZ	ACUMUL.
6 - Indicadores Gerais													
Total de Pacientes-Dia	6.823	5.829	6.126	6.347	6.736	-	-	-	-	-	-	-	31.861
Porcentagem Geral de Ocupação Instalada	111,16	105,14	99,80	106,85	109,74	#DIV/0!	#DIV/0!	#DIV/0!	#DIV/0!	#DIV/0!	#DIV/0!	#DIV/0!	#DIV/0!
Porcentagem Geral de Ocupação Operacional	89,18	88,64	86,84	88,40	90,05	#DIV/0!	#DIV/0!	#DIV/0!	#DIV/0!	#DIV/0!	#DIV/0!	#DIV/0!	#DIV/0!
Média Geral de Pacientes-Dia	220,10	208,18	197,61	211,57	217,29	-	-	-	-	-	-	-	214
Índice Geral de Giro de Leitos Instalado	3,56	3,10	3,43	3,52	3,59	#DIV/0!	#DIV/0!	#DIV/0!	#DIV/0!	#DIV/0!	#DIV/0!	#DIV/0!	#DIV/0!
Índice Geral de Giro de Leitos Operacional	2,85	2,61	2,98	2,89	2,94	#DIV/0!	#DIV/0!	#DIV/0!	#DIV/0!	#DIV/0!	#DIV/0!	#DIV/0!	#DIV/0!
Taxa de Mortalidade Global	5,11	6,35	3,98	6,18	5,63	#DIV/0!	#DIV/0!	#DIV/0!	#DIV/0!	#DIV/0!	#DIV/0!	#DIV/0!	#DIV/0!
Taxa de Mortalidade Operatória	1,39	1,87	1,37	1,48	0,58	-	-	-	-	-	-	-	2
Taxa de Infecção Hospitalar	3,39	6,18	4,56	4,59	3,52	-	-	-	-	-	-	-	5
Média Diária Geral Cirurg. Internas	21,55	20,36	18,94	19,33	20,45	-	-	-	-	-	-	-	21
Média Diária de Atendim. Amb. de Emergência	135,48	136,07	133,13	143,63	130,55	-	-	-	-	-	-	-	136
Média Diária de Exames Realizados	1.053,68	1.073,89	1.112,77	1.175,47	1.159,61	-	-	-	-	-	-	-	1.064
Média Diária Refeições Servidas	2.548,06	2.524,57	2.475,23	2.549,87	2.696,61	-	-	-	-	-	-	-	2.536
Média Diária de Kg. Roupas Lavadas	2.117	2.181	2.069	2.125	2.214	-	-	-	-	-	-	-	2.149
Prod. Litros Roupas Lavadas	14,96	12,84	15,96	14,84	15,94	-	-	-	-	-	-	-	14
Nº de Dias do Mês	31	28	31	30	31	30	31	31	30	31	30	31	365

Conceitos:

Capacidade Instalada - Leitos de internação cadastrados junto ao CNES - Leitos pactuados, conforme contrato 004/2017.

Capacidade Operacional - Leitos extras necessários para atendimento da demanda do sistema de Urgência/ Emergência - Leitos não pactuados junto ao contrato 004/2017.

Itamar Monteiro  
Diretor Geral

Rodrigo Fauth  
Diretor Administrativo e Financeiro

Graziela Clarice R. Camelo  
Supervisora SPP

# **Relatório Mensal Produção de AIH. Referente ao Mês de Maio/2019**

## **Atualização CNES/ Cadastro dos Serviços SUS**

**Ananindeua – PA**

**2019**

Ananindeua, 04 de junho de 2019.

**Ofício N° 136/2019 DG/HMUE/Pró-Saúde.**

À

Diretoria de Desenvolvimento e Auditoria de Serviços de Saúde - SESPA

Dr. Breno Henry Oliveira dos Santos

MD: Diretor da DDASS/SESPA.

**Assunto:** Base atualizada do CNES competência Maio/2019.

Prezado (a) Diretor (a),

A PRÓ-SAÚDE – Associação Beneficente de Assistência Social e Hospitalar, administradora do Hospital Metropolitano de Urgência e Emergência, vem através deste, mui respeitosamente, encaminhar em anexo 01 (um) CD contendo o arquivo de exportação com as atualizações do CNES (versão 4.0.90) deste hospital para processamento da produção do SIA e SIH, referente a competência Maio/2019.

As atualizações ocorreram no campo cadastro de Profissionais, conforme listagem em anexo.

Atenciosamente,

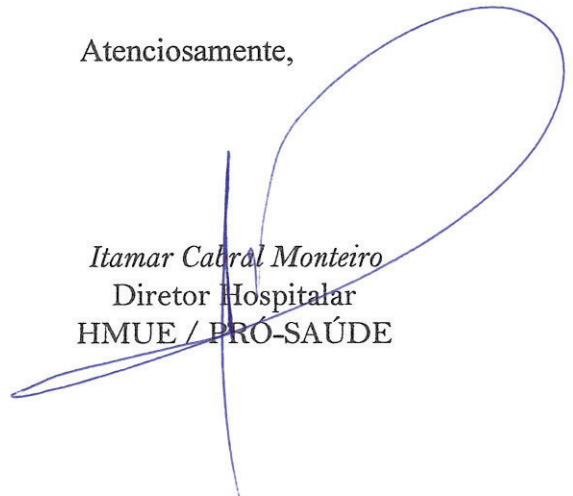

*Itamar Cabral Monteiro*  
Diretor Hospitalar  
HMUE / PRÓ-SAÚDE

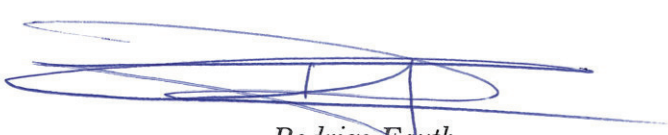

*Rodrigo Fauth*  
Diretor Administrativo Financeiro  
HMUE / PRÓ-SAÚDE

MS / SAS - SECRETARIA DE ATENÇÃO À SAÚDE

SCNES

Página: 1

DRAC - Departamento de Regulação, Avaliação e Controle

Data: 31/05/2019

DATASUS

Hora: 17:57

Competência: 05/2019

PROTOCOLO DE EXPORTAÇÃO

Versão: 4.0.90

Tipo : Movimento Origem : Módulo Assistencial Destino : Secretaria Estadual

Data e Hora de geração da exportação : 31/05/2019 17:57

Nome do Arquivo : CNES1PA1500803105201917570520194090.bck

Município : 150080 - ANANINDEUA - PA

**ESTABELECIMENTO(S) EXPORTADO(S) NESTE ARQUIVO :**

CNES

3987884 - HOSPITAL METROPOLITANO DE URGENCIA E

TOTAL : 1



Elisângela Diogo  
Coord. Faturamento  
Prá-Saúde - HMUE

## Relatório Justificativa de Transferências

### NIR - Núcleo Interno de Regulação

Distribuição da quantidade de AIH's produzidas e de Transferências efetivadas – Março a Maio de 2019.

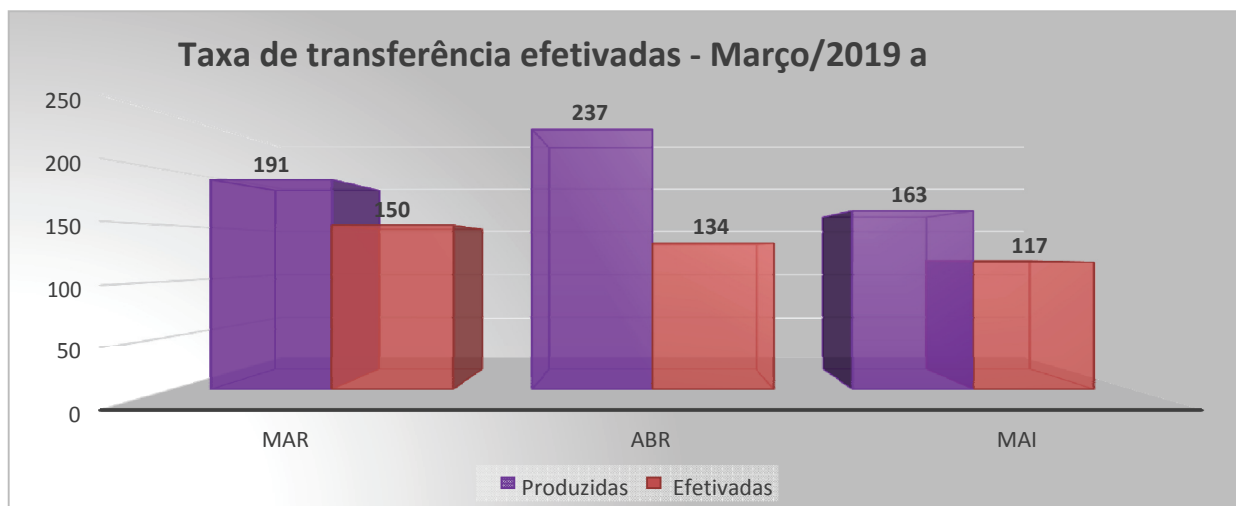

Fonte: Núcleo Interno de Regulação/2019

#### a. Hospitais de Destino

No mês de Maio de 2019, foram produzidos 163 laudos para solicitação de autorização de transferência. Neste mês foram efetivadas 117 transferências, dentre elas 16 de usuários cadastrados no final do mês de Abril. Sendo 107 transferências realizadas para o Hospital Galileu, 06 para a Clínica dos Acidentados, 02 para o Hospital Divina Providência, 01 para Fundação Santa Casa de Misericórdia do Pará e 01 para o Hospital Geral da Unimed.

Segue abaixo a **Tabela 4** com a distribuição de transferências por hospitais de destino:

Hospital de destino	Quantidade	Justificativa
Hospital Público Estadual Galileu	107	Retaguarda traumato-ortopedia de menor complexidade/ Superlotação
Clínica do Acidentados	06	Retaguarda traumato-ortopedia de menor complexidade/ Superlotação
Hospital Divina Providência	02	Retaguarda traumato-ortopedia de menor complexidade/ Superlotação
Fundação Santa Casa de Misericórdia do Pará	01	Fora do perfil
Hospital Geral da Unimed	01	Fora do perfil
<b>Total</b>	<b>117</b>	

## 8 Dados referentes às entradas e saídas no último trimestre

As internações hospitalares no trimestre de Março a Maio de 2019 no Hospital Metropolitano de Urgência e Emergência, somam 2.077 no decorrer dos 92 dias, tendo uma média de 692,33 internações no mês e 22,57 internações ao dia.

Segue os dados no gráfico abaixo:

**Gráfico 8** - Distribuição do número de usuários internados nos meses Março a Maio de 2019

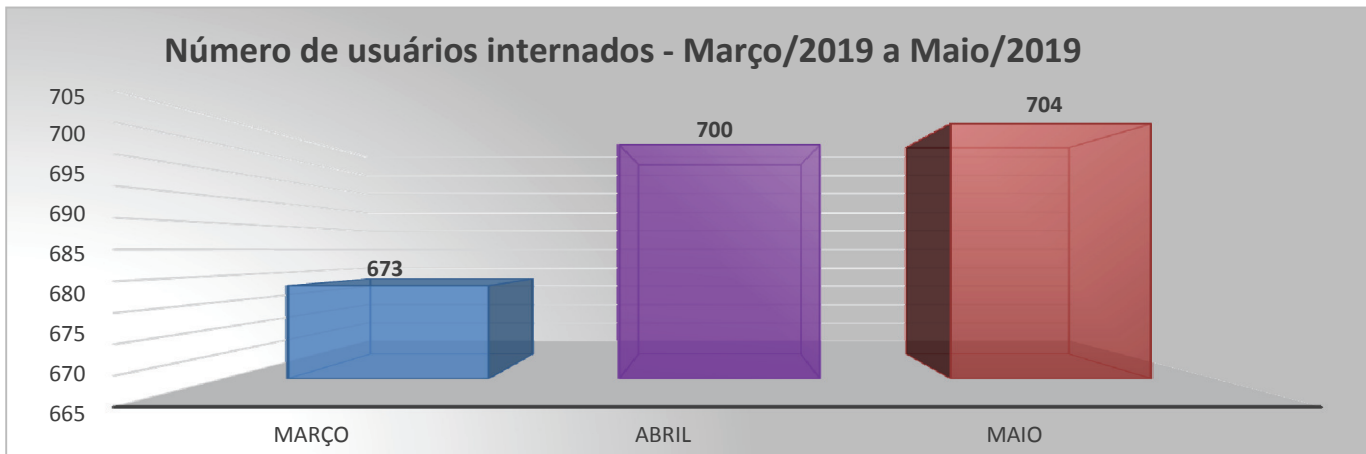

Fonte: SPP e Sistema MV 2000 – HMUE/2019

As saídas no acumulado do trimestre de Março a Maio de 2019 resultam em 2085, entende-se como saídas: alta melhorada, evasão e/ou desistência de tratamento, transferência para outro estabelecimento de saúde e óbito. Tendo uma média de 695 saídas/mês e 22,60 saídas/dia.

Segue a distribuição dos dados no **Gráfico 9**.

**Gráfico 9** - Distribuição do número de saídas entre os meses de Março a Maio de 2019

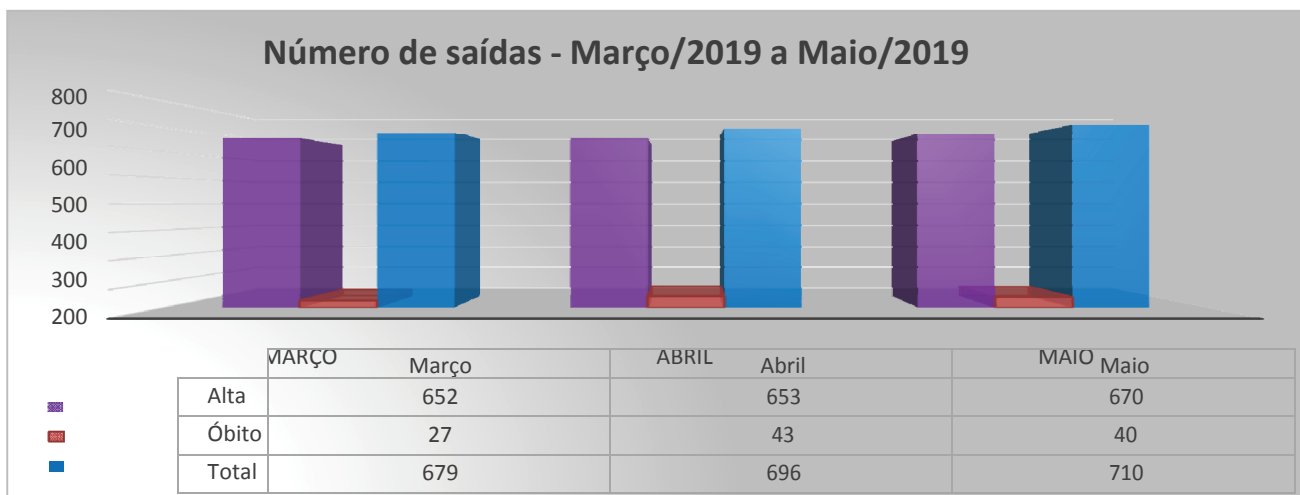

Fonte: SPP e Sistema MV 2000 – HMUE/2019

[www.prosaude.org.br](http://www.prosaude.org.br) • [diretoriageral@hmueprosaude.org.br](mailto:diretoriageral@hmueprosaude.org.br) • (91) 3073-3700  
Rodovia BR-316, KM 3, SN, Atalaia. CEP 67010-000 • Ananindeua (PA)

Ananindeua, 12 de junho de 2019

Enfª Pauline Cruz  
Coord. NIR  
COREN/PA 1037161  
HMUF/PRÓ-SAÚDE

---



# **Relatório Mensal da C.C.I.H. Referente ao Mês de Maio/2019**

## **Comissão de Controle de Infecção Hospitalar (CCIH)**

**Ananindeua – PA**

**2019**

# RELATÓRIO MENSAL REFERENTE AO MÊS DE MAIO DE 2019



## Comissão de Controle de Infecção Hospitalar (CCIH/HMUE/Pró-Saúde)

**Ananindeua – PA**  
**2019**

- *Enf. Karina Telma Loureiro de Araújo Lima (Enfermeira do Núcleo Hospitalar de Epidemiologia)*

### 03 – ATIVIDADES DESENVOLVIDAS:

O quadro abaixo demonstra as atividades desenvolvidas pelos membros do Serviço de Controle de Infecção Hospitalar (SCIH)

- **Médicos e Enfermeiros**

FREQUÊNCIA	ATIVIDADE	RESPONSÁVEL
DIÁRIO	• Emissão, entrega e recolhimento de documentos do SCIH	Agente Administrativo Executor do SCIH
	• Alimentar planilha de perfil de sensibilidade aos antimicrobianos dos germes isolados em culturas do hospital	Agente Administrativo Executor do SCIH
	• Alimentar planilha de indicadores de processo do SCIH (higienização das mãos, biossegurança, auditoria de antimicrobianos e pacotes de prevenção de IRAS relacionadas à dispositivos invasivos)	Agente Administrativo Executor do SCIH
	• Busca fonada de pacientes submetidos à cirurgias limpas com implante de próteses e neurológicas nos últimos 30 dias no hospital	Técnica de Enfermagem Executora do SCIH
	• Busca Ativa*, visita multiprofissional e notificações de IRAS	Enfermeiras Executoras do SCIH
	• Notificação de não conformidades e orientações in loco sobre prevenção de IRAS quando necessário.	Enfermeiras Executoras do SCIH
	• Auditoria de antimicrobianos;	Médicos Executores do SCIH
	• Monitoramento e feedback para a equipe assistencial sobre resultados de culturas e necessidade de isolamento	Enfermeiras e Técnica de Enfermagem Executoras do SCIH
	• Análise e classificação dos resultados de culturas e discussão com médicos assistentes.	Médicos Executores do SCIH
SEMANTAL	• Avaliação de necessidade de treinamentos específicos	Enfermeiras e Médicos Executores do SCIH
	• Visita ao bloco cirúrgico	Enfermeiras Executoras do SCIH
	• Feedback para a equipe assistencial sobre o infectômetro, observação direta da higiene das mãos e biossegurança.	Enfermeiras Executoras do SCIH

	<ul style="list-style-type: none"> <li>• Monitoramento e acompanhamento de limpezas terminais de áreas críticas e semicríticas</li> </ul>	Enfermeiras Executoras do SCIH
	<ul style="list-style-type: none"> <li>• Envio das notificações de doenças compulsórias à vigilância epidemiológica</li> </ul>	Técnica de Enfermagem Executora do SCIH
<b>MENSAL</b>	<ul style="list-style-type: none"> <li>• Treinamentos conforme o cronograma anual</li> </ul>	Enfermeiras e Médicos Executoras do SCIH
	<ul style="list-style-type: none"> <li>• Alimentação dos indicadores via sistema Interact</li> </ul>	Coordenador do SCIH
	<ul style="list-style-type: none"> <li>• Análise crítica dos indicadores de resultados</li> </ul>	Coordenador do SCIH
	<ul style="list-style-type: none"> <li>• Reunião da CCIH</li> </ul>	Membros Consultores e Executoras da CCIH
	<ul style="list-style-type: none"> <li>• Relatório dos Indicadores de resultado e Processo.</li> </ul>	Coordenador do SCIH
<b>Semestral</b>	<ul style="list-style-type: none"> <li>• Elaboração de perfil microbiológico de sensibilidade aos antimicrobianos dos germes isolados em culturas do hospital</li> </ul>	Médicos Executoras do SCIH
<b>Conforme a necessidade do serviço</b>	<ul style="list-style-type: none"> <li>• Elaboração e/ou atualização de protocolos de prevenção e controle de IRAS</li> </ul>	Médicos e Enfermeiros Executoras do SCIH

#### 04 – Capacitações e Visitas Técnicas:

- Integração para novos colaboradores sobre noções de controle e prevenção de IRAS.
- Visita técnica de fornecedores internos: CME e Lavanderia.
- Treinamento sobre Higiene das Mãos.

#### 05 - Análise Crítica, Tabela Resumida de Dados Estatísticos Gerais de IRAS, Gráficos de Distribuição Topográfica das IRAS e da Curva Endêmica da Densidade de Incidência (DI) Geral de IRAS (Infecções Relacionadas à Assistência à Saúde) do HMUE em 2019

**Análise Crítica:** A DI do HMUE em maio de 2019 ficou em 3,71 episódios por 1000 pacientes-dia, melhor em relação ao mês anterior; e ficando dentro dos limites aceitáveis, conforme podemos avaliar na curva endêmica de DI geral de IRAS do hospital visualizada no gráfico abaixo.

Tivemos 1 óbito associados à IRAS neste mês, ficando com uma taxa de letalidade por IRAS de 4%; sendo outros pacientes com IRAS que evoluíram à óbito no hospital, não estiveram óbito relacionado diretamente à IRAS, e sim estas foram contribuintes com as outras comorbidades dos mesmos.

Foram notificados 25 casos de IRAS, em 23 usuários, sendo a infecção cirúrgica a mais prevalente delas, com 11 casos notificados, a maioria em cirurgias com potencial de contaminação prévio da ferida operatória, sendo nenhuma infecção pós cirurgias limpas. Quando avaliamos as IRAS relacionadas à dispositivos invasivos, tivemos 2 notificações de PAV neste mês, 1 IPCSCVC e 1 ITUSVD; conforme podemos visualizar no gráfico de distribuição topográfica disposto abaixo, ficando com DI destas IRAS relacionadas à dispositivos invasivos acima dos limites de controle, mas ainda abaixo dos limites de alerta e superior de controle, conforme disposto no decorrer deste relatório.

A análise destes incidentes será realizada em conjunto com a equipe assistencial deste setor do hospital para análise das causas e elaboração de ações de controle e prevenção destas infecções.

Dentre as unidades que ficaram com as densidades de incidência de IRAS fora dos limites aceitáveis nas suas curvas endêmicas, tivemos apenas a clínica ortopédica III, ficando com DI geral de IRAS acima dos limites de controle, mas ainda abaixo dos de alerta e superior de controle; conforme podemos visualizar no gráfico desta curva endêmica disposto no decorrer deste relatório.

Quando avaliamos em paralelo com algumas medidas de prevenção de IRAS implantadas no hospital, tais como a higiene das mãos, e a adesão geral ficou em 46%, não atingindo a meta de 70%; e quando analisamos por categoria profissional, observamos que nenhuma categoria profissional atingiu a meta, conforme visualizamos no gráfico abaixo. Foi solicitado troca dos dispenseres e do produto de álcool à 70% do hospital e foi realizado treinamento de higiene das mãos agora no mês de maio. Aguardaremos o impacto dessas ações nas análises futuras.

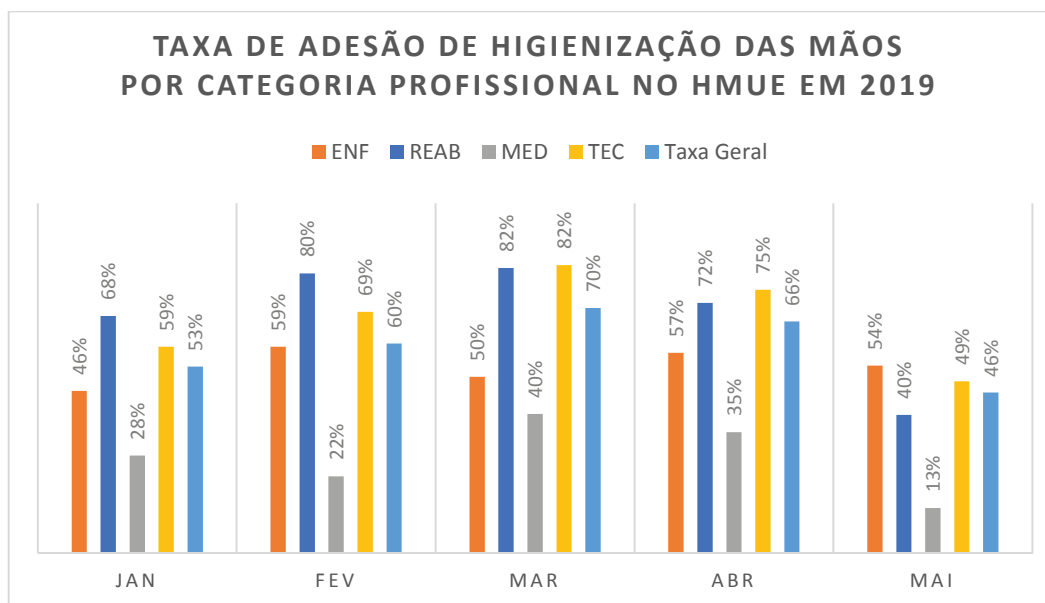

**Tabela Dados estatísticos de IRAS gerais do HMUE:**

Meses	Saídas	Usuário/Dia	IH	UIH	Óbitos IH	DIH	TIH	TUIH	Taxa Letalidade
Janeiro	704	7072	24	23	2	3,39	3,4%	3,26%	8,33%
Fevereiro	614	5829	38	34	0	6,51	6,18%	5,53%	0%
Março	679	6126	31	29	2	5,06	4,56%	4,56%	6,45%
Abril	696	6347	32	29	1	5,04	4,59%	4,16%	3,44%
Maio	6736	710	25	23	1	3,71	3,52%	3,23%	4%
Junho									
Julho									
Agosto									
Setembro									
Outubro									
Novembro									
Dezembro									

Fonte: Busca Ativa do SCIH, Resultados laboratoriais e Estatística do HMUE.

### Distribuição topográfica das IRAS do HMUE em 2019

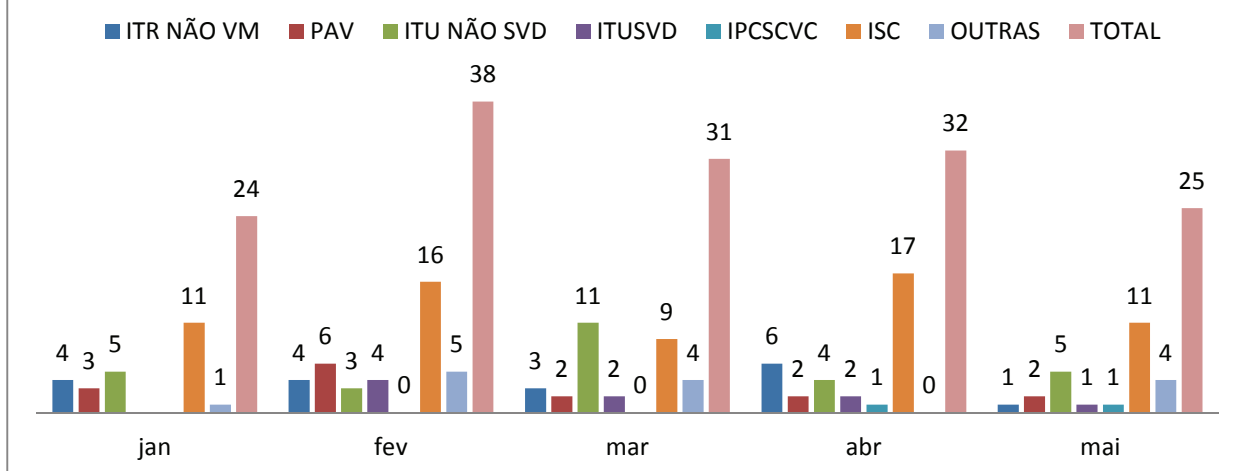

### Densidade de IRAS do HMUE em 2019

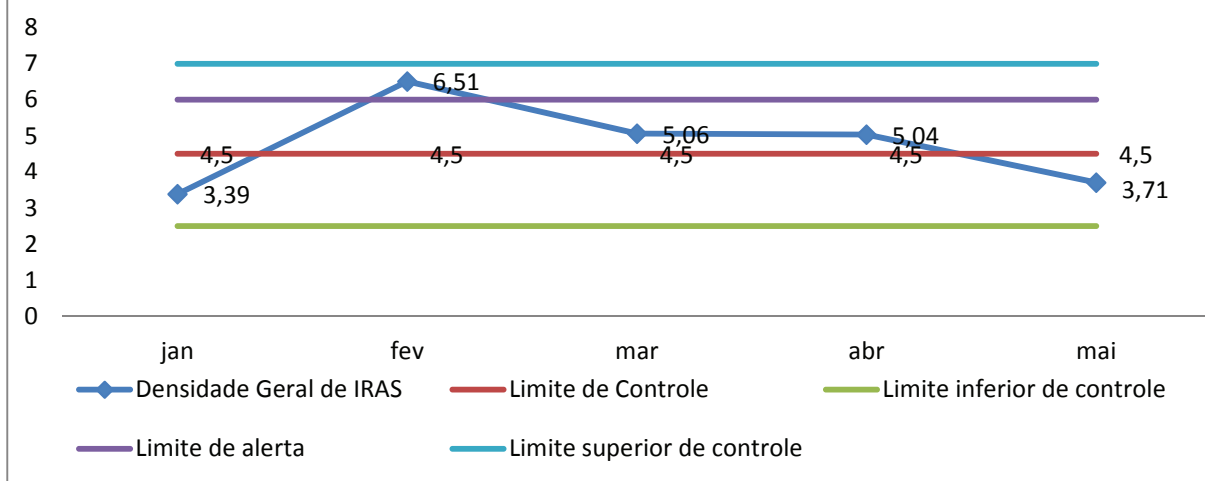

Obs. 1: Maio: 4 outras IRAS: 4 IPPM: Infecção de pele e partes moles.

Obs. 2: Legenda: ITR não VM: Infecção do trato respiratório não associada à ventilador mecânico, PAV: Pneumonia associada à ventilador mecânico; ISC: Infecção de sítio cirúrgico; ITUSVD: Infecção do trato urinário associada à sondagem vesical de demora; ITU não SVD: Infecção do trato urinário não associada à sondagem vesical de demora, IPCSCVC: infecção primária de corrente sanguínea associada à cateter vascular central.

## 07 – Análise Crítica, Gráfico da Curva Endêmica da Taxa de Infecção em Sítio Cirúrgico Geral e Infecção em Cirurgias limpas no HMUE em 2019

**Análise Crítica:** Neste mês de maio tanto a taxa de infecção em cirurgias em geral no hospital ficou em 1,38%, não tendo infecção em cirurgia limpa. A taxa de ISC geral ficou dentro dos limites aceitáveis na curva endêmica desta topografia de IRAS, como visualizamos nos gráficos abaixo. Foram notificadas 11 ISC em geral.

Na análise destes incidentes, a maioria das ISC tinham fatores de risco clínicos relacionados ao potencial de contaminação da ferida operatória (todas as 11); mas também encontramos falhas nas medidas de prevenção de infecções em cirurgias no intra-operatório, com inadequação na administração do antibioprofilático e realização de banho pré-operatório. Essa análise será discutida em conjunto com a equipe assistencial deste setor do hospital com sugestão de elaboração de ações de controle e prevenção destas infecções.

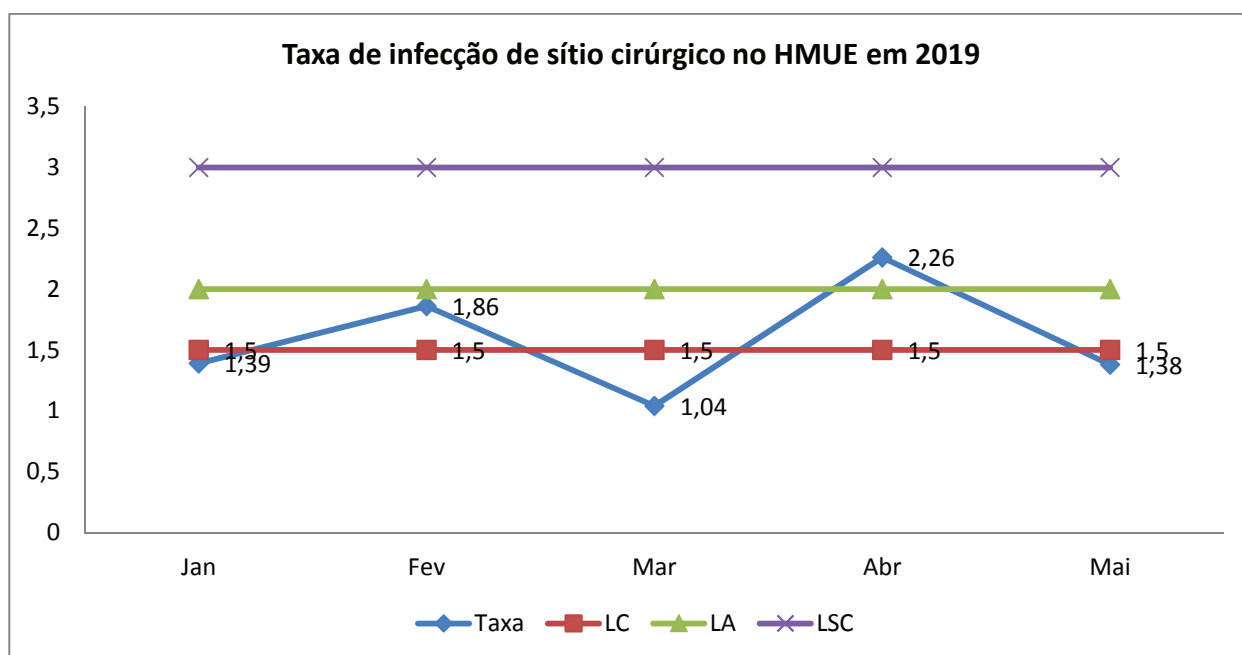



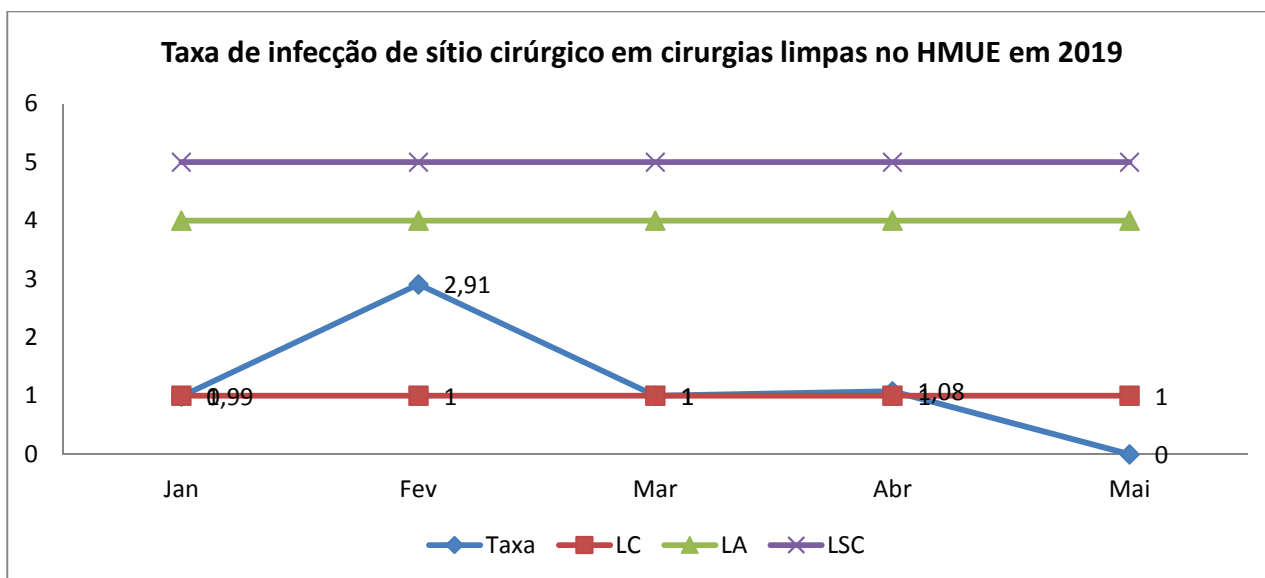

Fonte: Busca Ativa SCIH/HMUE/PRÓ-SAÚDE.

## 8 – Análise Crítica, Tabelas resumidas das Densidades de Incidências de IRAS em Geral e de IRAS relacionadas à dispositivos invasivos, com as respectivas Taxas de Utilizações dos mesmos; e Gráficos das Curvas Endêmicas de IRAS respectivas destas IRAS das Unidades de Terapia Intensiva do HMUE em 2019

**Análise Crítica:** Conforme observamos nas tabelas e gráficos abaixo, todas as DI de IRAS geral ficaram dentro dos limites de controle na curva endêmica de IRAS em geral destas unidades. Foram notificadas 2 IRAS na UTI 1 (1 ITR não VM e 1 PAV), 2 na UTI adulto 2 (1 PAV e 1 ITUSVD) e nenhuma na UTI do CTQ e na UTI pediátrica.

Quando avaliamos as IRAS relacionadas à dispositivos invasivos, tivemos 2 notificações de PAV e 1 de ITUSVD, desenvolvidas na UTI adulto I (PAV) e II (PAV e ITUSVD), ficando a DI de PAV e ITUSVD acima dos limites de controle, mas ainda abaixo dos limites de alerta e superior de controle nas curvas endêmicas destas topografias de IRAS das unidades onde as mesmas foram notificadas, podendo ser visualizadas nos gráficos abaixo.

Na análise destes incidentes, encontramos falhas nas medidas de prevenção de infecções do trato respiratório associada a ventilador mecânico, com adequação no registro diário no check list de manutenção deste dispositivo, porém pacientes de difícil desmame pelas patologias de base, aumentando o risco de PAV. Já com check list diário na manutenção e na inserção das medidas de prevenção de ITUSVD, não

encontramos evidências de falhas, a não ser a longa permanência do dispositivo pelas comorbidades dos usuários. Também tivemos inadequação coletoras de urina, que facilitavam contaminação cruzada, aumentando o risco de infecção associada a este dispositivo invasivo. Essa análise será discutida em conjunto com a equipe assistencial destes setores do hospital com sugestão de elaboração de ações de controle e prevenção destas infecções.

Obs: Legenda: ITR não VM: Infecção do trato respiratório não associada à ventilador mecânico, PAV: Pneumonia associada à ventilador mecânico; ITUSVD: Infecção do trato urinário associada à sondagem vesical de demora.

**Tabelas das Densidades de Incidências Geral de IRAS e de IRAS relacionadas às Dispositivos Invasivos, com suas respectivas Taxas de Utilização dos mesmos, nas Unidades de Terapia Intensiva do HMUE em 2019:**

Densidade de Infecção Hospitalar nas UTI'S (DIH)	UTI Adulto I	UTI Adulto II	UTI CTQ	UTI Pediátrica
Janeiro	13,98	3,57	0	0
Fevereiro	19,45	19,08	0	0
Março	3,52	10,41	17,85	0
Abril	3,74	15,15	0	0
Maio	6,73	6,75	0	0
Junho				
Julho				
Agosto				
Setembro				
Outubro				
Novembro				
Dezembro				

Fonte: Busca Ativa SCIH/HMUE/PRÓ-SAÚDE.

Densidade de Incidência de Infecção de Corrente Sanguínea Associada a Cateter venoso central (DI – IPCSCVC)	UTI Adulto I	UTI Adulto II	UTI CTQ	UTI PED
Janeiro	0	0	0	0
Fevereiro	0	0	0	0
Março	0	0	0	0
Abril	0	0	0	0
Maio	0	0	0	0
Junho				
Julho				
Agosto				
Setembro				
Outubro				
Novembro				
Dezembro				

<b>Taxa de Utilização de Cateter Venoso Central nas UTI's (Tx de CVC)</b>	<b>UTI Adulto I</b>	<b>UTI Adulto II</b>	<b>UTI CTQ</b>	<b>UTI PED</b>
Janeiro	76,22	93,21	73,17	80,7
Fevereiro	76,65	77,48	48,93	50
Março	80,63	78,12	100	69,84
Abril	73,03	77,27	90	93,61
Maio	85,18	85,13	66,03	18,51
Junho				
Julho				
Agosto				
Setembro				
Outubro				
Novembro				
Dezembro				

Fonte: Busca Ativa SCIH/HMUE/PRÓ-SAÚDE.

<b>Densidade de Incidência de Infecção de Pneumonia Associada à Ventilação Mecânica (PAV) nas Unidades de Terapia Intensiva Adulto (DI - PAV)</b>	<b>UTI Adulto I</b>	<b>UTI Adulto II</b>	<b>UTI CTQ</b>	<b>UTI PED</b>
Janeiro	14,28	0	0	0
Fevereiro	18,07	16,21	0	0
Março	0	9,21	0	0
Abril	0	10,75	0	0
Maio	4,4	4,44	0	0
Junho				
Julho				
Agosto				
Setembro				
Outubro				
Novembro				
Dezembro				

<b>Taxa de Utilização de Ventilação Mecânica nas UTI's</b>	<b>UTI Adulto I</b>	<b>UTI Adulto II</b>	<b>UTI CTQ</b>	<b>UTI PED</b>
Janeiro	73,42	79,28	9,75	28,07
Fevereiro	64,59	70,61	21,27	25,71
Março	76,4	61,11	0	17,46
Abril	80,89	70,45	20	14,86
Maio	76,43	76,01	0	0
Junho				
Julho				
Agosto				
Setembro				
Outubro				
Novembro				
Dezembro				

Fonte: Busca Ativa SCIH/HMUE/PRÓ-SAÚDE.

<b>Densidade de Incidência de Infecção do Trato Urinário associadas à sondagem vesicais de demora nas Unidades de Terapia Intensiva do HMUE em 2017 (DI-ITUSVD)</b>	<b>UTI Adulto I</b>	<b>UTI Adulto II</b>	<b>UTI CTQ</b>	<b>UTI PED</b>
Janeiro	0	0	0	0
Fevereiro	4,95	0	0	0
Março	0	4,54	0	0
Abril	0	8,69	0	0
Maio	0	3,63	0	0
Junho				
Julho				
Agosto				
Setembro				
Outubro				
Novembro				
Dezembro				

Taxa de Utilização de Sondagem vesical de demora nas UTI's (Tx de SVD)	UTI Adulto I	UTI Adulto II	UTI CTQ	UTI PED
Janeiro	70,97	78,21	39,02	38,59
Fevereiro	78,59	82,1	59,57	54,28
Março	88,73	76,38	42,85	65,07
Abril	76,09	92,9	69,81	20,37
Maio				
Junho				
Julho				
Agosto				
Setembro				
Outubro				
Novembro				
Dezembro				

Fonte: Busca Ativa SCIH/HMUE/PRÓ-SAÚDE.

**Gráficos das Curvas Endêmicas das Densidades de Incidências Geral de IRAS e de IRAS relacionadas às Dispositivos Invasivos nas Unidades de Terapia Intensiva do HMUE em 2019:**

**UTI I**

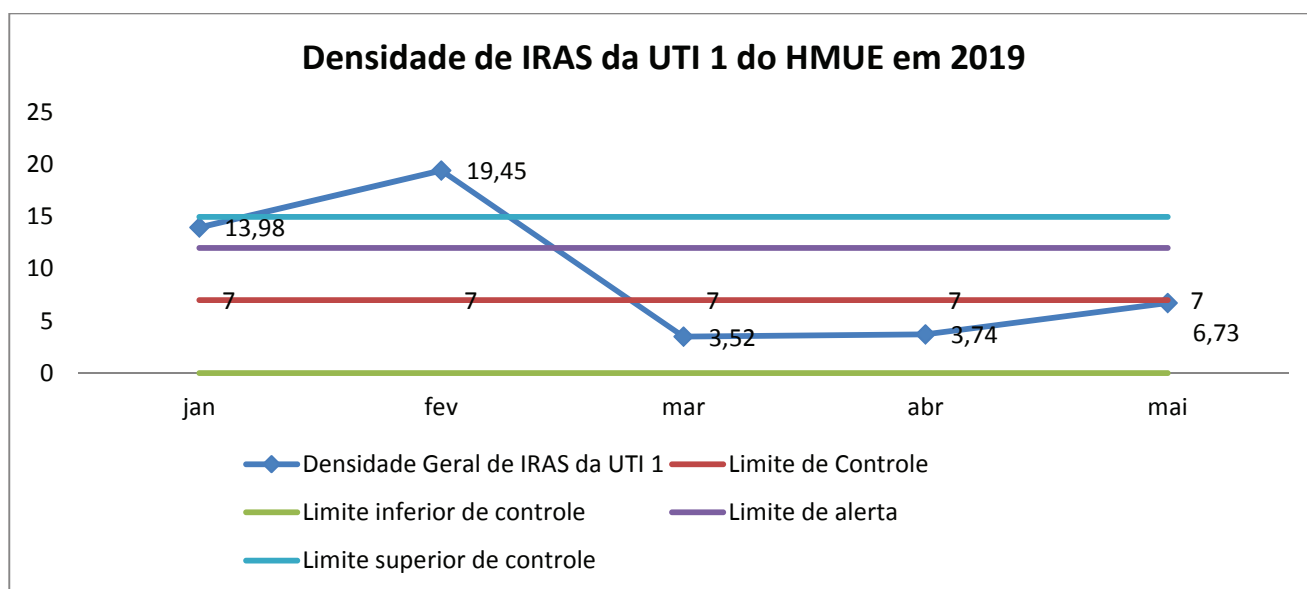

### Densidade de IPCSCVC da UTI 1 do HMUE em 2019

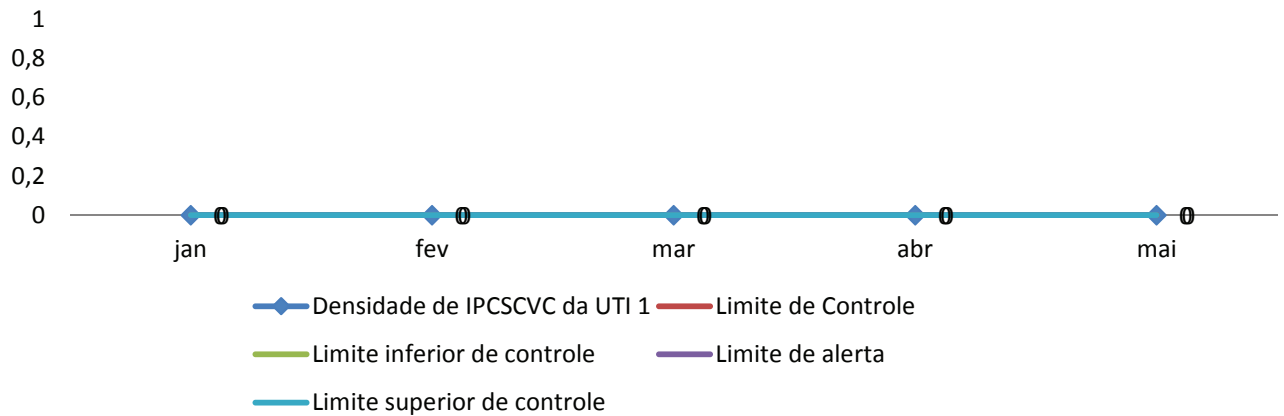

### Densidade de PAV na UTI 1 do HMUE em 2019

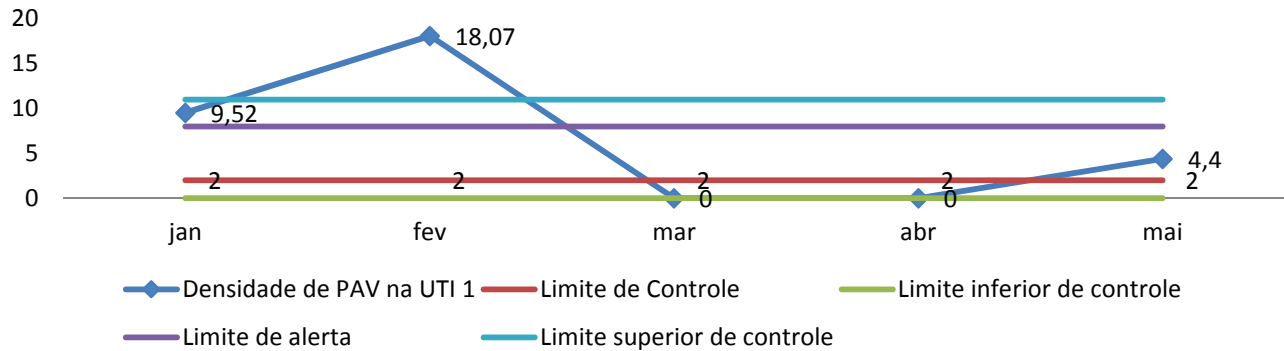

### Densidade de ITUSVD na UTI 1 do HMUE em 2019

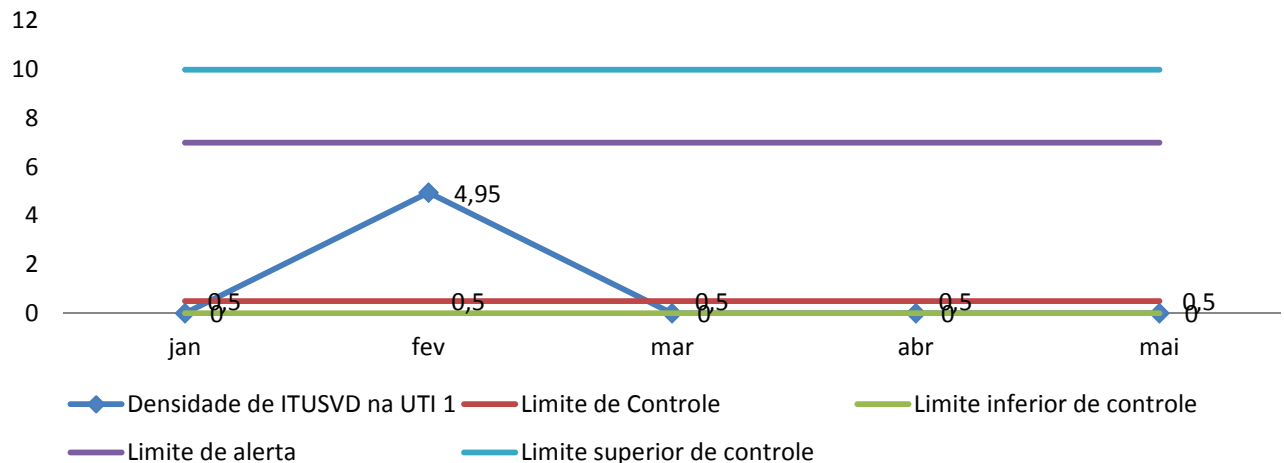

**UTI II**

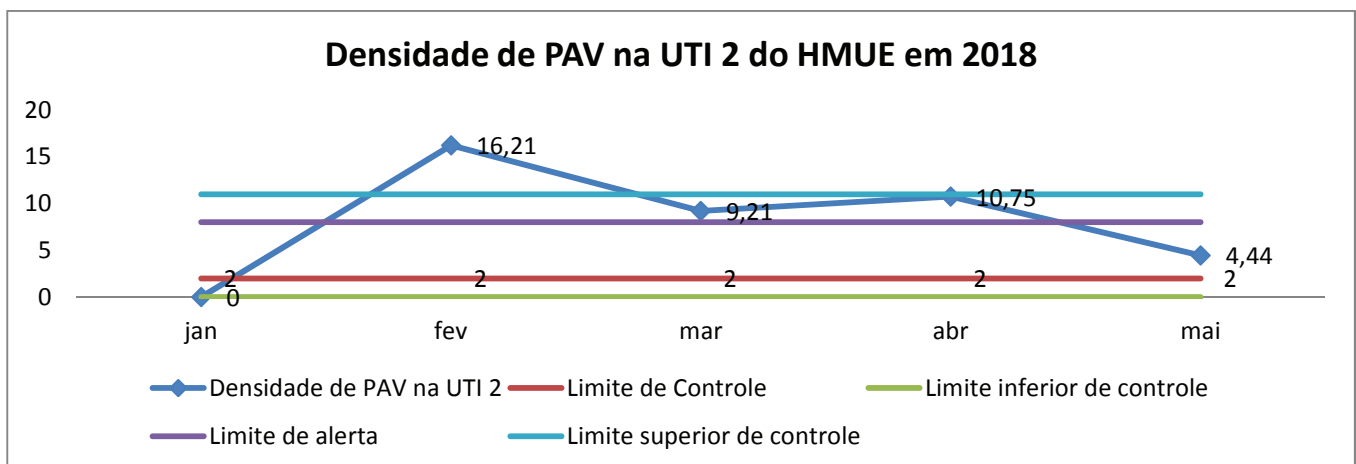
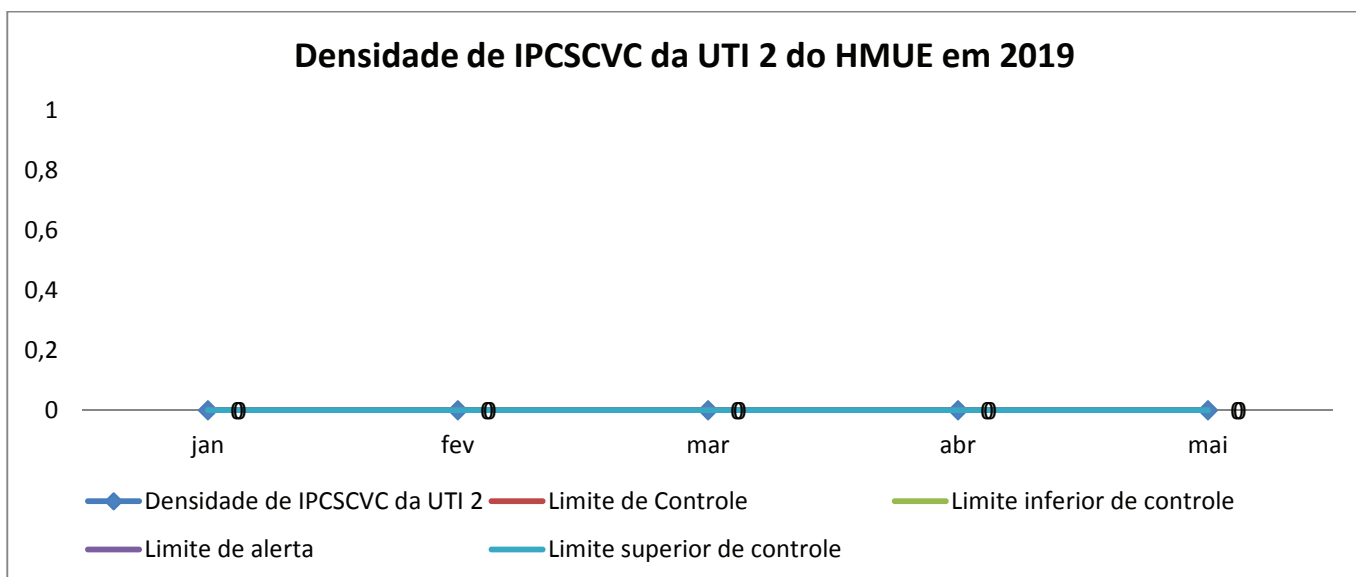
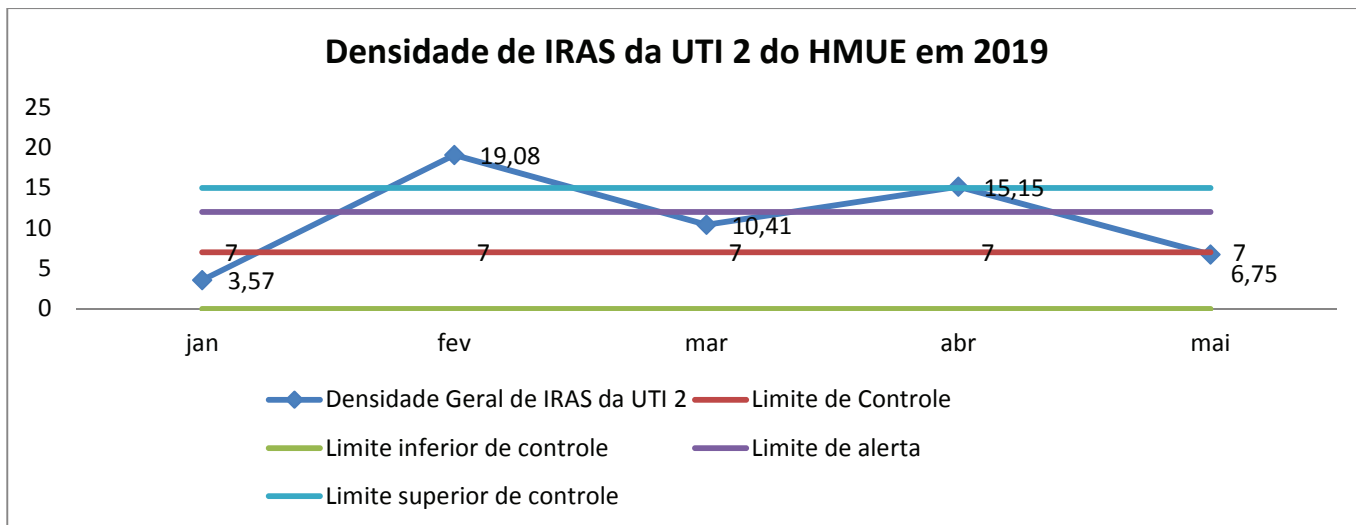

### Densidade de ITUSVD na UTI 2 do HMUE em 2019

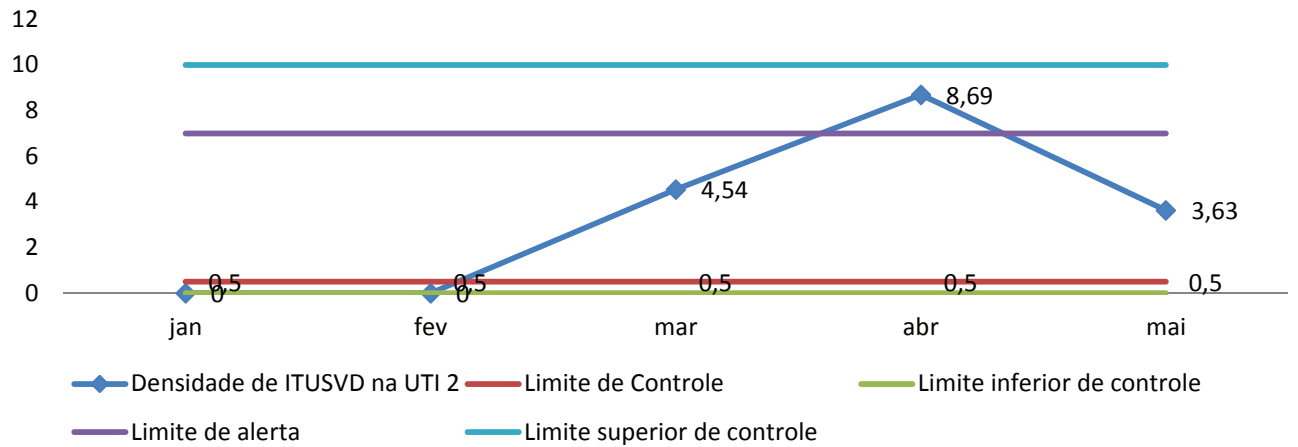

### UTI DO CTQ

#### Densidade de IRAS da UTI do CTQ do HMUE em 2019

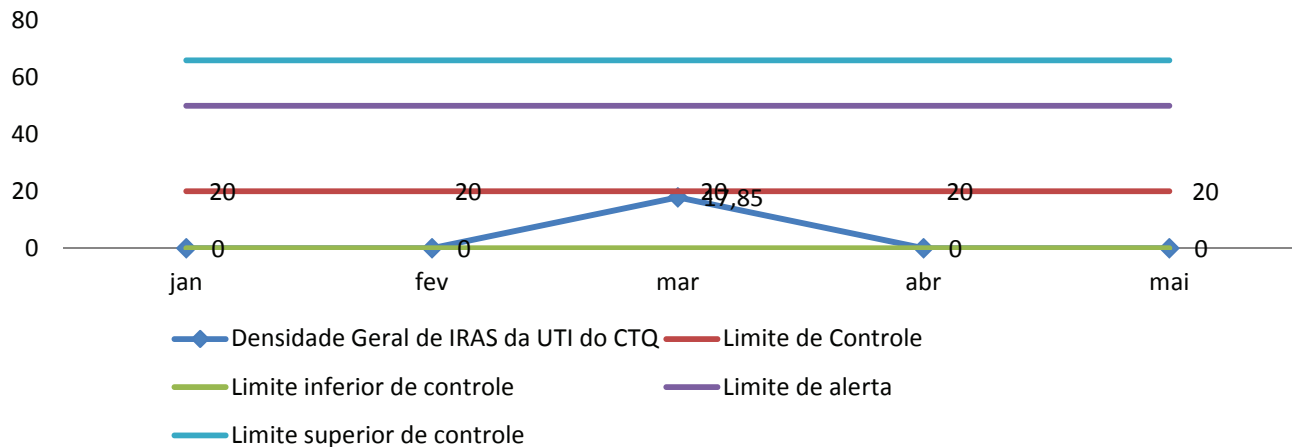

#### Densidade de IPCSCVC da UTI do CTQ do HMUE em 2019

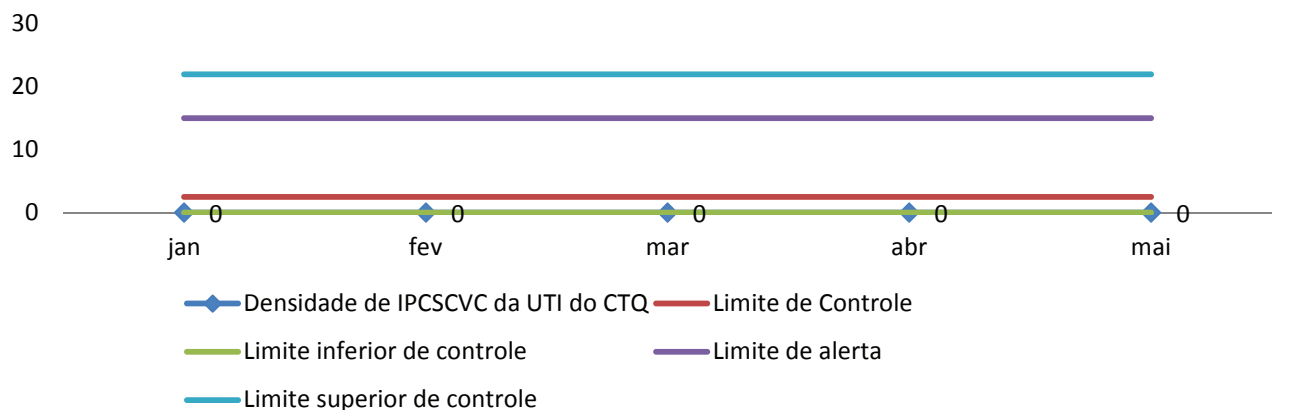



### Densidade de PAV na UTI do CTQ do HMUE em 2019

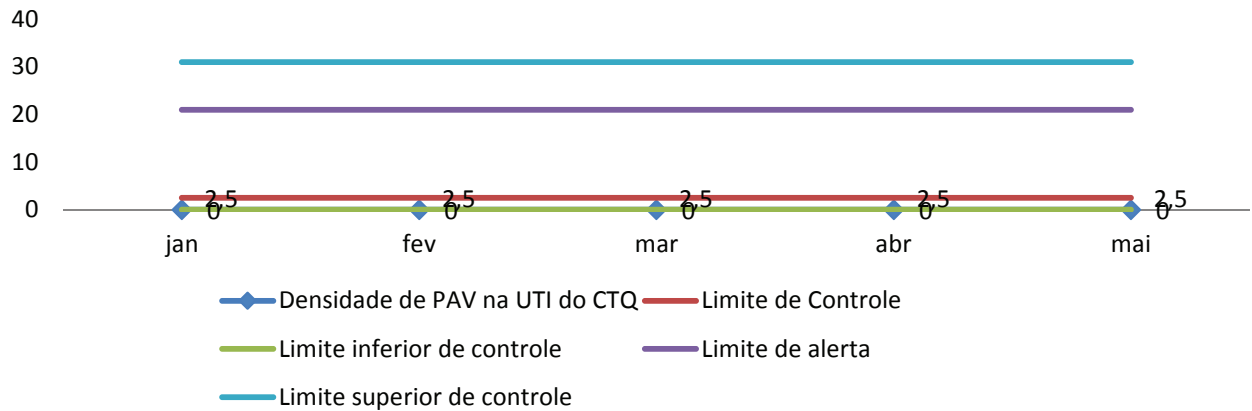

### Densidade de ITUSVD na UTI do CTQ do HMUE em 2019

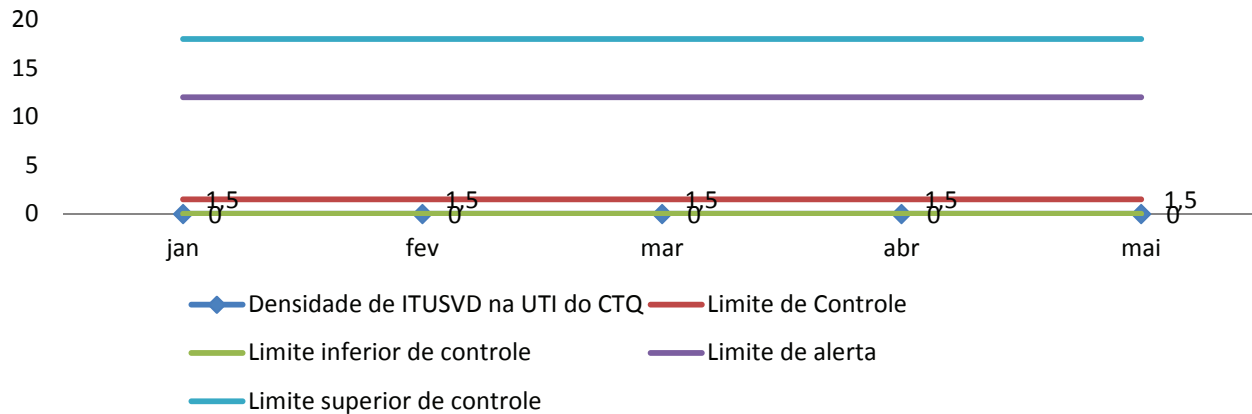

### UTI PEDIÁTRICA

### Densidade de IRAS da UTI Pediátrica do HMUE em 2019

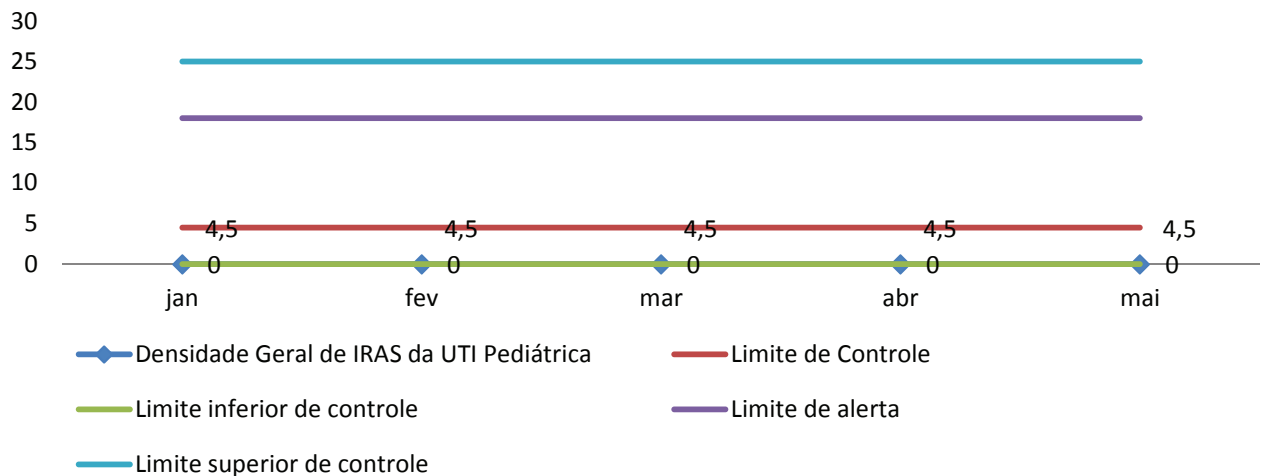

### Densidade de IPCSCVC da UTI Pediátrica do HMUE em 2019

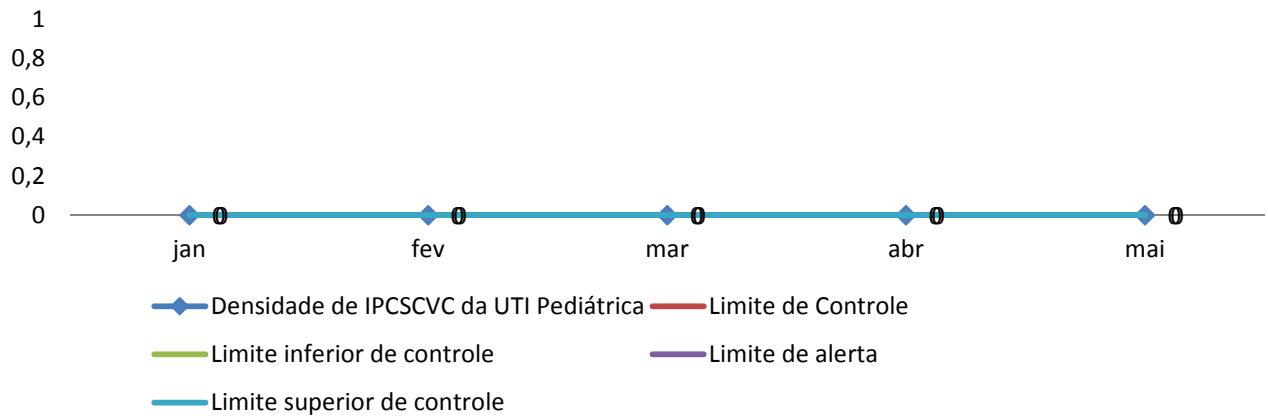

### Densidade de PAV na UTI Pediátrica do HMUE em 2019

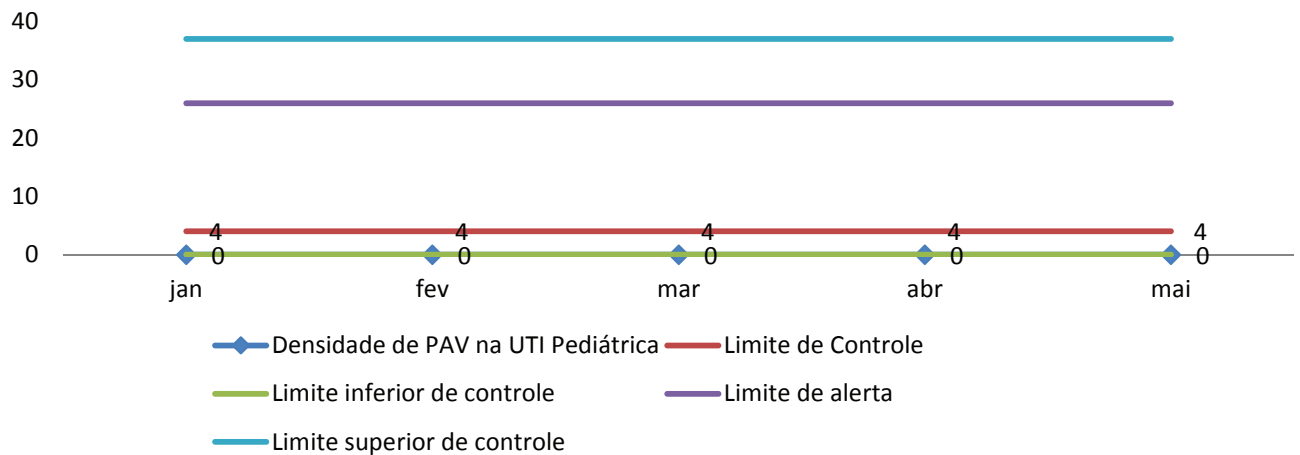

### Densidade de ITUSVD na UTI Pediátrica do HMUE em 2019

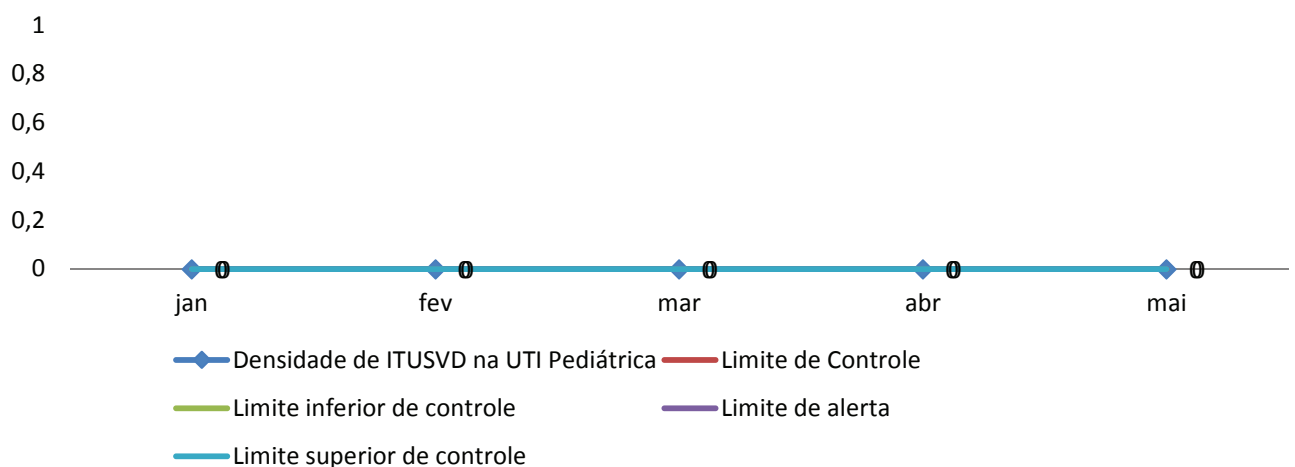

## **9 – Análise Crítica, Tabelas resumidas das Densidades de Incidências de IRAS em Geral e de IRAS relacionadas à dispositivos invasivos, com as respectivas Taxas de Utilizações dos mesmos; e Gráficos das Curvas Endêmicas de IRAS respectivas destas IRAS das Unidades de Enfermarias do HMUE em 2019**

**Análise Crítica:** Conforme observamos nas tabelas e gráficos abaixo, a maioria das DI de IRAS em geral das unidades de enfermarias do hospital ficaram dentro dos limites aceitáveis nas curvas endêmicas das mesmas, exceto na clínica ortopédica III, que ficou acima do limite de controle, mas ainda abaixo dos de alerta e superior de controle, conforme visualizamos na tabelas e gráficos dispostos abaixo.

Foram notificadas 10 IRAS nas enfermarias do hospital, sendo nenhuma na enfermaria do CTQ e na pediatria, 3 na clínica neurológica (2 ITU não SVD e 1 IPCSCVC), 1 na clínica cirúrgica (1 ITU não SVD), nenhuma na clínica ortopédica I, 2 na clínica ortopédica II (2 IPPM), 4 na clínica ortopédica III (2 ITU não SVD e 2 IPPM) e nenhuma na clínica médico-cirúrgica, OT e no pronto-atendimento.

Quando avaliamos as IRAS relacionadas à dispositivos invasivos nas enfermarias, tivemos apenas 1 notificação de IPCSCVC, ficando a DI de IPCSCVC acima dos limites de controle, mas ainda abaixo dos limites de alerta e superior de controle, como podemos visualizar nos gráficos abaixo.

Na análise destes incidentes, encontramos falhas nas medidas de prevenção de IPCSCVC, evidenciamos inadequação no registro diário no check list de inserção e manutenção deste dispositivo, com relação ao registro diária da possibilidade de remoção do mesmo e antissepsia correta na hora da inserção do CVC. Essa análise será discutida em conjunto com a equipe assistencial destes setores do hospital com sugestão de elaboração de ações de controle e prevenção destas infecções.

Obs: Legenda: ITR não VM: Infecção do trato respiratório não associada à ventilador mecânico, ITUSVD: Infecção do trato urinário associada à sondagem vesical de demora; ITU não SVD: Infecção do trato urinário não associada à sondagem vesical de demora; IPCSCVC: Infecção primária da corrente sanguínea associada à cateter vascular central; IPPM: Infecção de pele e partes moles.

**Tabelas das Densidades de Incidências Geral de IRAS e de IRAS relacionadas às Dispositivos Invasivos, com suas respectivas Taxas de Utilização dos mesmos, nas Unidades de Enfermarias do HMUE em 2019:**

Densidade de Infecção Hospitalar nas UI'S (DIH)	CTQ	Pediatria	Neurológica	Cirúrgica	CO I	CO II	CO III	CMC	OT	PA
Janeiro	0	0	2,54	1,77	2,63	3,37	0	0	0	0
Fevereiro	0	0	2,85	0	2,88	7,47	5,81	0	0	0
Março	3,05	0	0	7,17	2,65	0	7,97	0	1,46	0
Abril	0	0	2,62	3,8	1,34	1,7	4,06	2,27	0	0
Maio	0	0	3,82	1,74	0	3,32	5,19	0	0	0
Junho										
Julho										
Agosto										
Setembro										
Outubro										
Novembro										
Dezembro										

Densidade de IPCSCVC nas UI'S (DIPCSCVC)	CTQ	Pediatria	Neurológica	Cirúrgica	CO I	CO II	CO III	CMC	OT	PA
Janeiro	0	0	0	0	0	0	0	0	0	0
Fevereiro	0	0	0	0	0	0	0	0	0	0
Março	0	0	0	0	0	0	0	0	0	0
Abril	0	0	23,25	0	0	0	0	0	0	0
Maio	0	0	14,28	0	0	0	0	0	0	0
Junho										
Julho										
Agosto										
Setembro										
Outubro										
Novembro										
Dezembro										

Taxa de utilização de CVC nas UI's (Tx CVC)	CTQ	Pediatria	Neurológica	Cirúrgica	CO I	CO II	CO III	CMC	OT	PA
Janeiro	7,33	5,02	1,39	5,32	6,06	8,44	5,41	7,97	3,31	3,77
Fevereiro	14,03	2,9	10,98	14,58	3,31	8,22	3,05	6,59	3,71	9,71
Março	18,65	4,14	5,95	11,74	7,31	2,02	6,38	4,25	2,34	23,27
Abril	16,66	8,38	5,65	10,45	5,25	2,21	2,84	6,81	2,6	13,08
Maiο	14,19	2,79	8,92	17,13	6,36	14,3	5,97	5,73	0,18	19,21
Junho										
Julho										
Agosto										
Setembro										
Outubro										
Novembro										
Dezembro										

Fonte: Busca Ativa SCIH/HMUE/PRÓ-SAÚDE.

Densidade de ITUSVD nas UI'S (DIITUSVD)	CTQ	Pediatria	Neurológica	Cirúrgica	CO I	CO II	CO III	CMC	OT	PA
Janeiro	0	0	0	0	0	0	0	0	0	0
Fevereiro	0	0	0	0	0	40,54	0	0	0	0
Março	0	0	0	25,64	0	0	0	0	0	0
Abril	0	0	0	0	0	0	0	0	0	0
Maiο	0	0	0	0	0	0	0	0	0	0
Junho										
Julho										
Agosto										
Setembro										
Outubro										
Novembro										
Dezembro										

Taxa de utilização de SVD nas UI's (Tx SVD)	CTQ	Pediatria	Neurológica	Cirúrgica	CO I	CO II	CO III	CMC	OT	PA
Janeiro	0,73	0	5,33	6,39	2,89	13,85	4,9	10,25	1,57	7,84
Fevereiro	0,7	0	7,27	3,64	3,75	13,83	4,79	15,22	3,71	17,81
Março	7,64	0	9,71	6,93	6,64	4,21	5,31	3,57	0,87	29,31
Abril	1,48	0,29	9,06	6,84	4,47	0,85	1,76	3,4	3,18	17,29
Maio	8,15	2,56	6,63	11,53	8,62	8,81	2,85	4,63	1,6	23,84
Junho										
Julho										
Agosto										
Setembro										
Outubro										
Novembro										
Dezembro										

Fonte: Busca Ativa SCIH/HMUE/PRÓ-SAÚDE.

Densidade de PAV nas UI'S (DI PAV)	CTQ	Pediatria	Neurológica	Cirúrgica	CO I	CO II	CO III	CMC	OT	PA
Janeiro	0	0	0	0	0	0	0	0	0	0
Fevereiro	0	0	0	0	0	0	0	0	0	0
Março	0	0	0	0	0	0	0	0	0	0
Abril	0	0	0	0	0	0	0	0	0	0
Maio										
Junho										
Julho										
Agosto										
Setembro										
Outubro										
Novembro										
Dezembro										

Taxa de utilização de VM nas UI's (Tx VM)	CTQ	Pediatria	Neurológica	Cirúrgica	CO I	CO II	CO III	CMC	OT	PA
Janeiro	0	0	0	0	0	0	0	0	0	5,52
Fevereiro	0	0	0	0	0	0	0	0	0	14,97
Março	0	0	0	0	0	0	0	0	0	25
Abril	0	0	0	0	0	0	0	0	0	20,99
Maio										
Junho										
Julho										
Agosto										
Setembro										
Outubro										
Novembro										
Dezembro										

Fonte: Busca Ativa SCIH/HMUE/PRÓ-SAÚDE.

**Gráficos das Curvas Endêmicas das Densidades de Incidências Geral de IRAS e de IRAS relacionadas às Dispositivos Invasivos nas Unidades de Terapia Intensiva do HMUE em 2019:**

**UI CTQ**

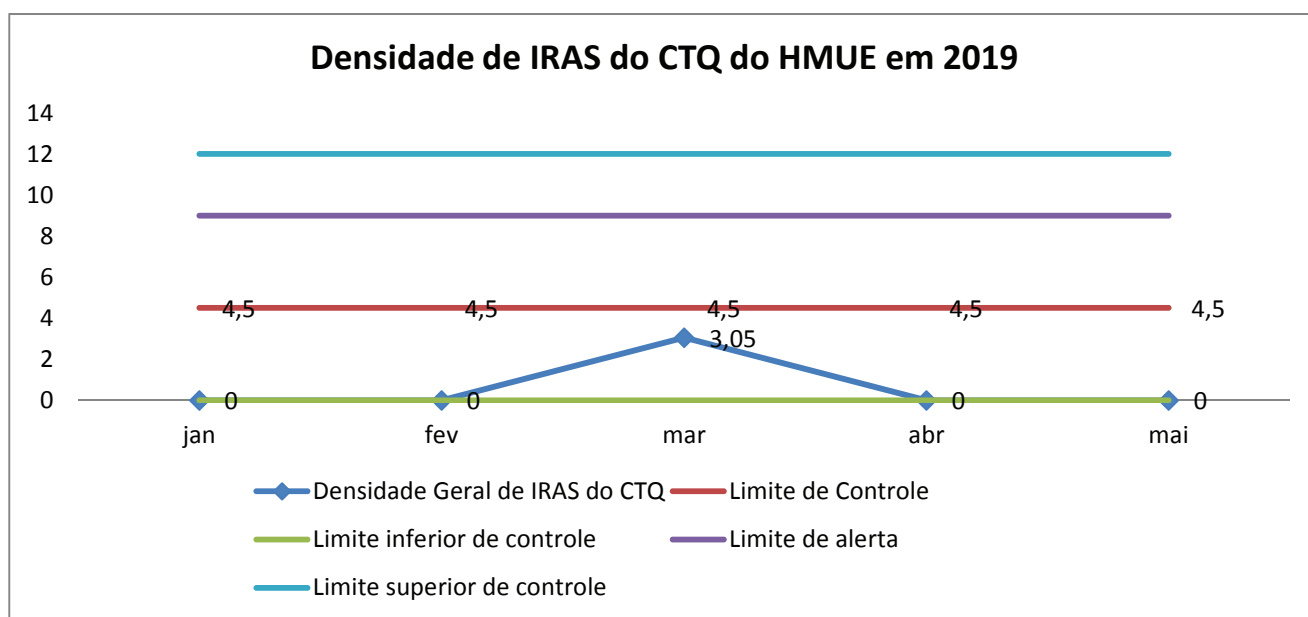

### Densidade de IPCSCVC do CTQ do HMUE em 2019

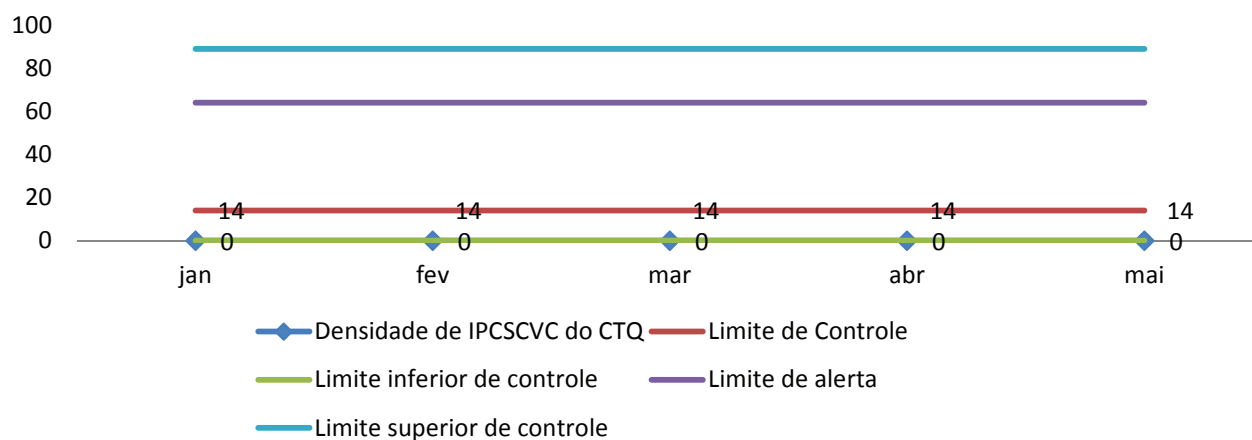

### Densidade de ITUSVD do CTQ do HMUE em 2019

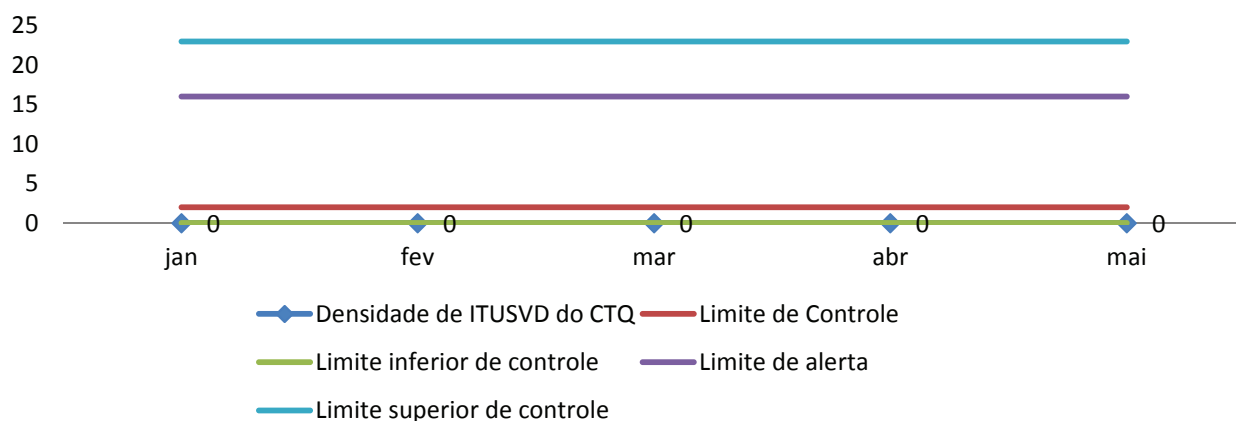

### UI PEDIÁTRICA

### Densidade de IRAS da Clínica Pediátrica do HMUE em 2019

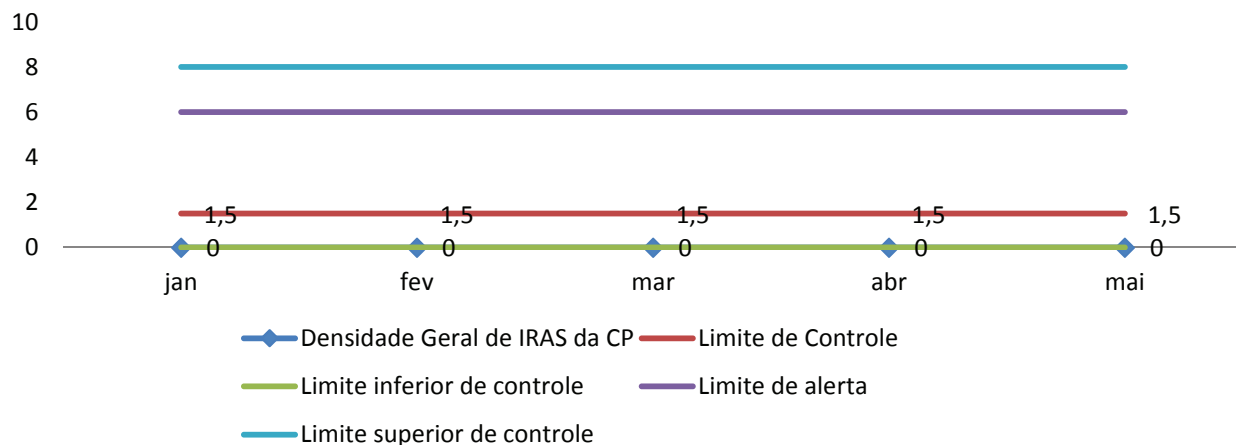



### Densidade de IPCSCVC da Clínica Pediátrica do HMUE em 2019

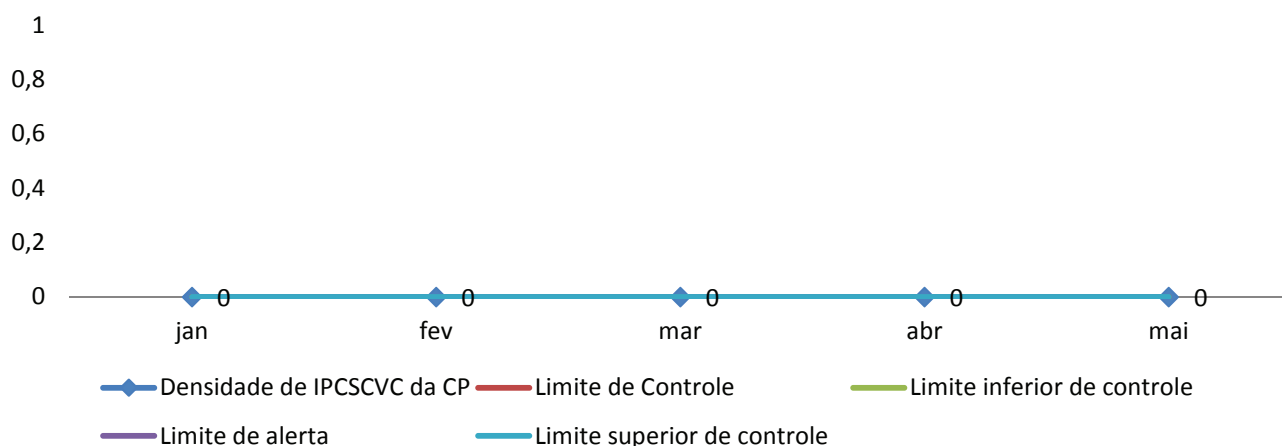

### Densidade de ITUSVD da Clínica Pediátrica do HMUE em 2019

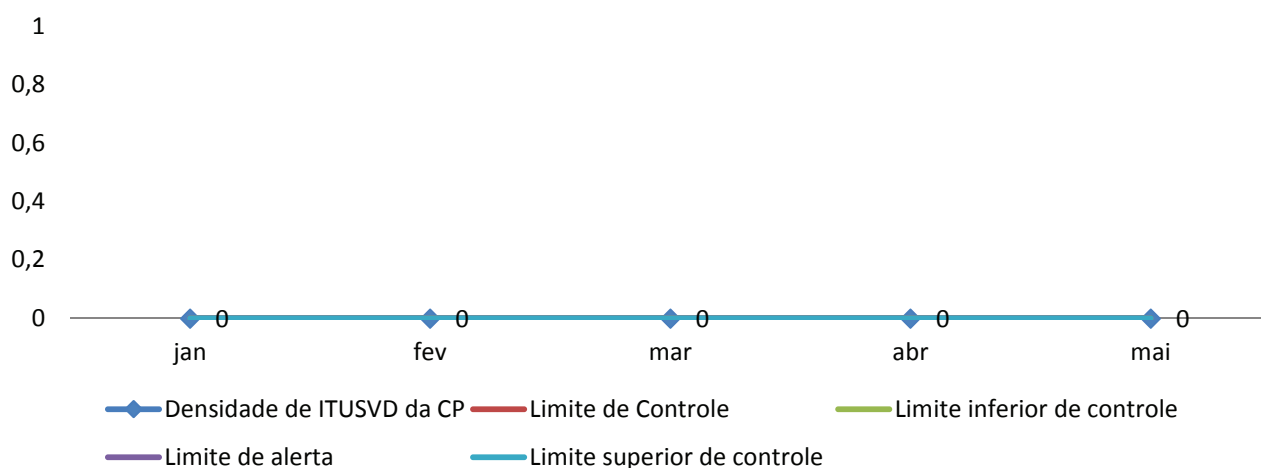

### UI CLÍNICA NEUROLÓGICA

### Densidade de IRAS da Clínica Neurológica do HMUE em 2019

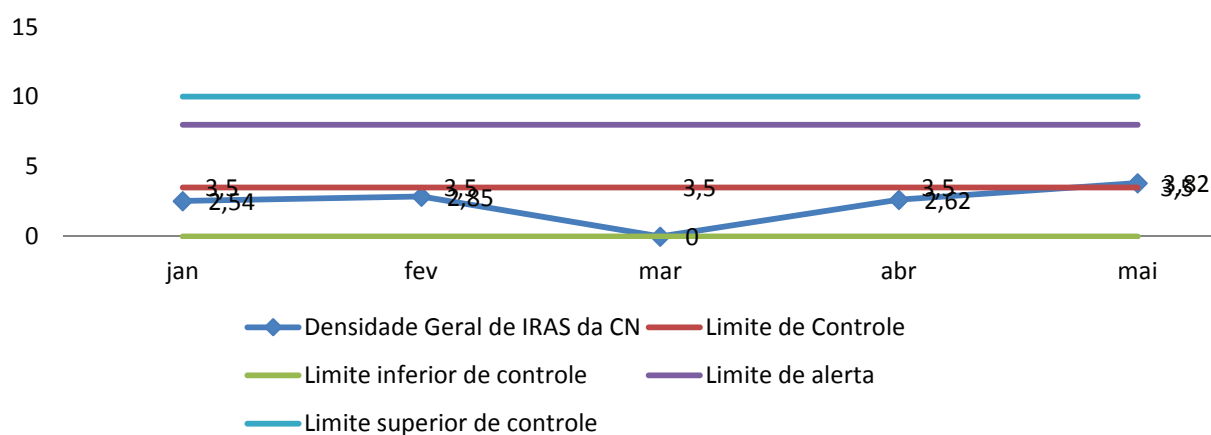

### Densidade de IPCSCVC da Clínica Neurológica do HMUE em 2019

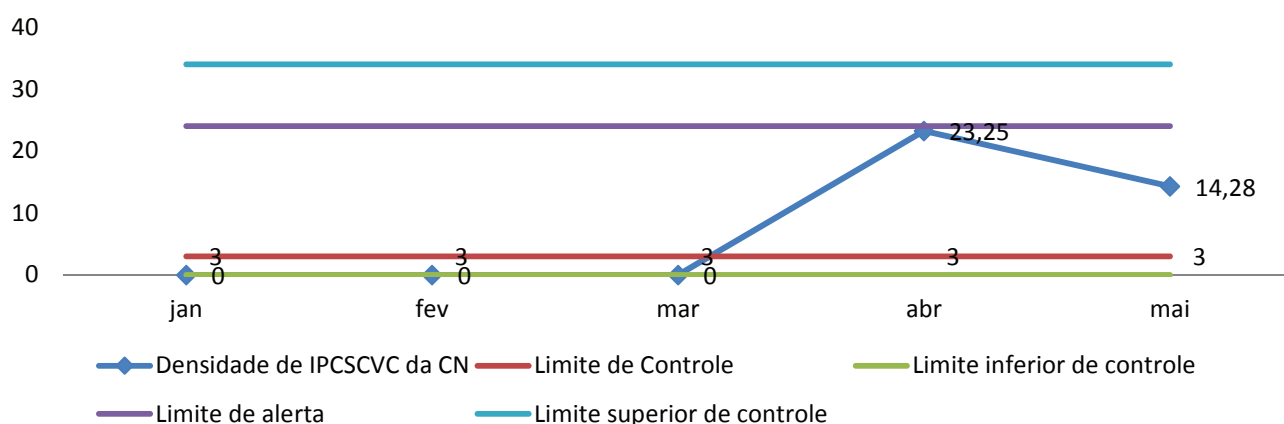

### Densidade de ITUSVD da Clínica Neurológica do HMUE em 2019

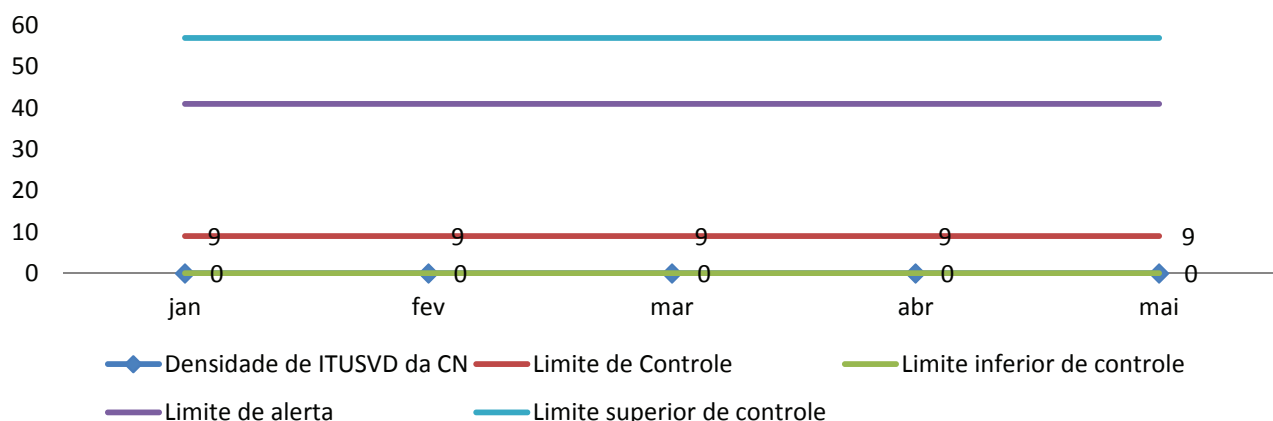

### UI CLÍNICA CIRÚRGICA

### Densidade de IRAS da Clínica Cirúrgica do HMUE em 2019

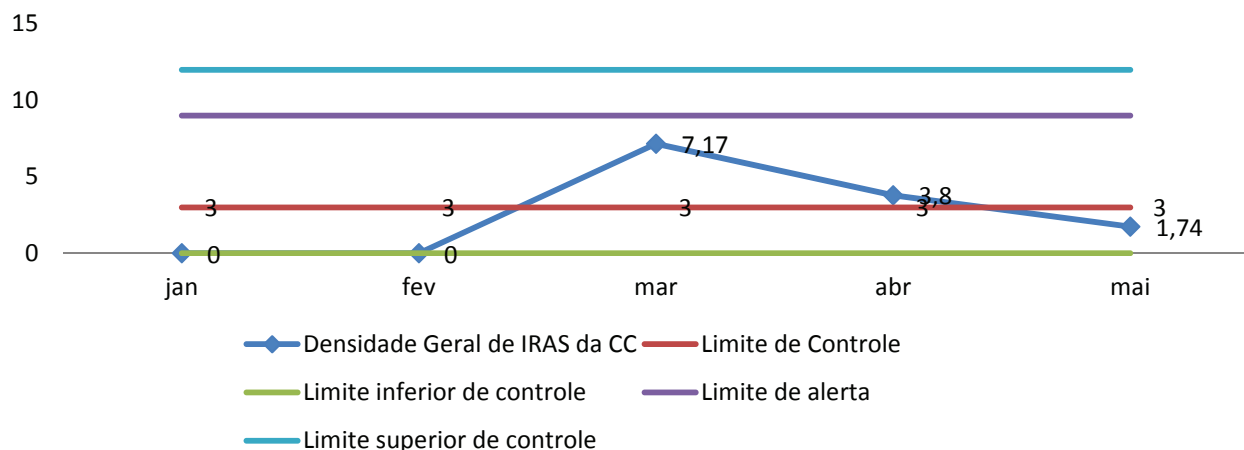

### Densidade de IPCSCVC da Clínica Cirúrgica do HMUE em 2019

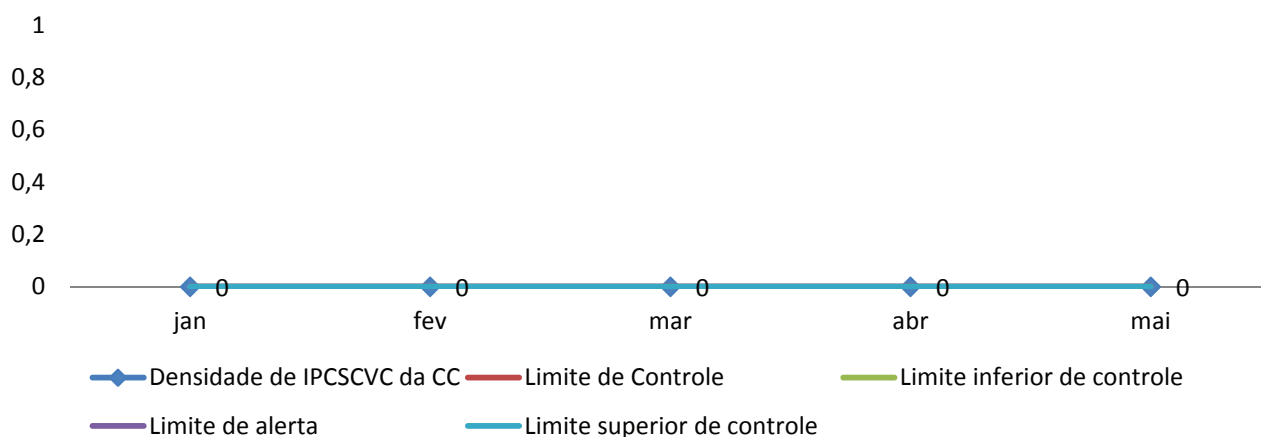

### Densidade de ITUSVD da Clínica Cirúrgica do HMUE em 2019

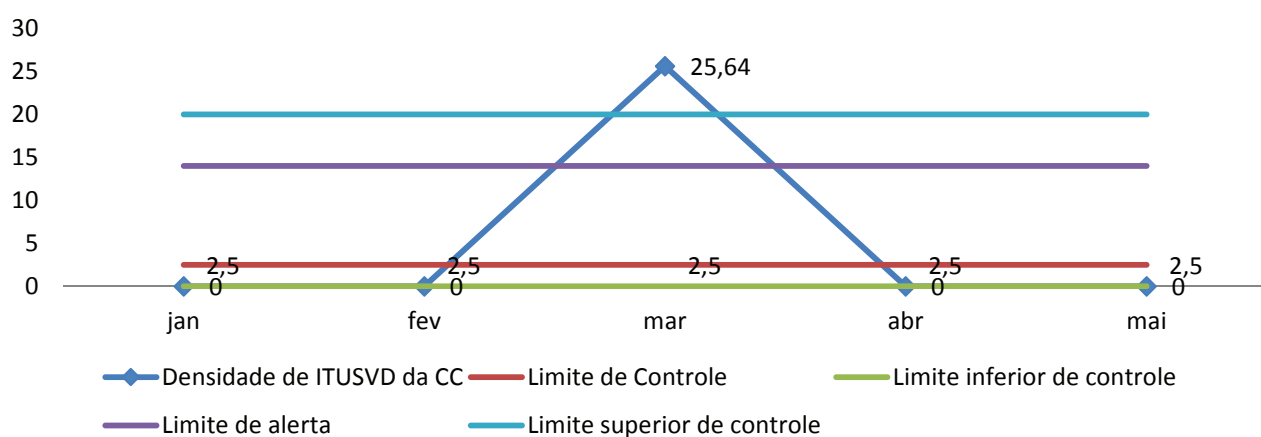

### UI CLÍNICA ORTOPÉDICA I

### Densidade de IRAS da Clínica Ortopédica I do HMUE em 2019

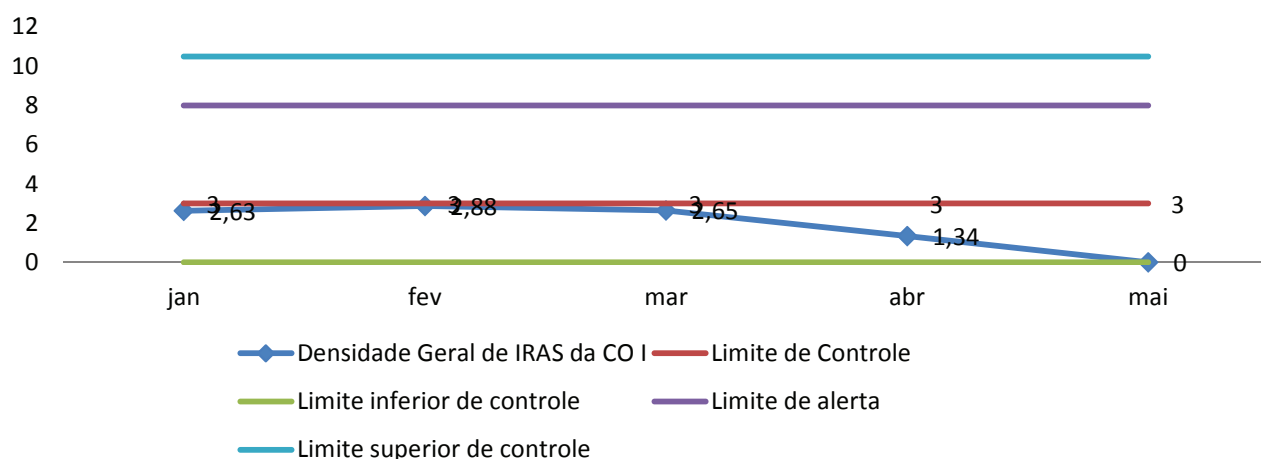

### Densidade de IPCSCVC da Clínica Ortopédica I do HMUE em 2019

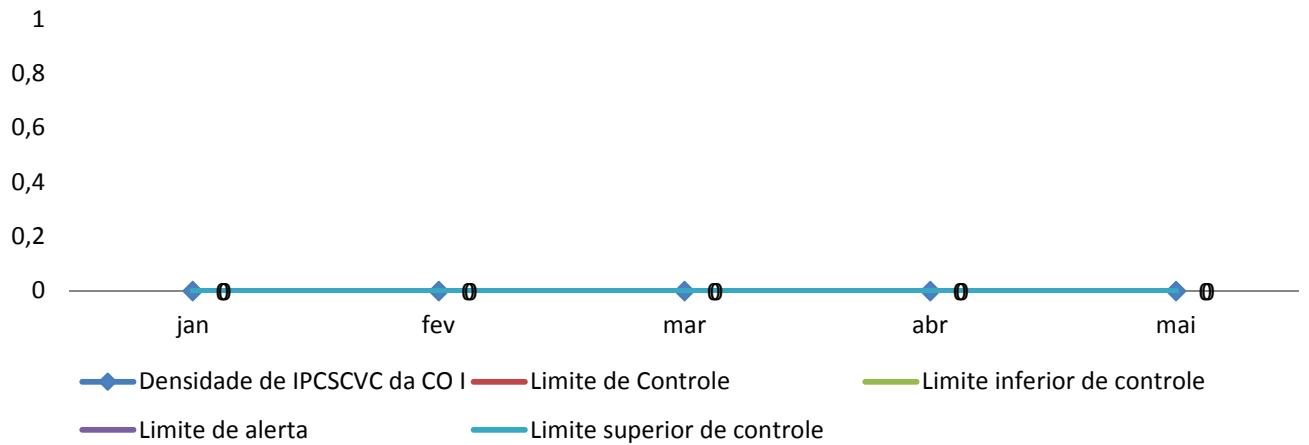

### Densidade de ITUSVD da Clínica Ortopédica I do HMUE em 2019

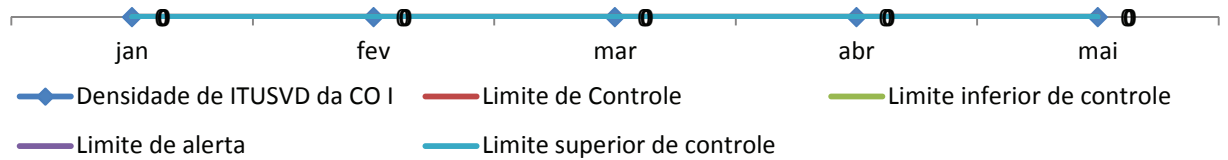

### UI CLÍNICA ORTOPÉDICA II

### Densidade de IRAS da Clínica Ortopédica II do HMUE em 2019

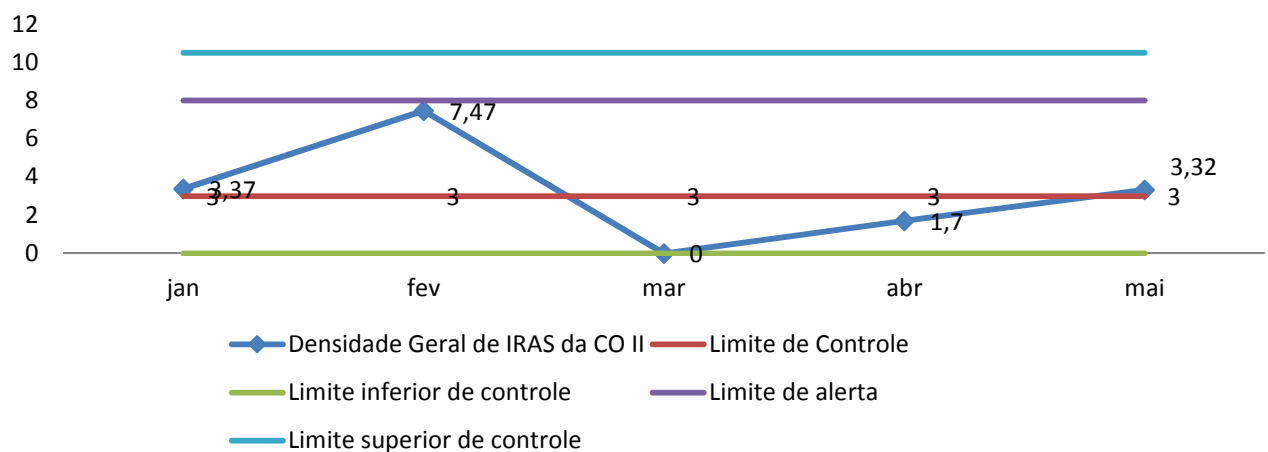

### Densidade de IPCSCVC da Clínica Ortopédica II do HMUE em 2019

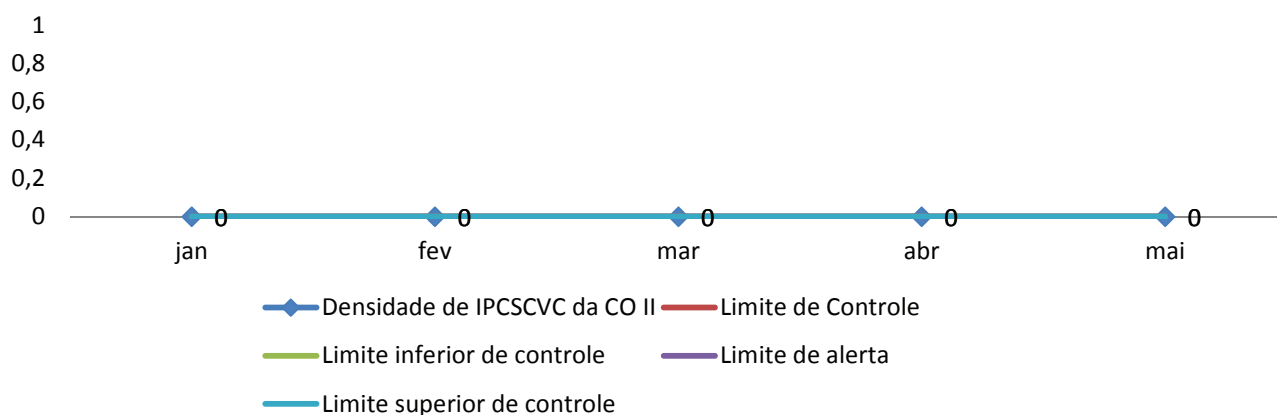

### Densidade de ITUSVD da Clínica Ortopédica II do HMUE em 2019

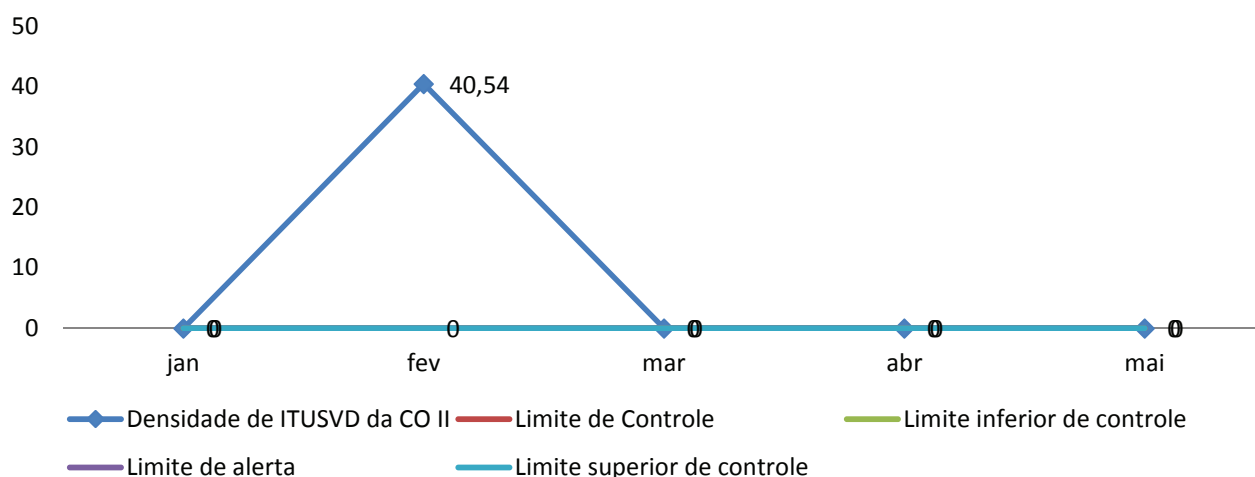

### UI CLÍNICA ORTOPÉDICA III

### Densidade de IRAS da Clínica Ortopédica III do HMUE em 2019

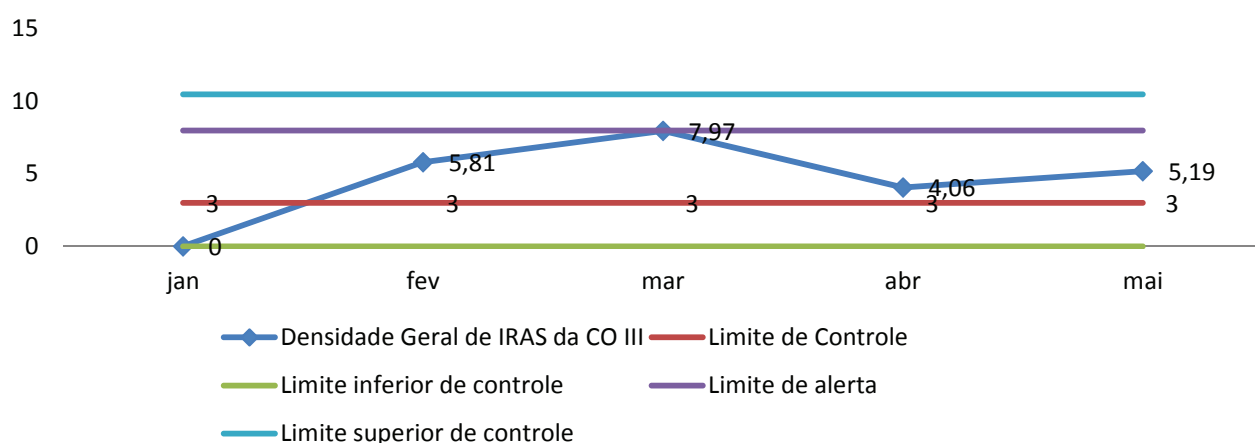

### Densidade de IPCSCVC da Clínica Ortopédica III do HMUE em 2019

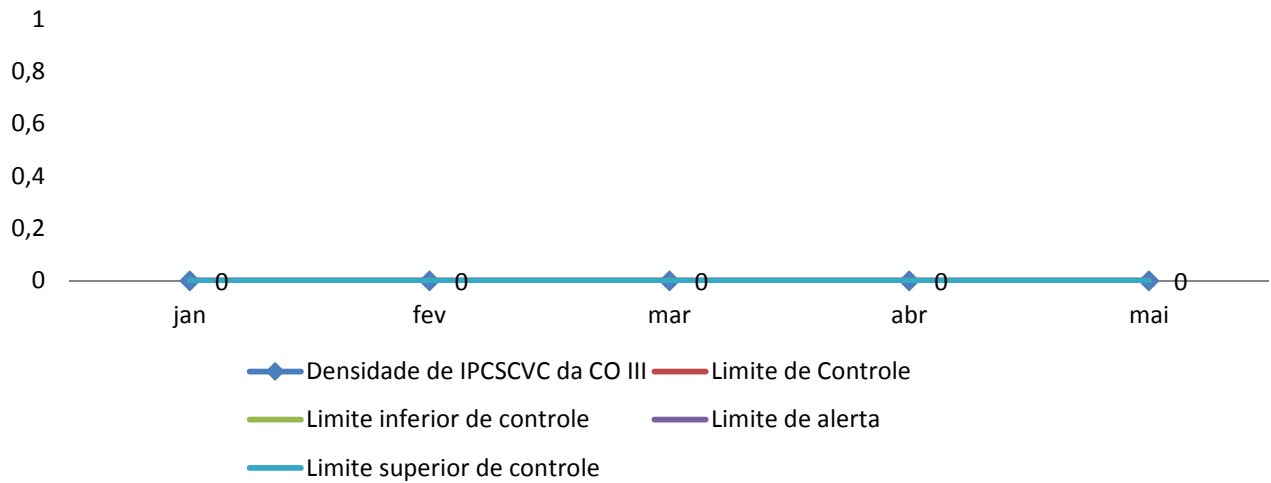

### Densidade de ITUSVD da Clínica Ortopédica III do HMUE em 2019

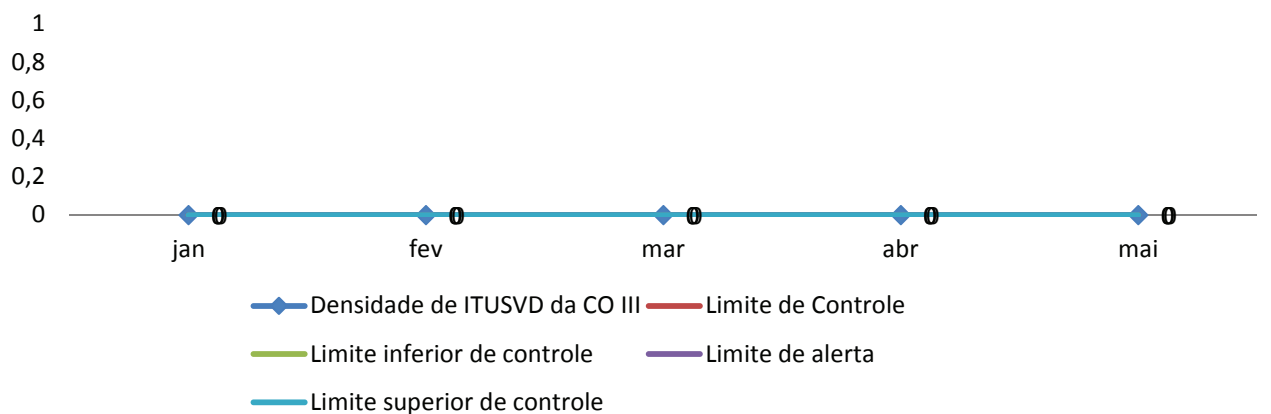

### UI CLÍNICA MÉDICO CIRÚRGICA

### Densidade de IRAS da Clínica Médico- Cirúrgica do HMUE em 2019

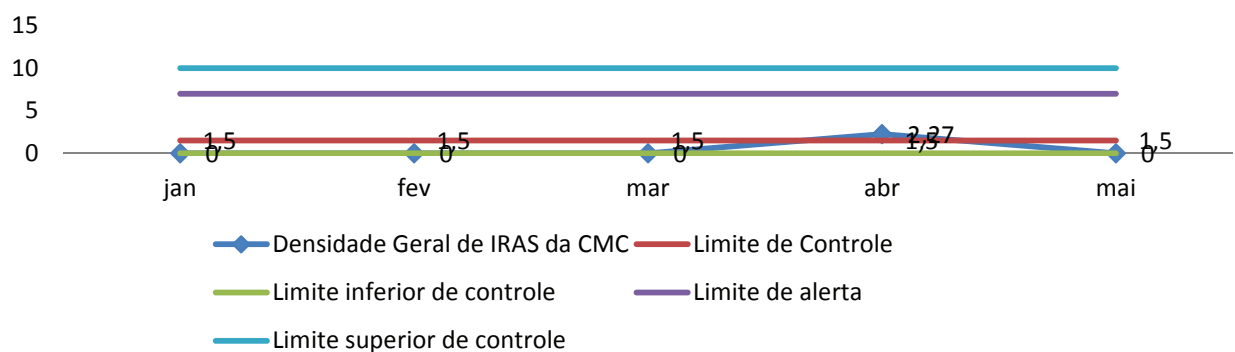

### Densidade de IPCSCVC da Clínica Médico- Cirúrgica do HMUE em 2019

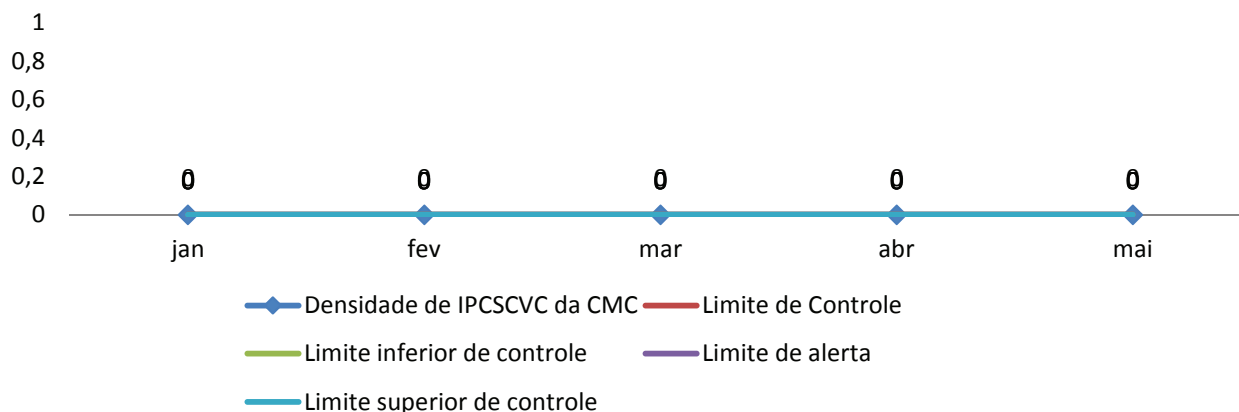

### Densidade de ITUSVD da Clínica Médico- Cirúrgica do HMUE em 2019

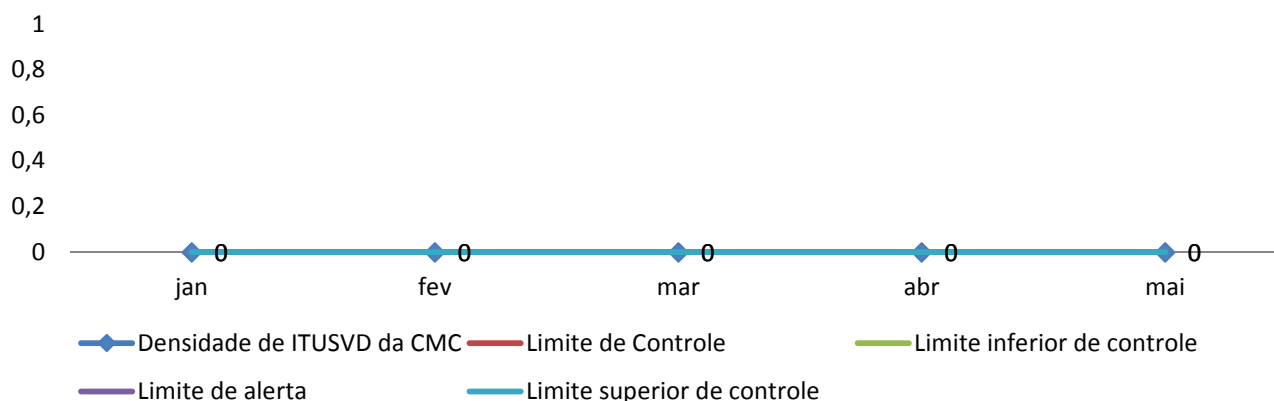

### UI CLÍNICA OBSERVAÇÃO TRAUMA

### Densidade de IRAS da Clínica Observação - Trauma do HMUE em 2019

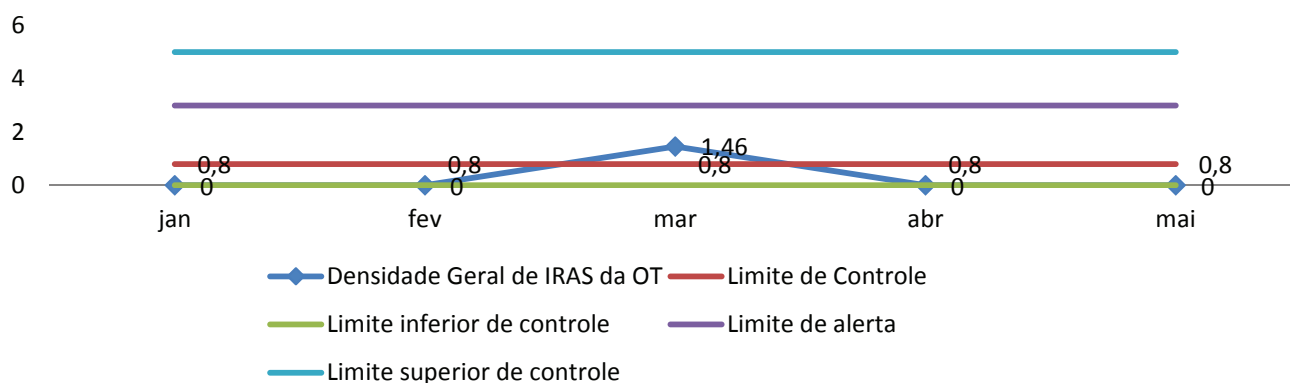

### Densidade de IPCSCVC da Clínica Observação - Trauma do HMUE em 2019

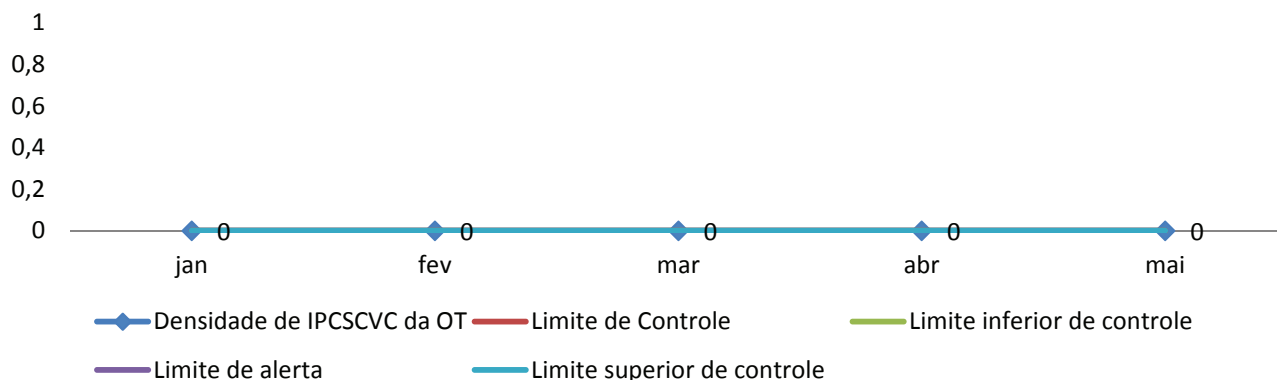

### Densidade de ITUSVD da Clínica Observação - Trauma do HMUE em 2019

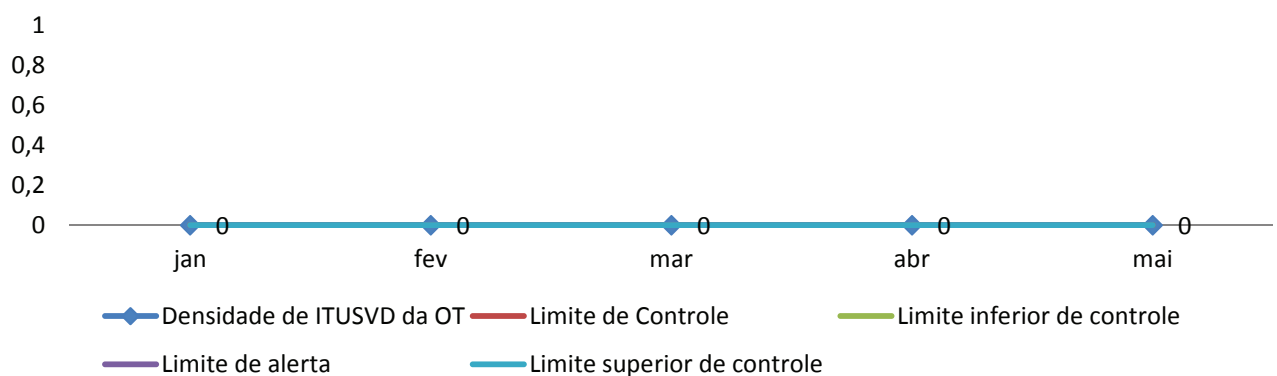

### UI CLÍNICA DE PRONTO ATENDIMENTO – PA

#### Densidade de IRAS do Pronto-Atendimento do HMUE em 2019

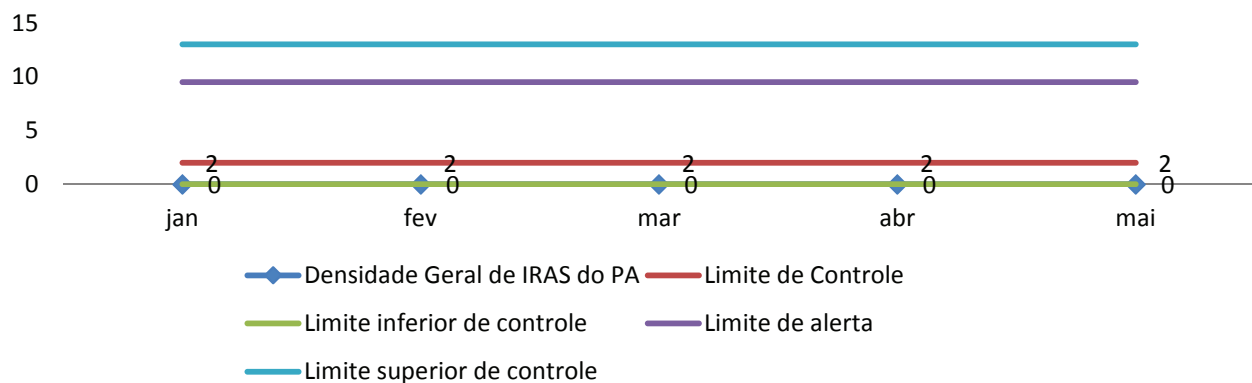



### Densidade de IPCSCVC do Pronto-Atendimento do HMUE em 2019

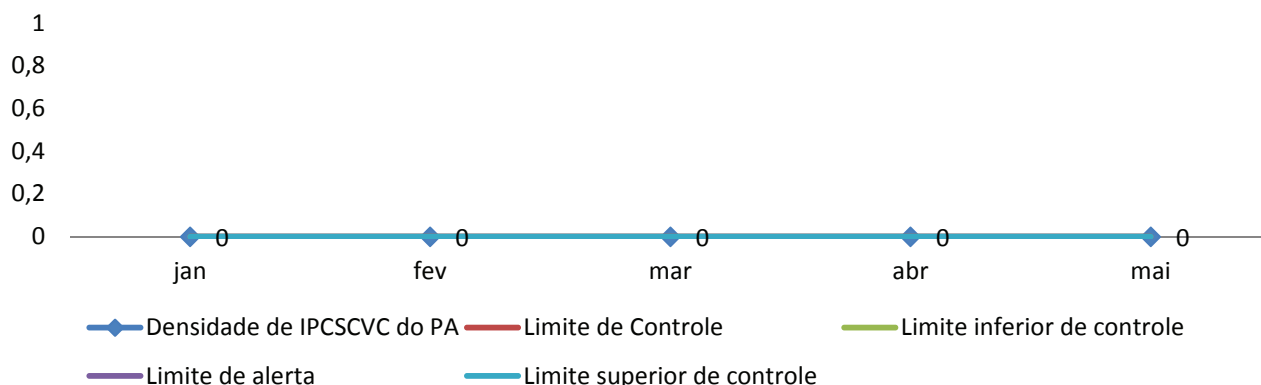

### Densidade de ITUSVD do Pronto-Atendimento do HMUE em 2019

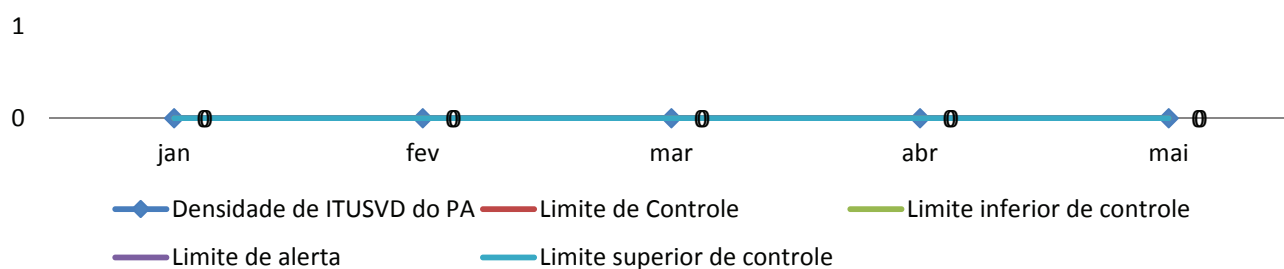

### Densidade de PAV no Pronto Atendimento do HMUE em 2019

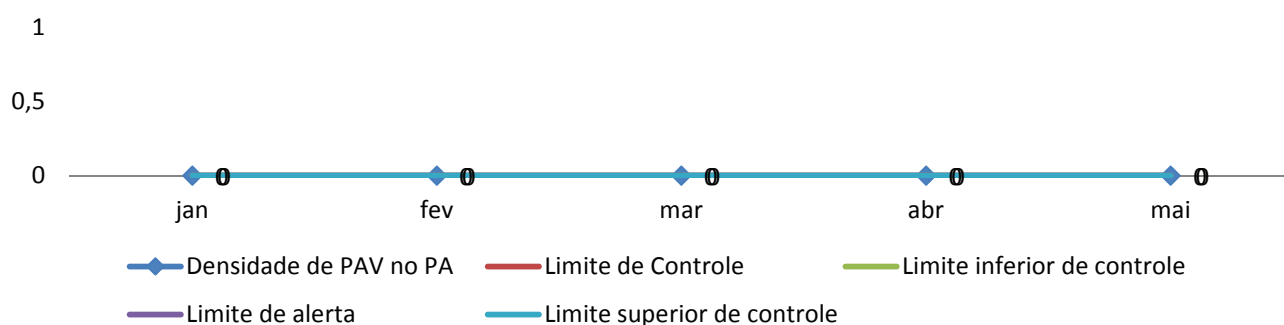

Ananindeua-Pará, 06 de junho de 2019

HMUE/Pró-Saúde  
Ela Silvia Estela Luthemeyer  
Coord SCIH  
COREN/PA 94990

*P/* Dra. Débora Oliveira Onuma  
Coordenadora CCIH HMUE

# **Relatório Mensal Comissão de Óbito**

## **Referente ao Mês de Maio/2019**

### **Comissão de Verificação de Óbito – Taxa de Mortalidade Operatória**

**Ananindeua – PA**

**2019**

# **RELATÓRIO DA COMISSÃO DE ÓBITOS DO HOSPITAL METROPOLITANO DE URGÊNCIA E EMERGÊNCIA - HMUE**

Relativo ao Trimestre Março, Abril e Maio de  
2019

ANANINDEUA – PA

## INTRODUÇÃO

A Comissão de Revisão de Óbitos do Hospital Metropolitano de Urgência Emergência analisou todos os óbitos ocorridos no trimestre de março, abril e maio de 2019, que somaram 110 óbitos, seis óbitos a menos do que no último trimestre. O número de óbitos nos respectivos meses foi de 27, 43 e 40 óbitos, sem tendência.

As causas externas são as prevalentes nestes casos, destacando-se os homicídios e os acidentes moto-ciclísticos, que acometem principalmente os jovens na faixa etária entre 21 a 30 anos, fase produtiva da vida.

O investimento na prevenção destas causas é necessário para evitar o sofrimento das famílias e da economia do País, que perde com isso sua força de trabalho e tem que dispensar grande parte dos recursos à saúde com causas evitáveis de morte.

## 1. RELATÓRIO DA COMISSÃO DE ÓBITOS – TRIMESTRE março, abril e maio de 2019

O Hospital Metropolitano de Urgência e Emergência (HMUE), é uma referência Estadual para a Linha de cuidado do trauma, e responsável por prestar uma assistência de alta complexidade nesta área, possuindo uma capacidade instalada com Centro de Queimados com 02 (dois) leitos de UTI para queimados, traumatologia-ortopedia, 20 (vinte) leitos de Unidade de Terapia Intensiva Adulto e 07 (sete) leitos de UTI Pediátrica.

Os óbitos ocorridos neste trimestre totalizaram 110 casos, pouco inferior ao último trimestre. A distribuição dos óbitos pelos referidos meses foram respectivamente de 27, 43 e 40 óbitos, sem tendência no período. Observa-se no estudo comparativo destes cinco meses iniciais de 2019 com o de 2018, uma redução no número de óbitos da Instituição.

As taxas de mortalidade hospitalar neste trimestre foram respectivamente de 3,98%, 6,18% e 5,63%, não havendo tendência, a média deste indicador no trimestre foi de 5,63%. O maior percentual deste indicador neste trimestre foi em abril de 2019 e o menor foi em março.

Os óbitos com menos de 24 horas da internação evoluíram de forma crescente neste período, tendo seu maior percentual em maio de 2019, onde observou-se casos gravíssimos de chegada à Instituição com prognóstico ruim.

Em decorrência do descrito acima a Taxa de mortalidade Institucional do trimestre apresentou os seguintes resultados mensais: 2,80%, 4,02% e 3,10%, sem tendência no período.

GRÁFICO 01 – Quantitativo de óbitos mensal durante o ano de 2018



GRÁFICO 02- Quantitativo de óbitos mensal durante o ano de 2019



GRÁFICO 03- Taxa de mortalidade Hospitalar e Institucional no período de dezembro de 2015 até dezembro de 2016

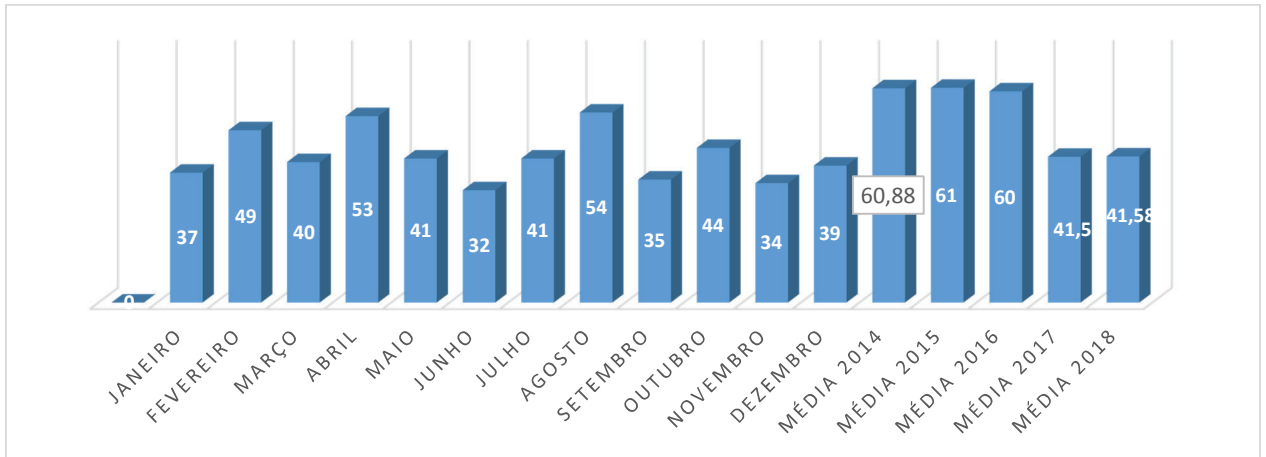

**GRÁFICO 04- Taxa de mortalidade Hospitalar e Institucional no ano de 2017**

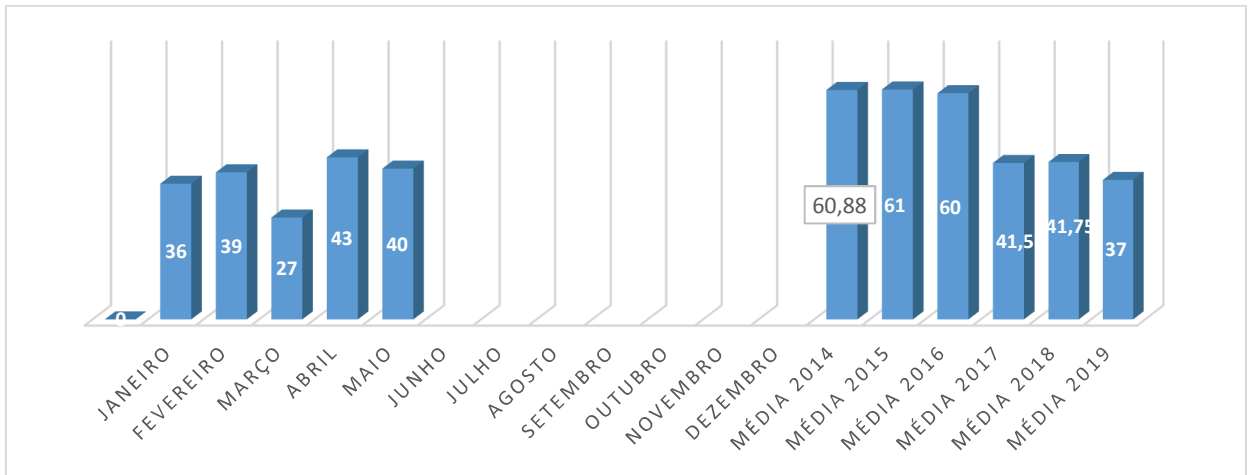
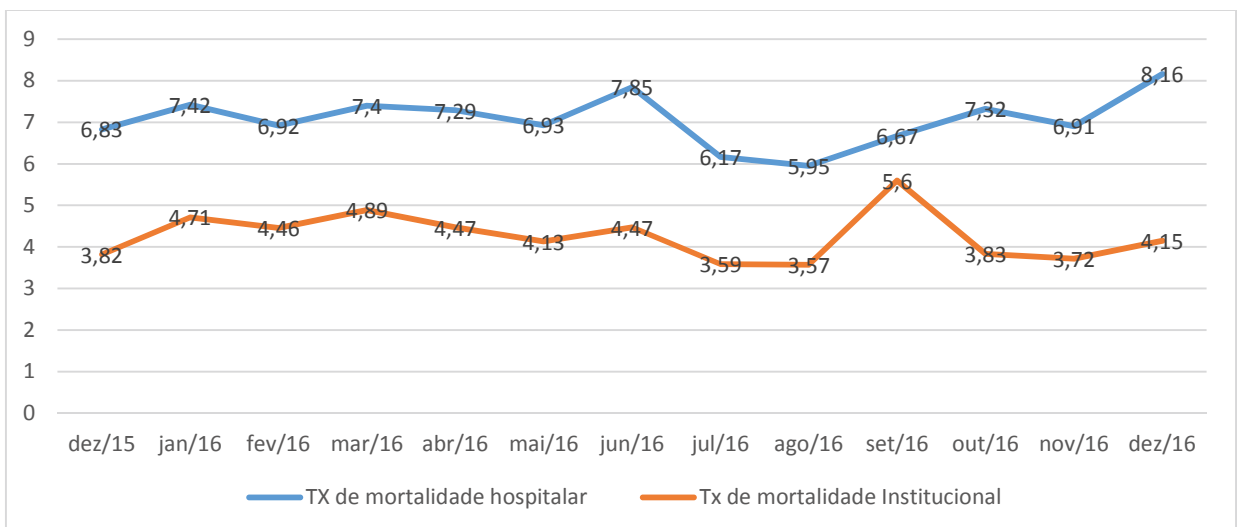
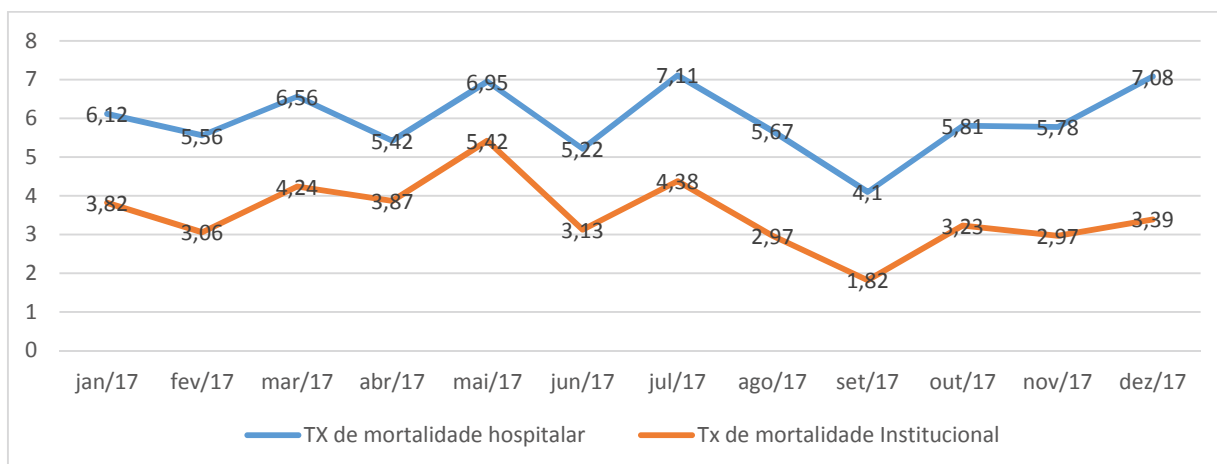

**GRÁFICO 05- Taxa de mortalidade Hospitalar e Institucional janeiro a novembro de 2018**

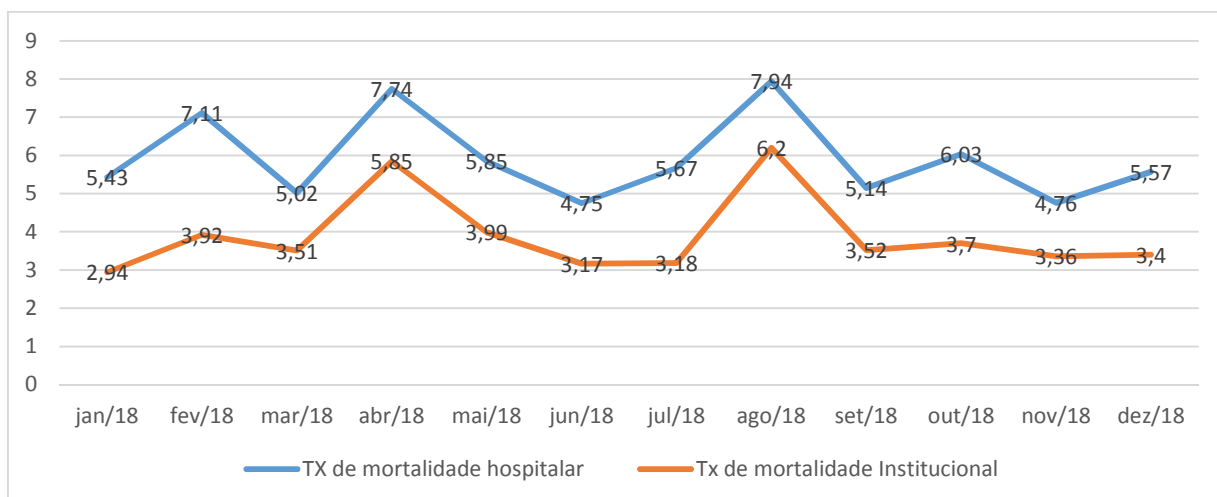

**GRÁFICO 06- Taxa de mortalidade Hospitalar e Institucional de 2019**

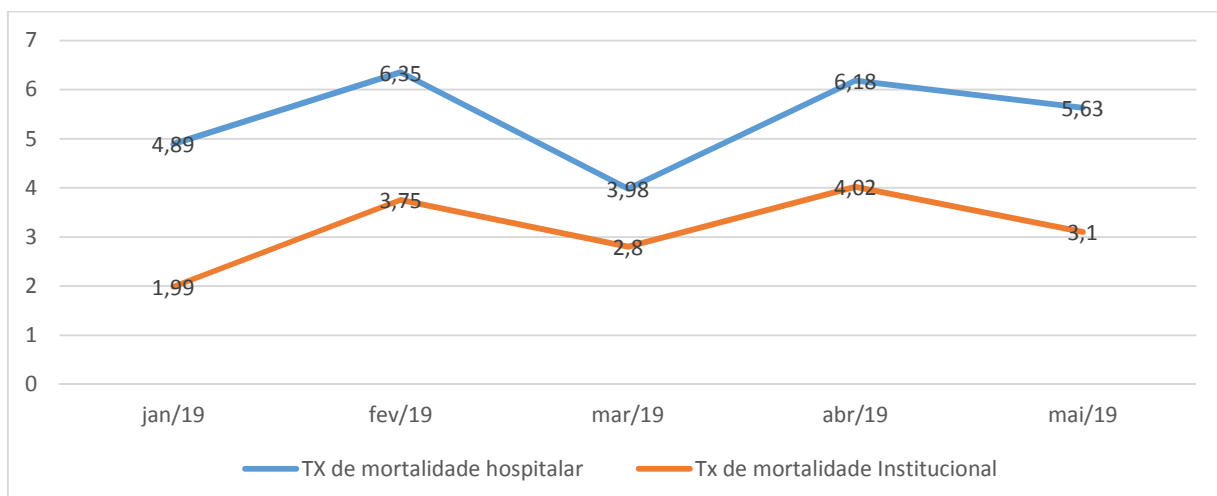

**ÓBITOS QUANTO AO TEMPO DE INTERNAÇÃO**

Os óbitos quanto ao tempo estão representados no gráfico abaixo, comparando a evolução nos anos de 2016, 2017, 2018 e 2019, observa-se que o ano de 2017 foi o de menor número de óbitos tanto com menos de 24 horas da internação quanto acima de 24 horas, no estudo comparativo anual.

O ano de 2019 começa com um total de 75 óbitos, sendo 33 destes com menos de 24 horas da internação.

**GRÁFICO 07- ÓBITOS QUANTO AO TEMPO DE INTERNAÇÃO**

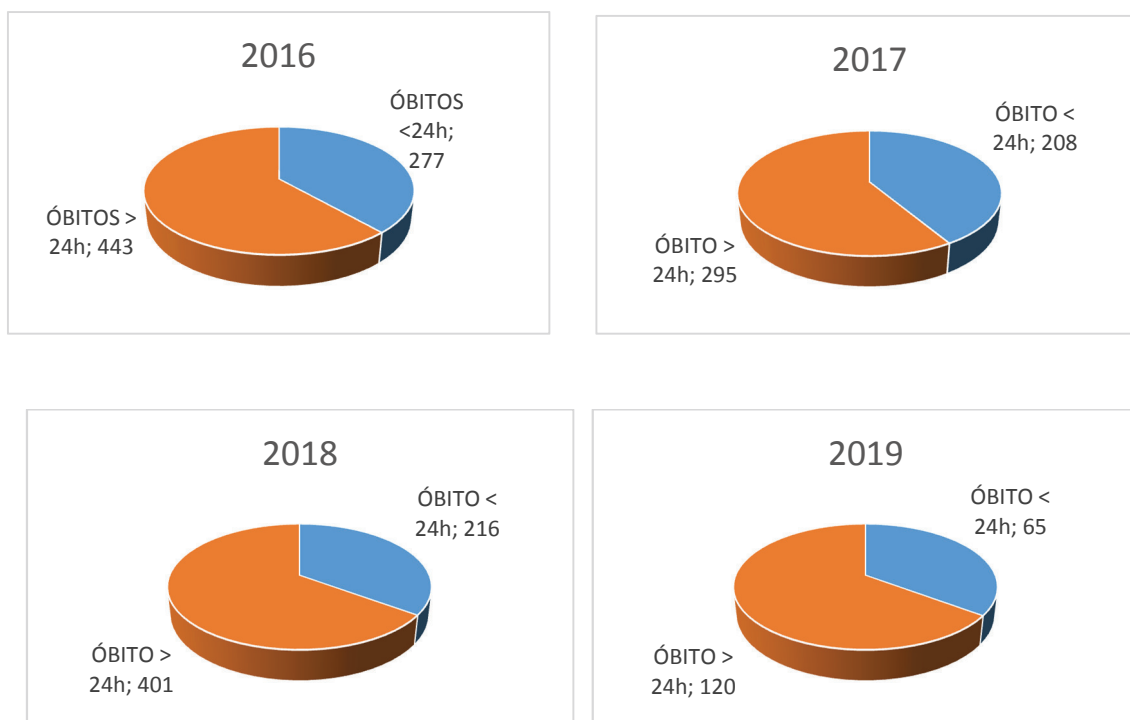

Os óbitos ocorridos com menos de 24 horas apresentaram tendência crescente neste trimestre, ocorrendo respectivamente 05, 12 e 15, que totalizam neste ano um terço dos óbitos, foram casos extremamente graves, cujos prognósticos foram ruins.



**GRÁFICO 08 – ÓBITOS QUANTO AO TEMPO DE INTERNAÇÃO NO TRIMESTRE MARÇO, ABRIL E MAIO DE 2019**

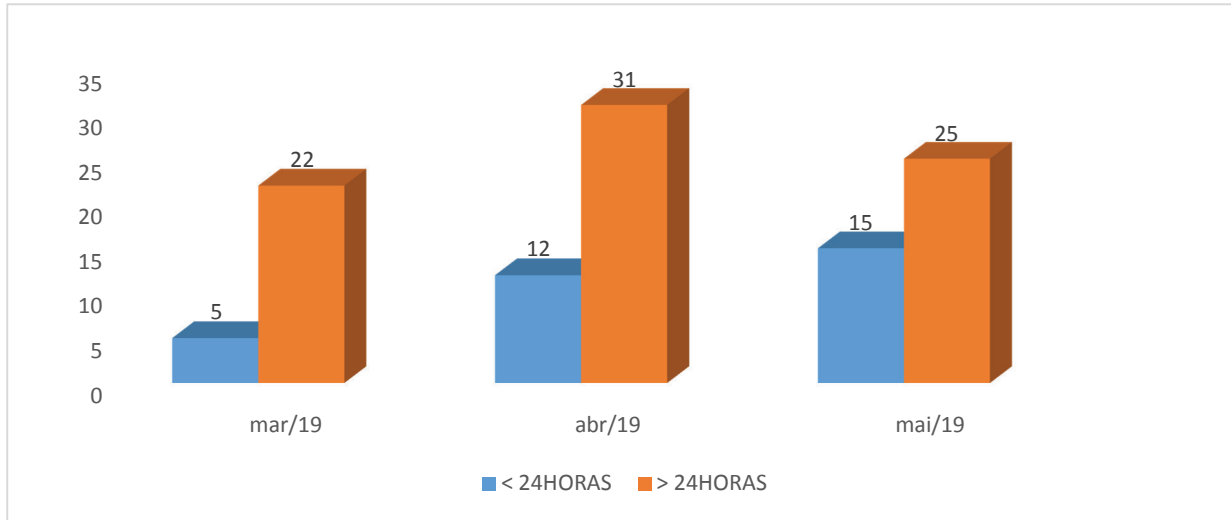

**ÓBITOS QUANTO AO GÊNERO**

Os óbitos quanto ao gênero mantêm predominância dos homens, embora observa-se que há redução no número destes óbitos em 2019, enquanto o sexo feminino, mantém um quantitativo bem reduzido e destas pouquíssimas em idade fértil.

**GRÁFICO 09- SÉRIE HISTÓRICA DO NÚMERO DE ÓBITOS POR SEXO EM 2018**

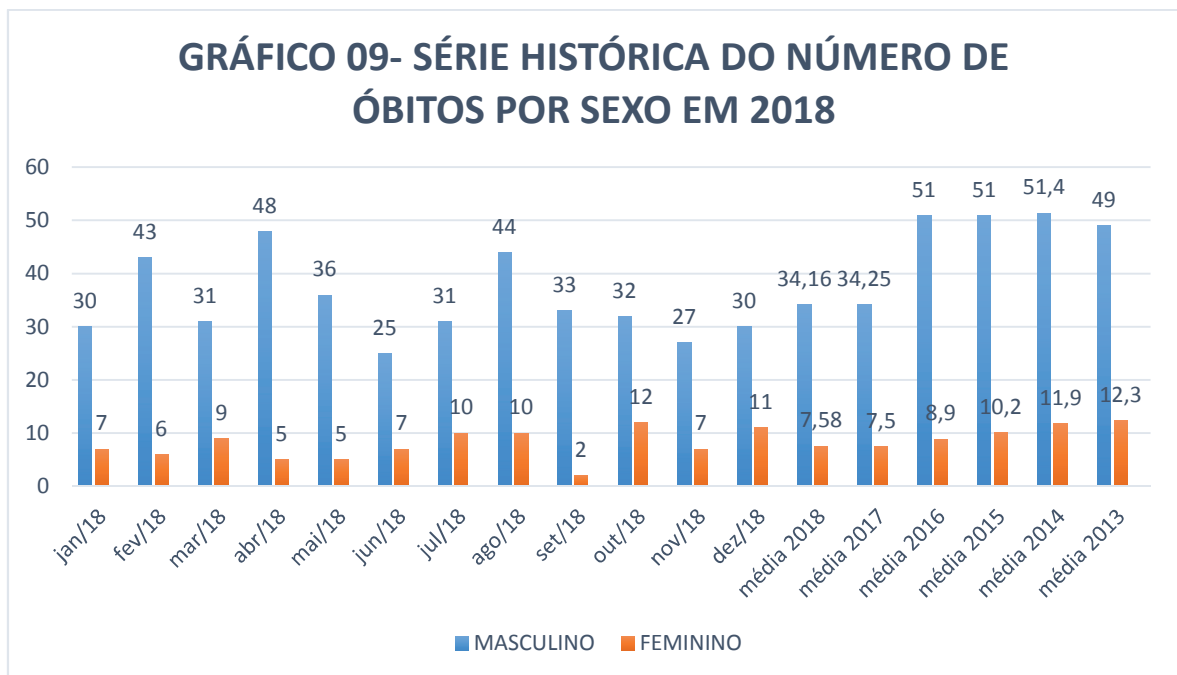

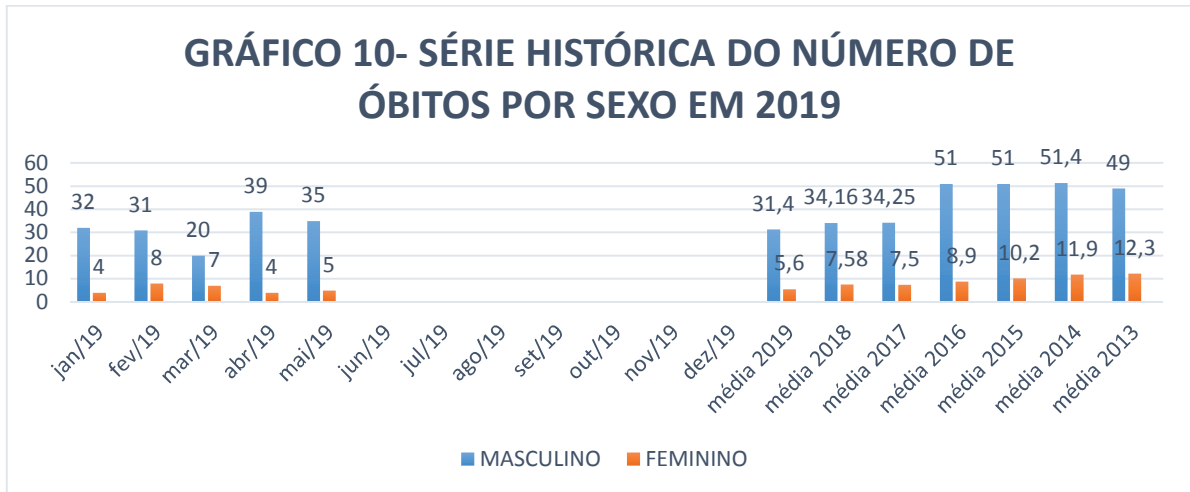

### ÓBITOS QUANTO À FAIXA ETÁRIA

Quanto a faixa etária, observa-se maior predominância nos óbitos entre os 20 e 40 anos, mas há uma redução quantitativa neste intervalo, há ainda picos entre as faixas etárias de 51 à 60 anos e 71 à 80 anos no mês de maio de 2019, porém em menor percentual. Este resultado está relacionado as causas destes óbitos.

Gráfico 11 – FAIXA ETÁRIA MENSAL DE ÓBITOS NA SÉRIE HISTÓRICA dezembro/12 a dezembro/13.

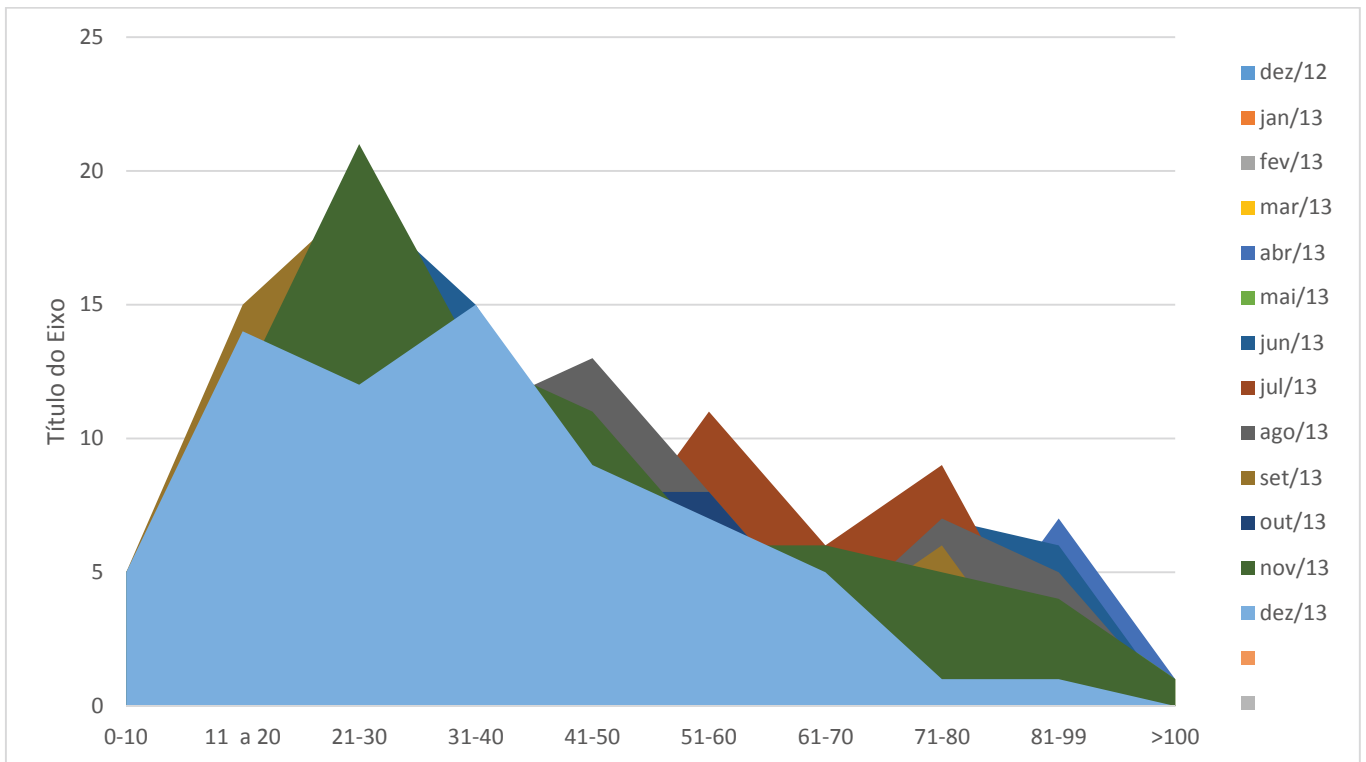

**GRÁFICO 12- DISTRIBUIÇÃO PELA FAIXA ETÁRIA EM  
2014**

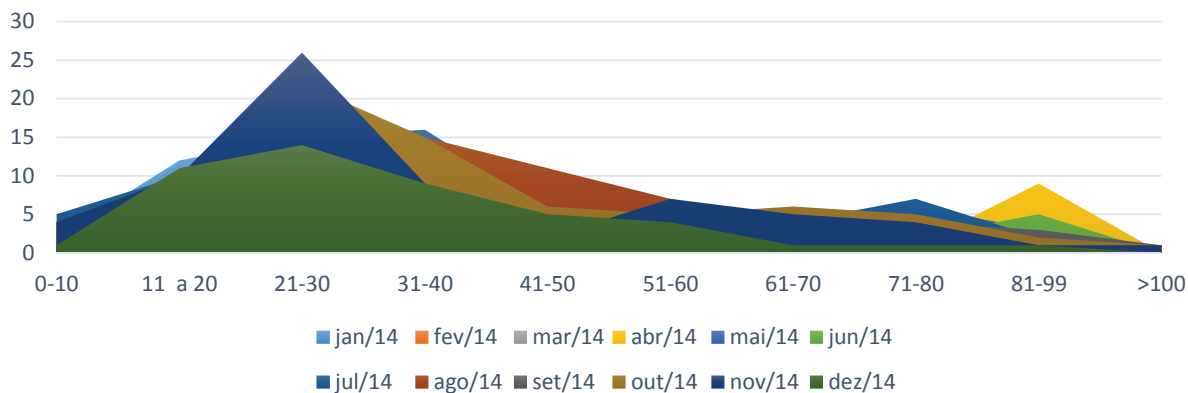

**GRÁFICO 13 - DISTRIBUIÇÃO PELA FAIXA ETÁRIA EM  
2015**

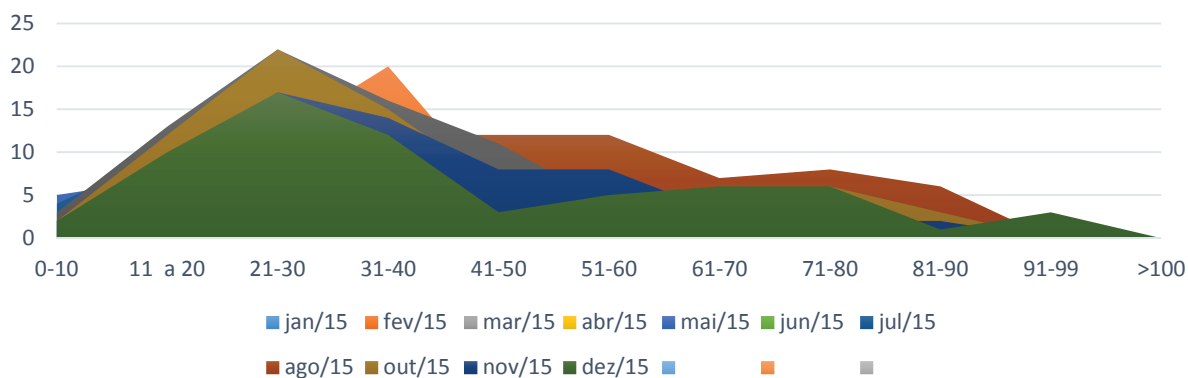

**GRÁFICO 14 - DISTRIBUIÇÃO PELA FAIXA ETÁRIA EM  
2016**

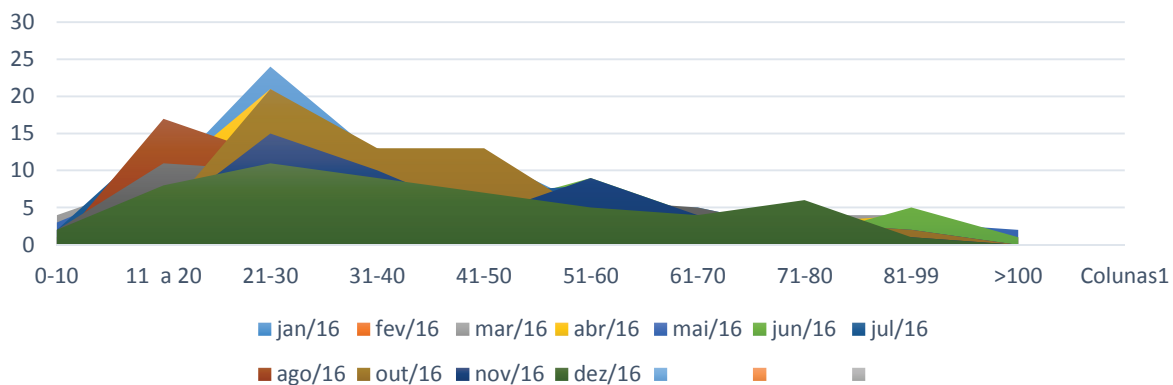

**GRÁFICO 15 - DISTRIBUIÇÃO PELA FAIXA ETÁRIA EM 2017**

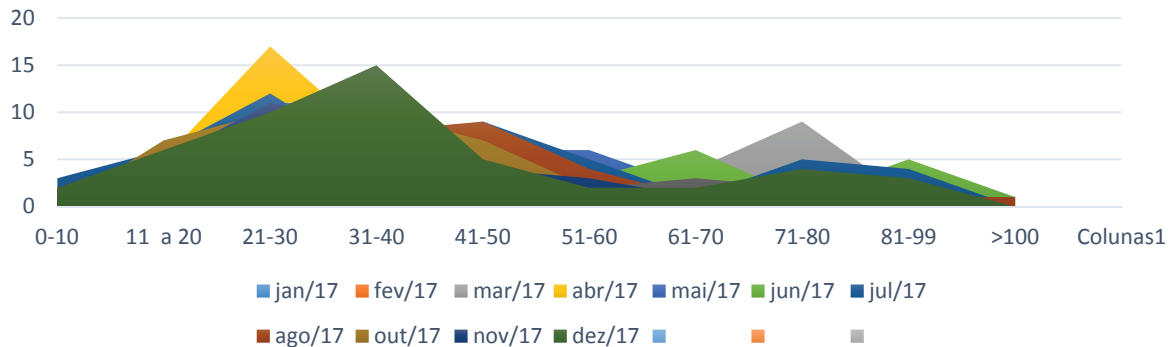

**GRÁFICO 16 - DISTRIBUIÇÃO PELA FAIXA ETÁRIA EM 2018**

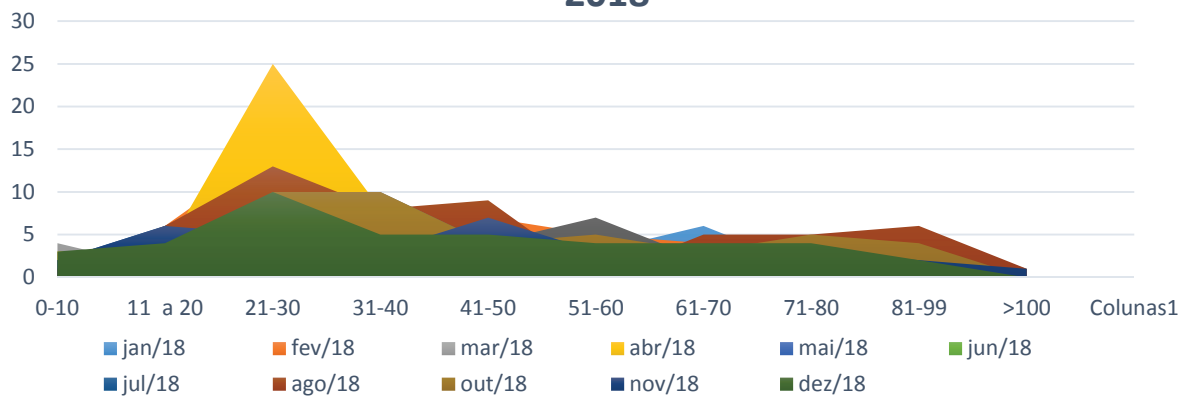

**GRÁFICO 17 - DISTRIBUIÇÃO PELA FAIXA ETÁRIA EM 2019**

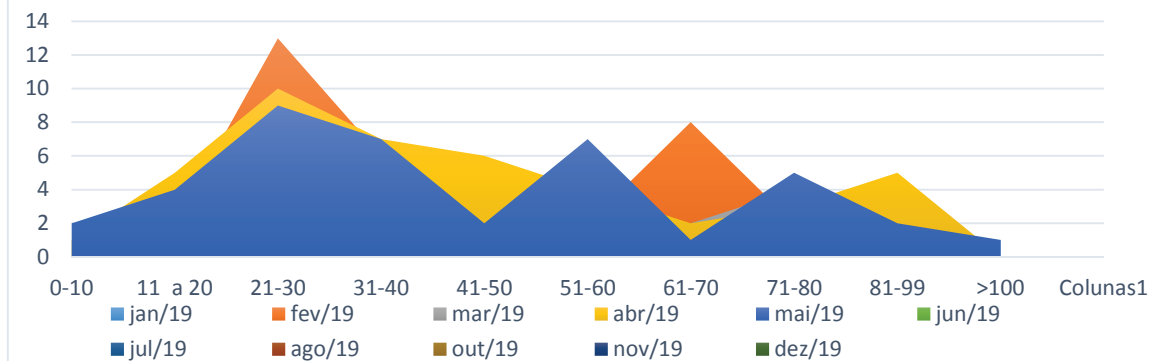

**ÓBITOS EM IDOSOS:**

Os óbitos em idosos representam um percentual significativo no trimestre, vinculados a causas externas como queda da própria altura, tendo como consequência fratura de fêmur ou traumatismo crânio-encefálico, tendo como fatores contribuintes as complicações de suas comorbidades.

**GRÁFICO 18- Óbitos ocorridos em pacientes idosos no HMUE o ano de 2018**

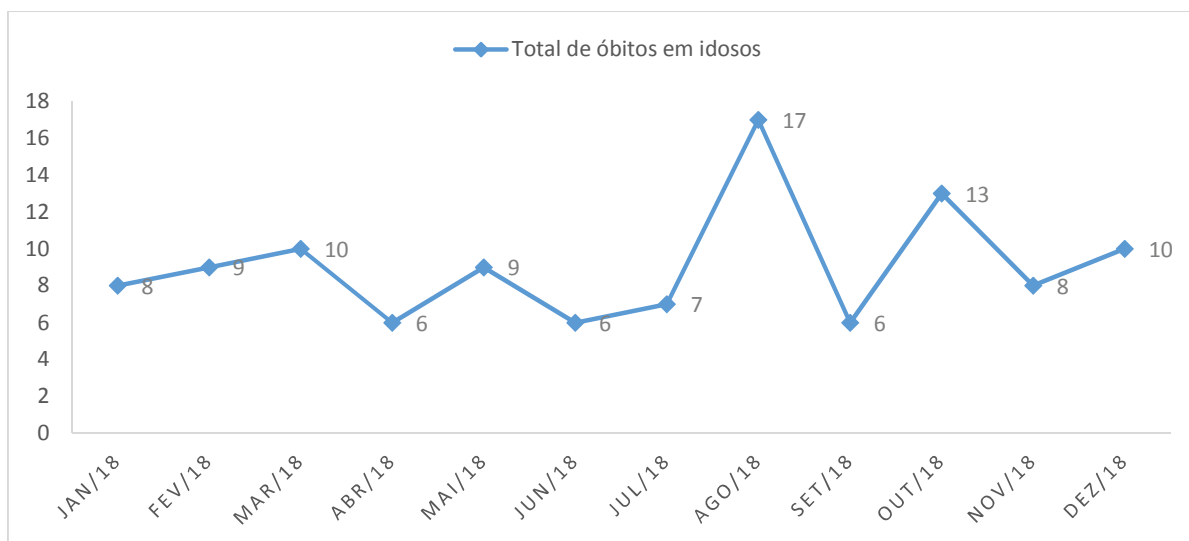

**GRÁFICO 19- Óbitos ocorridos em pacientes idosos no HMUE o ano de 2019**

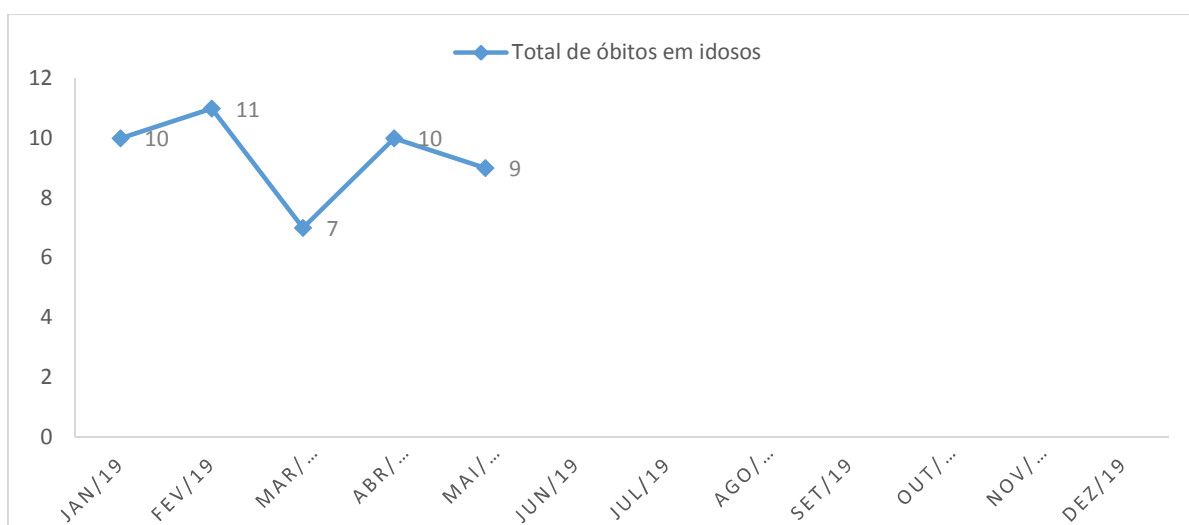

### ÓBITOS EM MULHERES EM IDADE FÉRTIL:

Os óbitos de mulheres em idade fértil devem ser notificados, porém ocorrem com uma frequência bem reduzida, ocorreram 05 óbitos neste trimestre.

### ÓBITOS EM CRIANÇAS DE 0 À 10 ANOS:

Os óbitos em crianças neste trimestre foram 04(quatro) casos, sendo três deles de causas externas, sendo vítimas de ferimento por arma de fogo e quedas de alturas, situações evitáveis.

### PROCEDÊNCIA MUNICIPAL

Gráfico 20 – Procedência por municípios dos óbitos ocorridos no TRIMESTRE Março, Abril e Maio de 2019

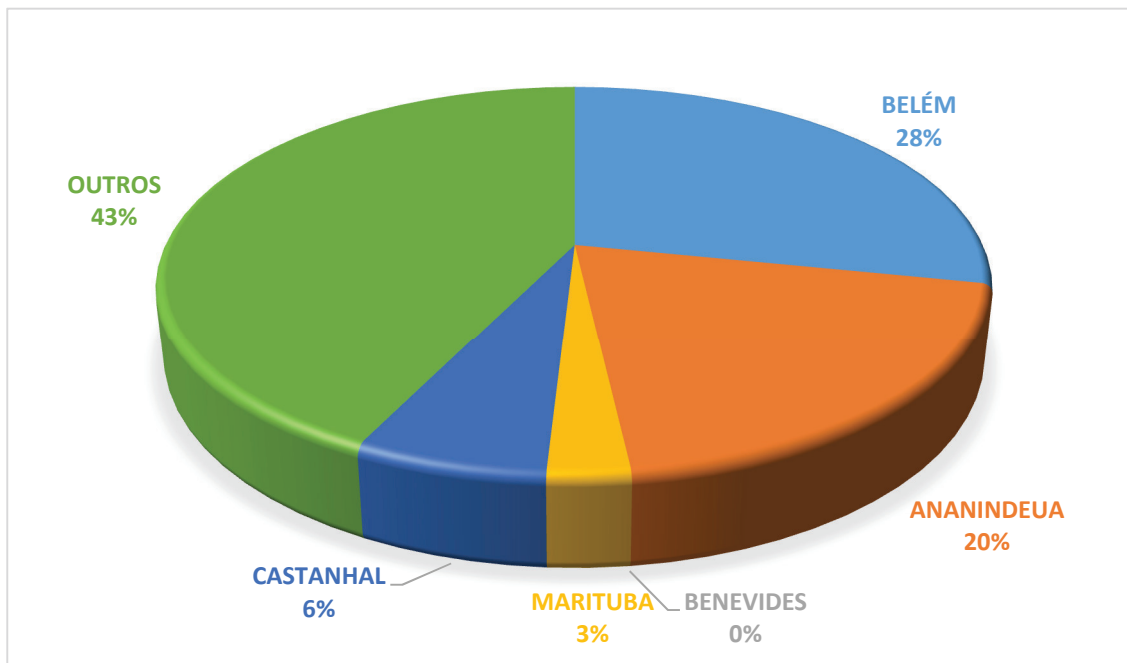

A maior procedência dos pacientes que evoluíram a óbito neste trimestre é o município de Belém, e a região metropolitana I, assim como outros municípios do Estado em menor frequência. Em março de 2019 houve um paciente procedente do Estado de Tocantins.

Figura 1- Mapa das Regiões de Saúde do Estado do Pará e o número de óbitos por procedência municipal no Trimestre de março, abril e maio/2019

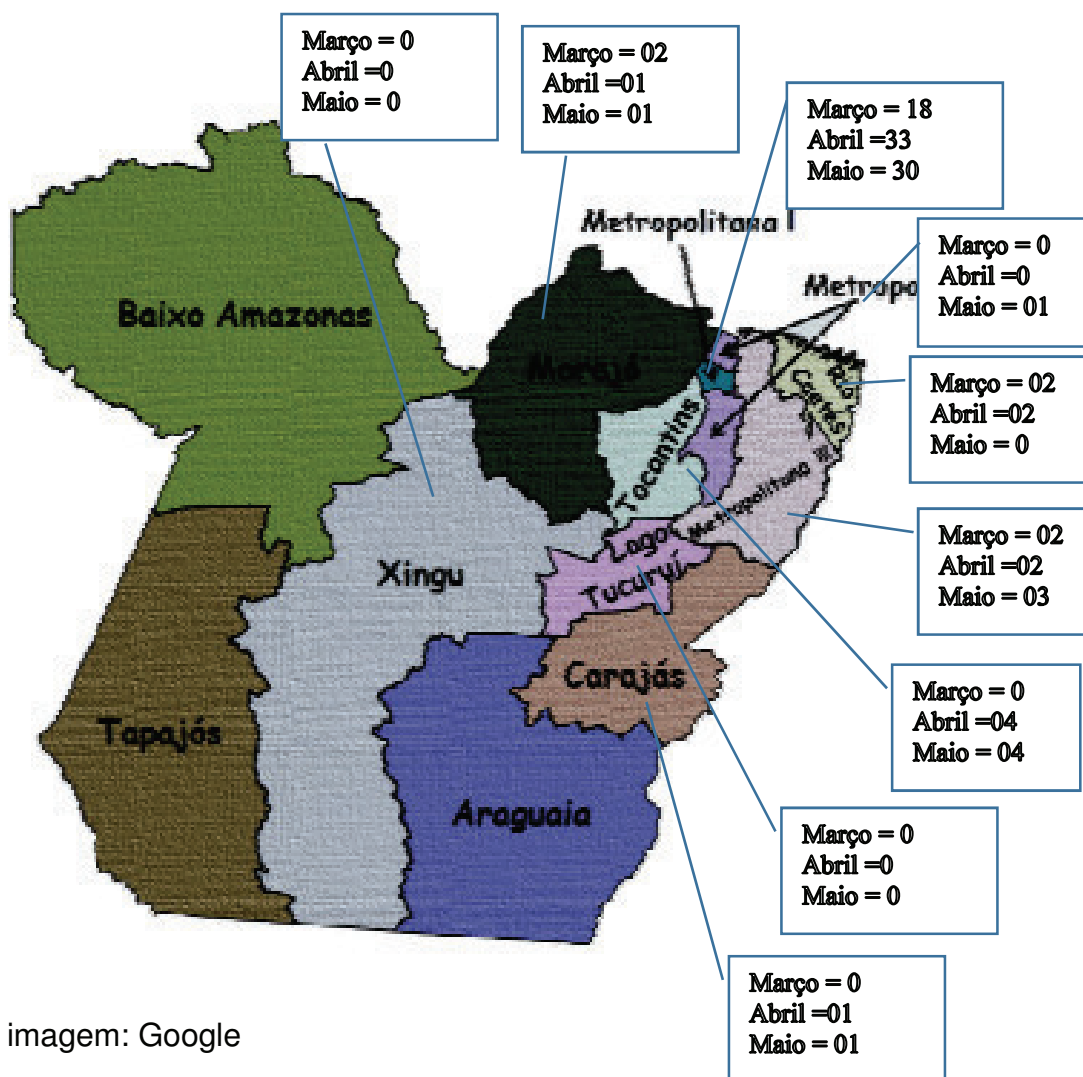

Fonte da imagem: Google

**ÓBITOS PELO LOCAL DE DESFECHO**

Quanto ao local do desfecho de óbito pelas unidades assistenciais do HMUE, o Pronto Atendimento é o local de maior frequência de óbito em grande parte por casos admitidos com prognóstico ruim devido ao tipo de trauma.

Gráfico 21 – LOCAL DO ÓBITO

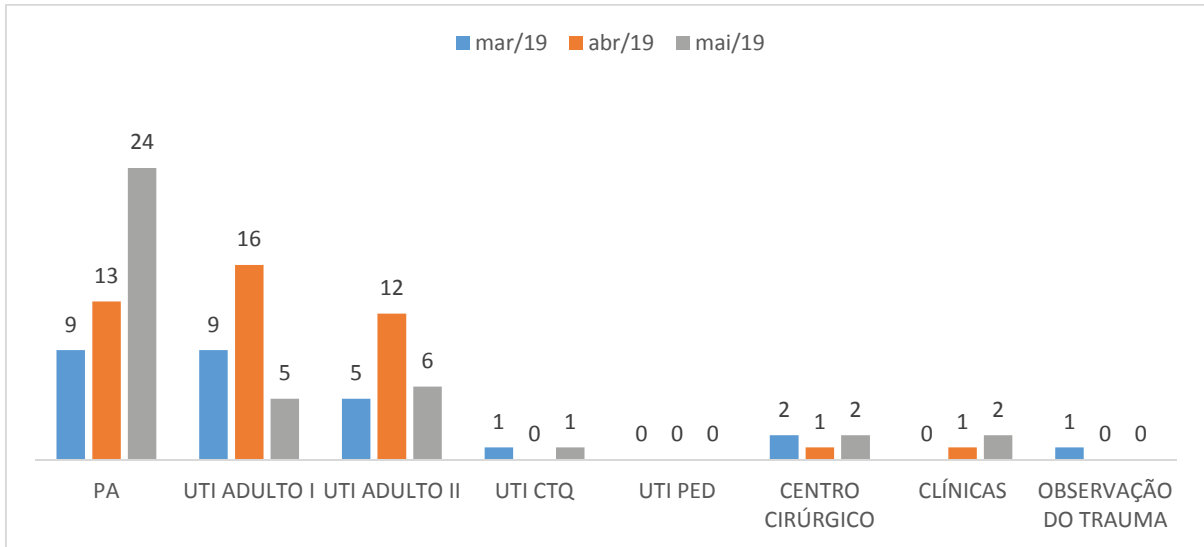

**ÓBITOS PELA VARIAÇÃO NO TEMPO DE PERMANÊNCIA HOSPITALAR**

A análise do óbito pela variação no tempo de permanência hospitalar, apresenta sua maior incidência nas primeiras 24 horas de internação, justificado anteriormente pela gravidade dos traumas, em seguida mais tardiamente entre o 5º e 10º dia de internação, decorrente de complicações dos traumas.

Gráfico 22 – ÓBITOS POR TEMPO DE INTERNAÇÃO NO TRIMESTRE março, abril e maio de 2019

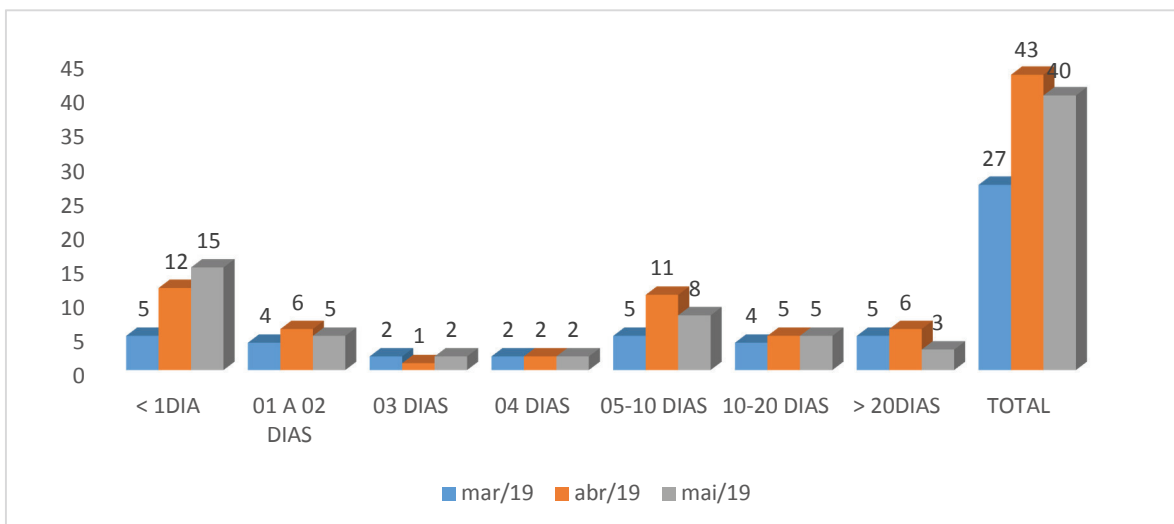



## ANÁLISE DAS CAUSAS PRIMÁRIAS DOS ÓBITOS

As causas de óbito neste trimestre foram acidentes moto-ciclístico em primeiro lugar e logo depois os homicídios. Causas tratáveis, que requerem um planejamento dos gestores para otimizar a prevenção com a conscientização da população de sua participação neste processo.

Tabela 01- CAUSAS DE ÓBITO EM 2018

	JAN/18	FEV/18	MAR/18	ABR/18	MAI/18	JUN/18	JUL/18	AGO/18	SET/18	OUT/18	NOV/18	DEZ/18
MOTO S/ CAPACETE	03	03	01	03	04	01	0	0	0	02	0	02
TOTAL MOTOCICLETA	09	10	06	12	06	07	12	09	13	09	06	09
ATROPELAMENTO	07	06	06	06	04	03	03	03	05	07	07	07
COLISÃO DE VEÍCULOS	06	09	03	09	02	05	04	08	03	05	03	05
ACIDENTE AUTOMOBILÍSTICO	0	0	03	0	0	02	0	0	01	0	0	0
CAPOTAMETO	0	01	0	0	0	0	0	0	01	01	01	01
FAF	11	17	07	22	17	11	12	20	06	07	08	07
FAB	01	03	04	01	01	0	0	02	02	02	02	02
QUEDA DA PRÓPRIA ALTURA	02	02	02	01	02	01	07	06	01	05	05	05
QUEDA DE OUTRA ALTURA	01	03	07	02	04	01	01	07	06	04	03	04
AGRESSÃO FÍSICA	01	02	02	0	03	0	01	02	01	02	0	02
ESMAGAMENTO	0	0	0	0	01	0	0	0	0	0	0	0
ACIDENTE AÉREO	0	0	0	0	0	0	0	0	0	0	0	0
GRANDE QUEIMADO	01	01	02	02	02	01	0	01	0	02	01	02
ACIDENTE DE TRABALHO	0	0	0	01	01	0	0	0	0	0	01	0
SOTERRAMENTO	0	0	0	0	0	0	0	0	0	0	0	0
CHOQUE ELÉTRICO	01	0	01	01	01	0	0	0	0	01	01	01
AFOGAMENTO	0	0	01	01	0	0	01	0	0	0	01	0
ENFORCAMENTO	0	0	0	0	0	0	0	0	0	0	0	0
ACIDENTE MARÍTIMO	0	0	01	0	0	0	0	0	0	0	0	0
OUTROS TRAUMAS	03	0	01	03	0	02	02	01	0	01	01	01
OUTRAS CAUSAS	09	01	02	02	02	02	03	05	06	02	0	02

**Tabela 02- CAUSAS DE ÓBITO EM 2019**

	JAN/19	FEV/19	MAR/19	ABR/19	MAI/19
MOTO S/ CAPACETE	02	0	0	01	02
TOTAL MOTOCICLETA	09	12	03	08	09
ATROPELAMENTO	05	07	03	08	06
COLISÃO DE VEÍCULOS	09	10	0	03	08
ACIDENTE AUTOMOBILÍSTICO	0	0	01	0	0
CAPOTAMENTO	0	01	0	0	0
FAF	09	10	08	12	07
FAB	0	01	0	03	01
QUEDA DA PRÓPRIA ALTURA	03	02	03	06	07
QUEDA DE OUTRA ALTURA	06	01	0	01	02
AGRESSÃO FÍSICA	01	01	05	02	03
ESMAGAMENTO	0	0	0	0	0
ACIDENTE AÉREO	0	0	0	0	0
GRANDE QUEIMADO	0	0	01	0	01
ACIDENTE DE TRABALHO	0	01	0	01	01
SOTERRAMENTO	0	0	0	0	0
CHOQUE ELÉTRICO	0	0	0	0	0
AFOGAMENTO	0	0	0	0	0
ENFORCAMENTO	0	0	0	0	0
ACIDENTE MARÍTIMO	0	0	0	0	0
OUTROS TRAUMAS	0	01	0	01	0
OUTRAS CAUSAS	01	03	02	02	02

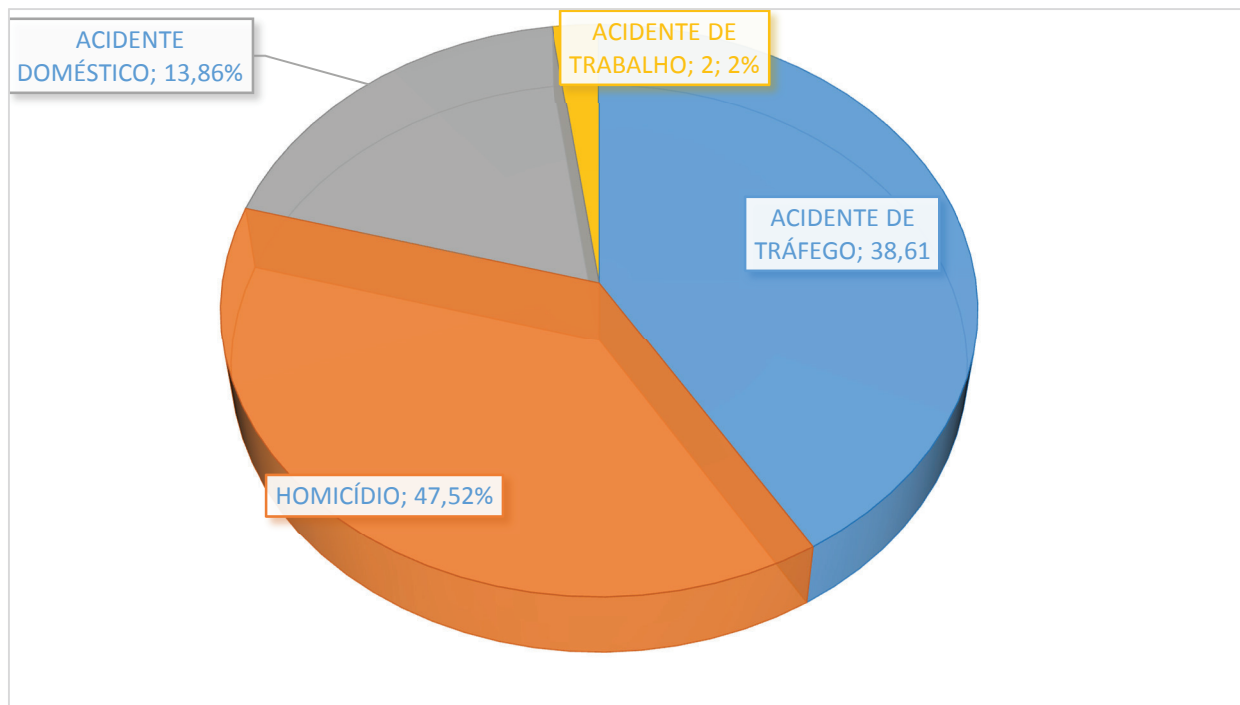
**Gráfico 23 - PERCENTUAL DE CAUSA EXTERNAS NO TRIMESTRE MARÇO, ABRIL E MAIO DE 2019**

## 2. RELATÓRIO DA ANÁLISE DA TAXA DE MORTALIDADE OPERATÓRIA

Os óbitos cirúrgicos em até 7 dias do procedimento são analisados pela comissão de revisão de óbitos do HMUE, assim como a Taxa de cirurgia de urgência e de mortalidade operatória do trimestre em estudo.

No trimestre março, abril e maio de 2019 foram realizadas respectivamente 920, 810 e 850 cirurgias, não houve tendência, mas o maior percentual destes procedimentos é de cirurgias de urgência.

A Taxa de cirurgia de urgência neste trimestre ficou em 71,19%, 61,49% e 60,35%, observa-se uma tendência decrescente deste indicador, motivada por acréscimo nos procedimentos eletivos neste período.

GRÁFICO 24 – TAXA DE CIRURGIAS DE URGÊNCIA DE 2019 E A MÉDIA DE 2013, 2014, 2015, 2016, 2017 e 2018

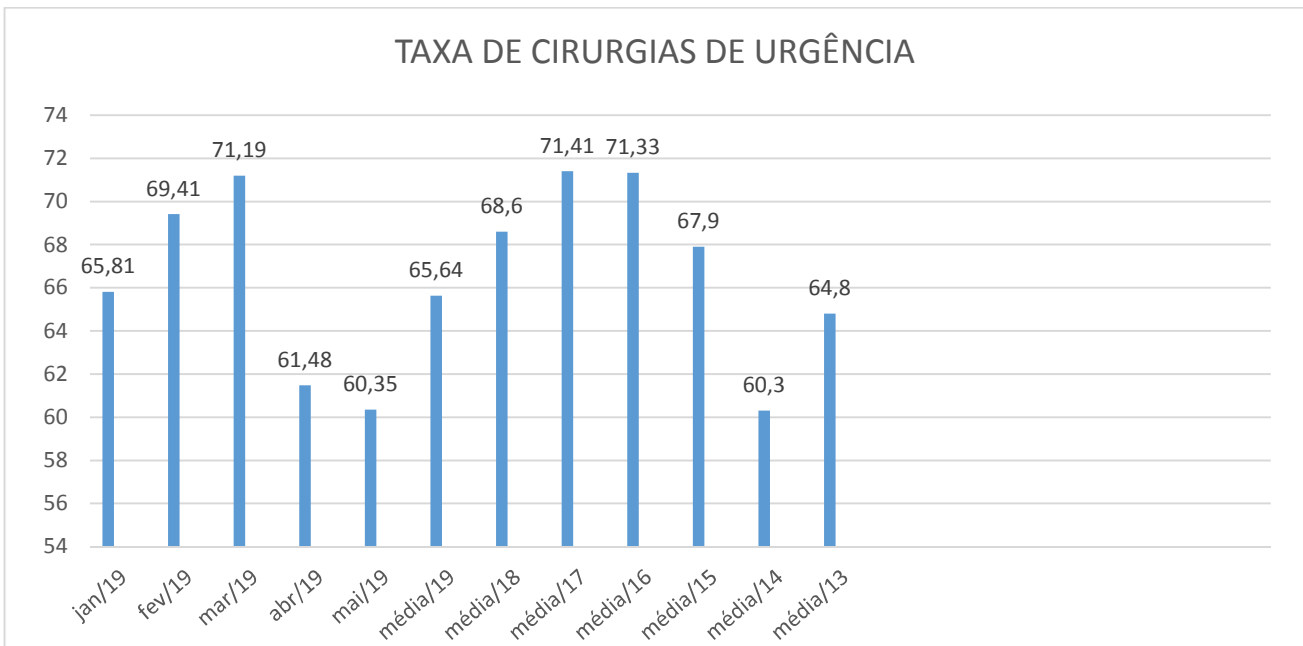

### ANÁLISE DA TAXA DE MORTALIDADE OPERATÓRIA

A análise dos óbitos cirúrgicos ocorridos em até 7 dias do procedimento neste trimestre mostrou os seguintes resultados: 09, 12 e 05 respectivamente, todos de cirurgia de urgência, onde os fatores contribuintes estavam ligados à gravidade do

trauma.

A Taxa de mortalidade operatória geral nos meses de março, abril e maio de 2019 foram: 1,37%, 1,48% e 0,58%, todas dentro do percentual aceitável para o indicador, que em todos os meses deste ano comporta-se da mesma forma.

**GRÁFICO 03 – TAXA DE MORTALIDADE OPERATÓRIA 2019 E AS MÉDIAS ANUAIS DA SÉRIE HISTÓRICA.**

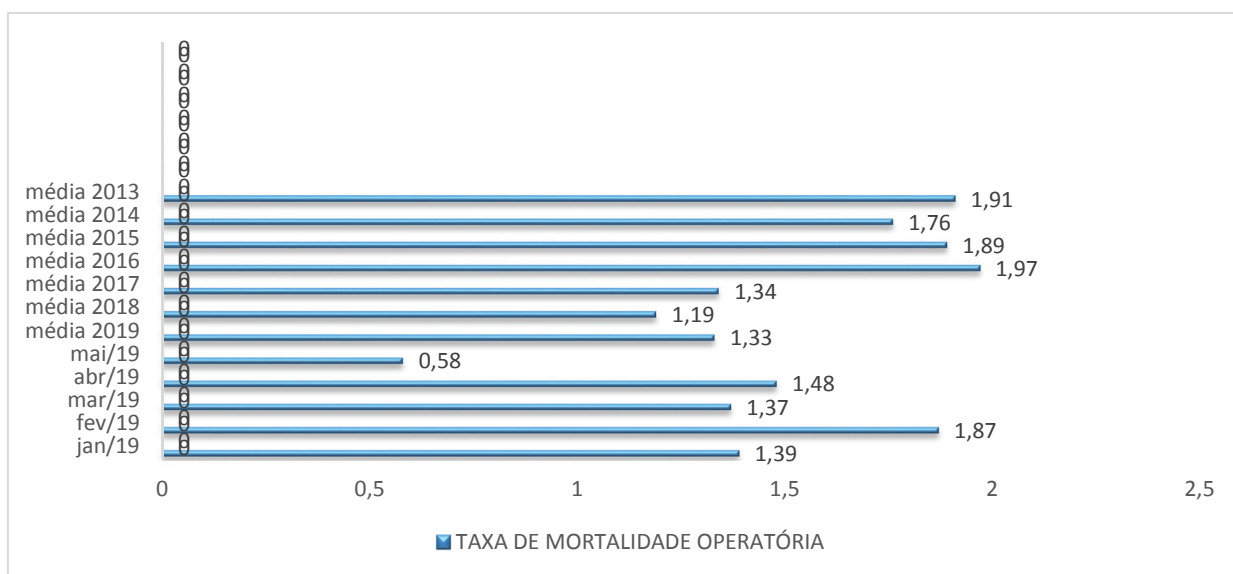

Com o objetivo de melhora analisar os óbitos cirúrgicos, foi estratificado distintamente os procedimentos eletivos e de urgência através da análise dos riscos da Classificação ASA, sendo que nos procedimentos de urgência foram utilizados o ASA E (Emergência), metodologia pactuada entre a alta gestão do Hospital Metropolitano de Urgência e Emergência e esta comissão.

**TABELA 03- MORTALIDADE OPERATÓRIA PELO RISCO ASA ELETIVO E EMERGÊNCIA DO MÊS DE MARÇO DE 2019**

EMERGÊNCIA = 655			ELETIVA = 265		
ASA	TOTAL	TAXA MORTALIDADE	ASA	TOTAL	TAXA MORTALIDADE
ASA I	01	0,15	ASA I	0	0
ASA II	02	0,30	ASA II	0	0
ASA III	06	0,91	ASA III	0	0
ASA IV	0	0	ASA IV	0	0
ASA V	0	0	ASA V	0	0
TOTAL	09		TOTAL	0	

TABELA 04- MORTALIDADE OPERATÓRIA PELO RISCO ASA ELETIVO E EMERGÊNCIA DO MÊS DE ABRIL DE 2019

EMERGÊNCIA = 498			ELETIVA = 312		
ASA	TOTAL	TAXA MORTALIDADE	ASA	TOTAL	TAXA MORTALIDADE
ASA I	01	0,20	ASA I	0	0
ASA II	03	0,60	ASA II	0	0
ASA III	07	1,40	ASA III	0	0
ASA IV	01	0,20	ASA IV	0	0
ASA V	0	0	ASA V	0	0
TOTAL	12		TOTAL	0	

TABELA 05- MORTALIDADE OPERATÓRIA PELO RISCO ASA ELETIVO E EMERGÊNCIA DO MÊS DE MAIO DE 2019

EMERGÊNCIA = 513			ELETIVA = 337		
ASA	TOTAL	TAXA MORTALIDADE	ASA	TOTAL	TAXA MORTALIDADE
ASA I	02	0,38	ASA I	0	0
ASA II	0	0	ASA II	0	0
ASA III	03	0,58	ASA III	0	0
ASA IV	0	0	ASA IV	0	0
ASA V	0	0	ASA V	0	0
TOTAL	05		TOTAL	0	

TABELA 06- MORTALIDADE OPERATÓRIA PELO RISCO ASA ELETIVO E EMERGÊNCIA DO TRIMESTRE MARÇO, ABRIL E MAIO DE 2019

EMERGÊNCIA = 1.666			ELETIVA = 914		
ASA	TOTAL	TAXA MORTALIDADE	ASA	TOTAL	TAXA MORTALIDADE
ASA I	04	0,24	ASA I	0	0
ASA II	05	0,30	ASA II	0	0
ASA III	16	0,96	ASA III	0	0
ASA IV	01	0,06	ASA IV	0	0
ASA V	0	0	ASA V	0	0
TOTAL	26		TOTAL	0	

**GRÁFICO 24 – EVOLUÇÃO DA TAXA DE MORTALIDADE OPERATÓRIA PELA CLASSIFICAÇÃO ASA I EM CIRURGIAS ELETIVAS NO PERÍODO DE MARÇO/2016 À MAIO DE 2019**

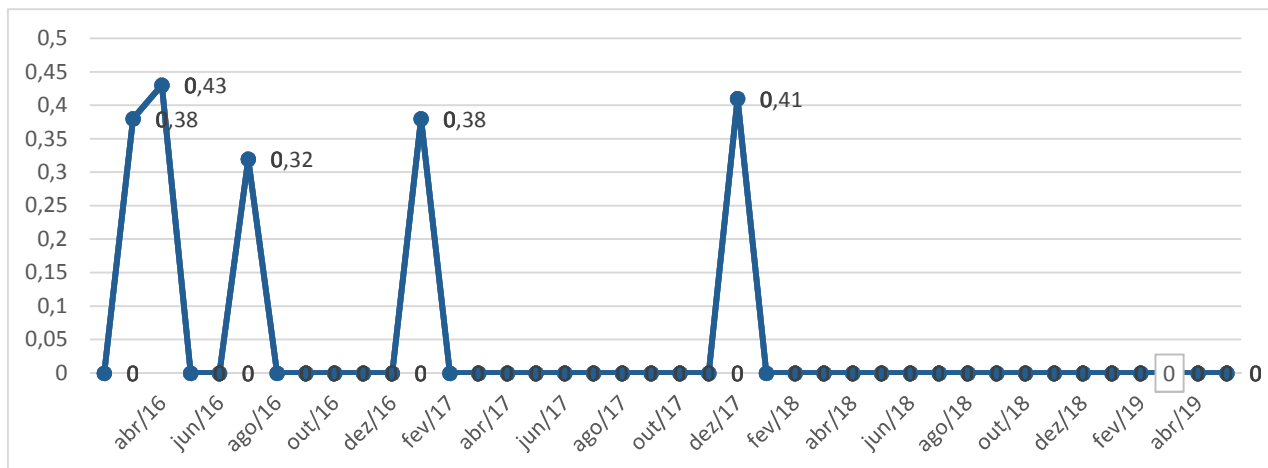

A classificação ASA I não vem apresentando óbito desde janeiro/2018 e não há tendência neste indicador.

**GRÁFICO 25 – EVOLUÇÃO DA TAXA DE MORTALIDADE OPERATÓRIA PELA CLASSIFICAÇÃO ASA II EM CIRURGIAS ELETIVAS NO PERÍODO DE MARÇO/16 À MAIO DE 2019**

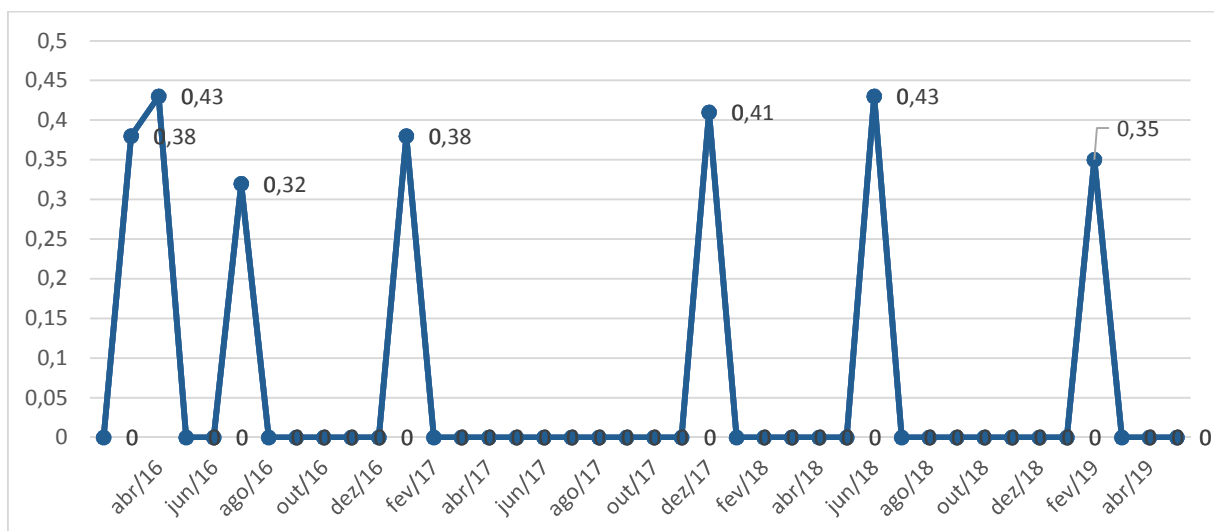

A Classificação ASA II não apresentou óbito neste trimestre.

GRÁFICO 26 – EVOLUÇÃO DA TAXA DE MORTALIDADE OPERATÓRIA PELA CLASSIFICAÇÃO ASA III EM CIRURGIAS ELETIVAS NO PERÍODO DE MARÇO/16 À MAIO DE 2019

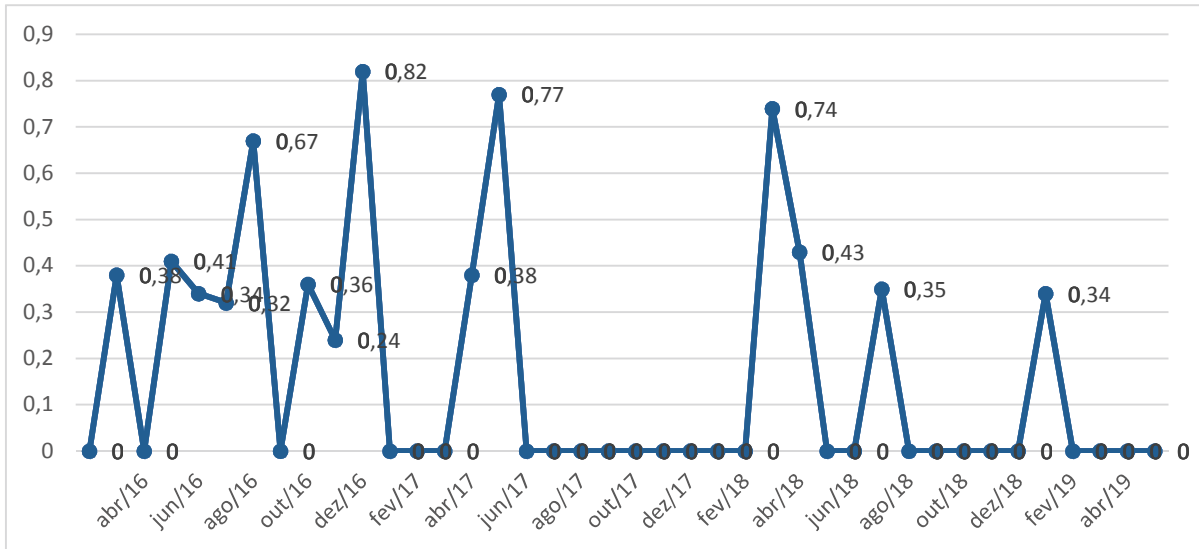

A classificação ASA III não apresentou óbito neste trimestre.

GRÁFICO 27 – EVOLUÇÃO DA TAXA DE MORTALIDADE OPERATÓRIA PELA CLASSIFICAÇÃO ASA IV EM CIRURGIAS ELETIVAS NO PERÍODO DE MARÇO/16 À MAIO DE 2019

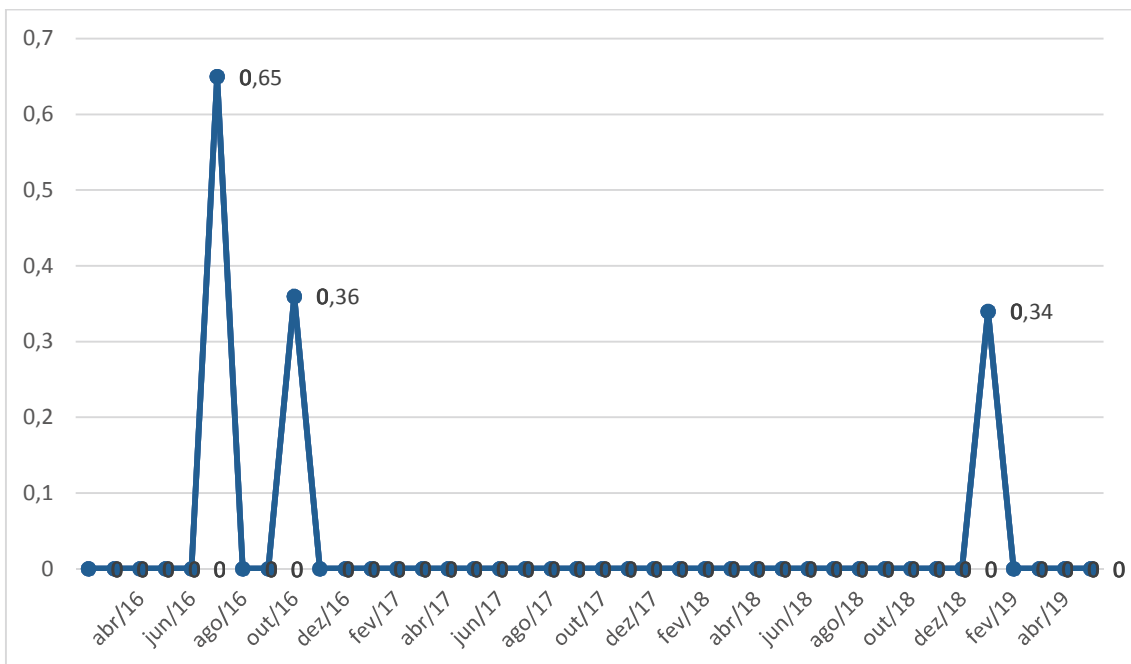

A Classificação ASA IV não apresentou óbito neste trimestre.

GRÁFICO 28 – EVOLUÇÃO DA TAXA DE MORTALIDADE OPERATÓRIA PELA CLASSIFICAÇÃO ASA V EM CIRURGIAS ELETIVAS NO PERÍODO DE MARÇO/2016 À MAIO DE 2019

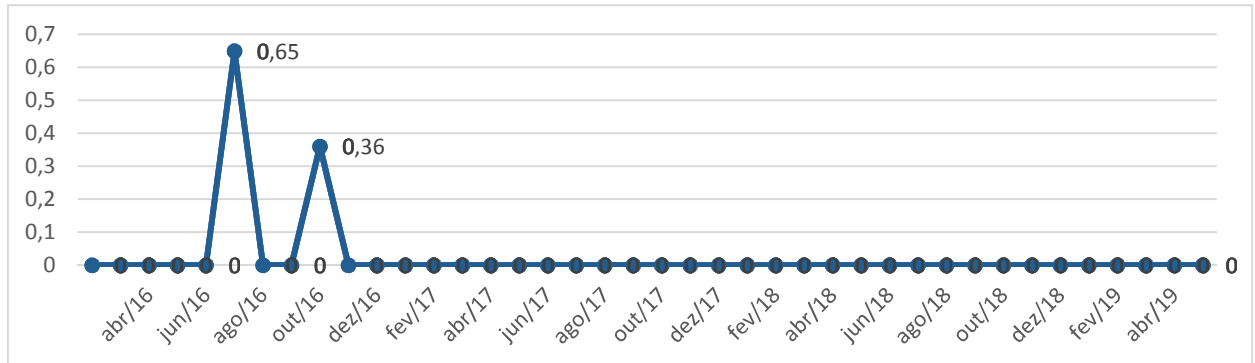

A Classificação ASA V continua sem apresentar óbito desde dezembro de 2016, sem tendência no último trimestre.

### 3- CONCLUSÃO

A análise de todos os óbitos ocorridos no trimestre março, abril e maio de 2019, demonstrou a melhoria nos processos de trabalho do Hospital Metropolitano de Urgência e Emergência de Ananindeua.

A gravidade dos traumas e suas consequências clínicas foram os fatores que contribuíram para a maioria dos óbitos, traduzido pelo grande percentual de óbitos com menos de 24 horas observados neste período.

Os homicídios e os acidentes de trânsito são as causas primárias mais frequentes nos óbitos, são evitáveis, mas de difícil tratamento, porém é necessário que os gestores e a sociedade se empenhem na resolução destes problemas, que vitimam a juventude de nosso Estado e comprometem o futuro deste País.

Ananindeua, 07 de junho de 2019.

Coordenador Responsável  
Comissão de Óbito

Dr. Norma Suelly C. F. Assunção  
Intensivista  
3698



# **Relatório Trimestral Comissão de Revisão de Prontuário do Paciente Referente aos Meses de Março, Abril e Maio/2019**

## **Comissão de Revisão de Prontuário do Paciente**

**Ananindeua – PA**

**2019**

## Relatório Trimestral

Referente aos Meses de Março, Abril e Maio de  
2019.



## Comissão de Revisão de Prontuário do Paciente

Ananindeua – PA

2019

## Introdução

O presente relatório vem apresentar o retrato das principais atividades desenvolvidas pela Comissão de Revisão de Prontuários (C.R.P.), da qual é realizada reunião e avaliação mensal com a equipe multiprofissional do Hospital Metropolitano de Urgência e Emergência (HMUE) nos meses de março, abril e maio de 2019, buscando manter o aperfeiçoamento do processo de qualificação das informações e registros nos prontuários conforme os parâmetros de análise dos itens contratuais.

A Comissão realizou a revisão de 20% dos prontuários em cada mês no período de março, abril e maio de 2019, tendo cumprindo o Cronograma de Reuniões. No trimestre avaliado, o índice de não conformidade foi de 5,27% e o de conformidade 94.73%.

## 1. Requisitos exigidos para avaliação;

- ✓ Pessoa responsável pela coordenação das ações da Comissão.
- ✓ Relatório trimestral das atividades da Comissão, do qual devem constar como parâmetros, no mínimo:
  - a) Registro das reuniões realizadas no período com Atas;
  - b) Nome e cargo das pessoas que compõem a Comissão;
  - c) Registro detalhado das atividades da Comissão e das medidas implementadas;
  - d) Limite máximo de 10% de não conformidade a ser aceito com prontuários apresentando não conformidades, resultantes das auditorias das Comissões e ainda do Controle a Avaliação da SESPA.

## 2. Atuação dos serviços envolvidos na movimentação, controle, guarda e conservação do prontuário no HMUE.

O Hospital Metropolitano de Urgência e Emergência, em sua estrutura organizacional possui vários serviços, que de forma articulada e dentro da especificidade de cada um, atuam no sentido de adequar os registros dos prontuários ao padrão exigido pelas normas e resoluções, dentro dos seus diferentes aspectos.

Os setores envolvidos na guarda, conservação e preservação das informações do prontuário são:

- *Diretoria Assistencial* – Manutenção das medidas implementadas pelo serviço, no sentido de melhorar as informações nos prontuários. Os enfermeiros Supervisores dentro de cada unidade de internação em que atuam, realizam diariamente, a auditoria para melhoria da qualidade do cuidado de enfermagem onde está incluída também a observação dos registros da equipe nos prontuários. A medida visa não só a visualização *in loco* das situações, como permite a correção e orientação imediata. Ainda nesse sentido, o grupo de educação continuada, através de programação previamente estabelecida realiza nas unidades, momentos de orientação e treinamento em serviço em que incluem a importância dos registros, onde é enfatizada a necessidade da aplicação dos termos técnicos adequados na descrição de técnicas ou observações referentes a reações e evoluções do paciente, sem o uso de abreviações indevidas as quais se constituem hábitos negativos para os registros. No programa de orientação aos enfermeiros e técnicos recém-contratados estão incluídas informações quanto à importância do preenchimento e registros nos prontuários;

- **Setor de Internação** – realiza a abertura do prontuário, emite fichas e formulários, gera a capa do prontuário, realiza conferência de documentos na emissão, entrada e saída após internação e após a alta. É importante ressaltar o trabalho que vem sendo executado por este grupo, antes do prontuário ser repassado ao Serviço de Estatística, após a alta, onde é rigorosamente analisado para que não comprometa a consolidação, processamento e o fechamento das estatísticas, tendo em vista os prazos estabelecidos para o fechamento e envio do relatório;
- **Equipe Administrativa da Auditoria** – subordinados ao setor de Auditoria, a equipe é responsável em realizar diariamente, revisão e organização dos prontuários, solicitação de correção, notificação aos supervisores das falhas identificadas, controle do prontuário durante a permanência na internação e devolução após a alta, observando prazo máximo estabelecido. Como melhoria da prática o grupo, através de um cronograma de reuniões com a supervisão do serviço, seleciona mensalmente um tema para discussão, onde o próprio grupo é responsável pela elaboração do material para apresentação e discussão. A partir das situações levantadas a Coordenadora elabora relatório e encaminha aos diversos serviços do Hospital para as providências necessárias. Atualmente o Serviço conta com 12 (doze) escriturários, exclusivo para cada clínica ou unidade de internação, o que facilita a identificação de não conformidades a tempo hábil de corrigi-las, com o paciente ainda internado;
- **Setor de Estatística** – responsável pela tabulação, crítica, processamento dos dados e elaboração das estatísticas hospitalares, recebe diariamente os prontuários após a alta, procedentes das unidades de internação e executa a crítica dos dados, em caso de pendências, devolve-os aos escriturários para complementação dos dados, que o caso requer. Como melhoria na prática da gestão da informação, através do NTI – Núcleo de Tecnologia de Informática foi desenvolvido o Sistema de Censo Hospitalar **on line**. No período o Sistema sofreu adaptações para atender e agilizar a elaboração das medidas hospitalares. O sistema conta na sua manutenção com o SAME/Setor de Internação, Enfermeiro Assistente e o Setor de Estatística, o qual é responsável pela conferência final. A implementação visa à melhoria da qualidade da gestão da informação, o que certamente dará maior agilização e confiabilidade nos indicadores e estatísticas hospitalares;

- **Setor de Faturamento** – responsável pelo faturamento das contas médicas, também tem papel importante nesse contexto, no que diz respeito ao cumprimento das normas exigidas pelo SIH/SUS. Os Faturistas atuam, a partir da internação do paciente na agilização do faturamento, realizando a crítica do preenchimento de laudos, resultado de exames e demais documentos, assinatura e carimbo de profissionais, cruzamento de diagnóstico com procedimentos realizados e outros, e no fechamento, que ocorre após a alta, procedem novamente à revisão, devolvendo a Equipe de Escriturários ou profissionais, quando necessário, os prontuários para as devidas correções;
- **Setor de Arquivo** – controla a guarda e movimentação dos prontuários, recebe, confere e organizam os prontuários para arquivamento, consultas para pesquisas e também para os revisores da Comissão. Realiza também conferência da documentação e na medida em que identifica erros ou falhas devolve-os para correção;
- **Unidade de Internação** – recebe o prontuário, compõem outros impressos padronizados, realiza registro sistemático da evolução do paciente e libera saída do prontuário após a alta no sistema;
- **Diretoria Técnica** – através dos relatórios encaminhados pelas comissões, a Diretora Técnica toma conhecimento e acompanha os resultados obtidos nas avaliações e nas reuniões de Coordenadores, que ocorrem mensalmente, discute os problemas identificados.

### 3. Metodologia utilizada para revisão de prontuários.

A Comissão de Prontuários executa auditoria retrospectiva nos prontuários, baseada em protocolo estabelecido, constituído de 11 itens que são: **Identificação, Evolução Multiprofissional, Solicitação de Exames, Relatório de Cirurgia, Ficha de RPA, Prescrição Médica, Letra, Assinatura e Carimbo do Médico, Plano Assistencial de Enfermagem, Assinatura e Carimbo da Enfermagem e Resumo de Alta**. A cada item foi atribuída uma classificação com uma pontuação correspondente. Ao final é somada a pontuação atribuída a cada item gerando assim um conceito a cada prontuário revisado.

O processo de seleção dos prontuários para revisão é feito pelo faturamento, a partir de uma amostra estabelecida equivalente a no mínimo 20%, do total de saídas. O Setor de Faturamento faz a distribuição e disponibiliza aos revisores que, procedem à revisão na

Ficha de Avaliação de Prontuário **FO.HMUE.PRO.003** , destacando as não conformidades e pendências encontradas.

As fichas de revisão e as análises estatísticas são encaminhadas posteriormente ao coordenador da Comissão, para consolidação dos dados e geração de relatórios, onde são atribuídos conceitos por prontuário revisado e posteriormente, um consolidado global da amostra.

Após a consolidação, a Comissão realiza reunião para avaliação dos resultados e definição de medidas e ações para a implementação de melhorias junto às equipes.

#### **4. Ações desenvolvidas pela Comissão;**

A Comissão de Prontuário tem como proposta assegurar a qualidade e a ética das informações registradas pela equipe de assistência ao paciente no atendimento que lhe é ou foi prestado. A conscientização do corpo clínico e do grupo multiprofissional para o correto registro das informações no prontuário tem sido o propósito primordial da comissão, que atualmente conta com nove membros.

A Comissão de Revisão de Prontuários revisou 417 prontuários, correspondendo a 20% das saídas do HMUE, distribuídos em 3 (três) amostras referentes as saídas dos meses de março, abril e maio de 2019. A primeira amostra foi constituída de 136 prontuários, a segunda de 139 prontuários e a terceira de 142 prontuários, conforme tabelas no item resultados obtidos.

As principais não conformidades encontradas nos prontuários, foram referentes a plano assistencial e assinatura/carimbo de enfermagem.

As ações desenvolvidas no período de março, abril e maio de 2019, buscando melhorias contínuas na organização do prontuário foram:

1. Convidar um médico ortopedista para fazer parte da comissão;
2. Convidar os médicos hospitalistas para a reunião da comissão para verificar a possibilidade da admissão dos mesmos.
3. Criar check list dos formulários a serem fornecidos pela equipe do bloco cirúrgico para acompanhar os usuários até a clínica de origem.
4. Criação de Órteses e Próteses de Materiais Especiais editáveis.
5. Realizar a criação do formulário de verificação e resolução de pendências;
6. Criar orientação técnica sobre a verificação de pendências diárias de prontuários a cada 2 horas;
7. Ampliar membros da comissão envolvendo equipe multiprofissional;

8. Criar associação entre a prescrição médica de exames de Tomografia Computadorizada e Ressonância magnética, acompanhando as APAC'S;
9. Criação de orientação técnica quanto à execução do formulário de diária de acompanhante;
10. Alterar o documento de Abertura de Protocolo de SEPSE, conforme orientação da comissão de revisão de prontuário, para então ser acrescentado no check list.
11. Enviar para os responsáveis pelos formulários que compõe o prontuário, um cabeçalho padrão para ser inserido em todos os formulários, conforme protocolo de ID.
12. Discutir com a TI a data do informe de alta.
13. Revisar os horários padrões da prescrição.
14. Descrever a política do prontuário seguro.
15. Realizar acompanhamento dos colaboradores novos dentro do processo de preenchimento do prontuário.
16. Implantar o fluxo de tramitação do prontuário junto com o paciente desde a recepção até a alta hospitalar.
17. Atualizar / Versionar o formulário de revisão diária.
18. Criar orientação técnica sobre a verificação de pendências diárias de prontuários a cada 2 horas.
19. Criar check list de formulários a serem fornecidos pela equipe do BC para acompanhar os usuários até a sua clínica de origem.
20. Realizar o levantamento de formulários necessários para que sejam liberados para a edição.
21. Retomar o processo de auditoria de prontuários in-loco pelos enfermeiros de 8 hrs e comissão.
22. Criar uma orientação técnica para a equipe medica sobre a produção de APAC's para RM, Tomo e USG
23. Criar uma escala mensal para a participação das primary nursing frente a reunião da comissão e avaliação de prontuários.
24. Criar associação entre a prescrição médica de exames de Tomografia Computadorizada e Ressonância Magnética, acompanhando as APAC'S.
25. Criação do projeto prontuário ouro (Em andamento);
26. Realizar dados dos maquinários da informática para a utilização dos equipamentos em paralização de peças.



## 5. Resultados Obtidos

**Tabela 01 - Número de Prontuários Revisados 2º trimestre/2019.**

Especificação	mar/19	abr/19	mai/19	Total
Nº de saídas hospitalares	679	696	710	2085
Nº de prontuários revisados	136	139	142	417
% de prontuários revisados	20%	20%	20%	20%

Fonte: HMUE-Comissão de Revisão de Prontuário.

**Tabela 02 - Resultados da pontuação obtida nos Itens de Verificação - Março/2018.**

Item	Descrição	Pontuação Máxima		Pontuação Média		Pontuação Mínima		Total
		freq.	%	freq.	%	freq.	%	
1	Identificação	136	100,00	0	0,00	0	0,00	136
2	Evolução Multiprofissional	136	100,00	0	0,00	0	0,00	136
3	Solicitação de Exames	136	90,67	14	9,33	0	0,00	150
4	Relatório Operatório	136	100,00	0	0,00	0	0,00	136
5	Ficha de RPA	136	100,00	0	0,00	0	0,00	136
6	Prescrição Médica	136	100,00	0	0,00	0	0,00	136
7	Letra	136	100,00	0	0,00	0	0,00	136
8	Assinatura/Carimbo Médico	134	98,53	2	1,47	0	0,00	136
9	Plano Assistencial de Enfermagem	29	21,32	107	78,68	0	0,00	136
10	Assinatura e Carimbo Enfermagem	125	91,91	11	8,09	0	0,00	136
11	Resumo de Alta	136	100,00	0	0,00	0	0,00	136

Fonte: HMUE-Comissão de Revisão de Prontuário.

**Tabela 03 - Resultados da pontuação obtida nos Itens de Verificação - Abril/2019.**

Item	Descrição	Pontuação Máxima		Pontuação Média		Pontuação Mínima		Total
		freq.	%	freq.	%	freq.	%	
1	Identificação	139	100,00	0	0,00	0	0,00	139
2	Evolução Multiprofissional	139	100,00	0	0,00	0	0,00	139
3	Solicitação de Exames	139	100,00	0	0,00	0	0,00	139
4	Relatório Operatório	139	100,00	0	0,00	0	0,00	139
5	Ficha de RPA	139	100,00	0	0,00	0	0,00	139
6	Prescrição Médica	139	100,00	0	0,00	0	0,00	139
7	Letra	139	100,00	0	0,00	0	0,00	139
8	Assinatura/Carimbo Médico	137	98,56	2	1,44	0	0,00	139
9	Plano Assistencial de Enfermagem	87	62,59	52	37,41	0	0,00	139
10	Assinatura e Carimbo Enfermagem	119	85,61	20	14,39	0	0,00	139
11	Resumo de Alta	133	95,68	6	4,32	0	0,00	139

Fonte: HMUE-Comissão de Revisão de Prontuário.

**Tabela 04 - Resultados da pontuação obtida nos Itens de Verificação - Maio/2018.**

Item	Descrição	Pontuação Máxima		Pontuação Média		Pontuação Mínima		Total
		freq.	%	freq.	%	freq.	%	
1	Identificação	142	100,00	0	0,00	0	0,00	142
2	Evolução Multiprofissional	142	100,00	0	0,00	0	0,00	142
3	Solicitação de Exames	142	100,00	0	0,00	0	0,00	142
4	Relatório Operatório	142	100,00	0	0,00	0	0,00	142
5	Ficha de RPA	142	100,00	0	0,00	0	0,00	142
6	Prescrição Médica	142	100,00	0	0,00	0	0,00	142
7	Letra	142	100,00	0	0,00	0	0,00	142
8	Assinatura/Carimbo Médico	141	99,30	1	0,70	0	0,00	142
9	Plano Assistencial de Enfermagem	87	61,27	55	38,73	0	0,00	142
10	Assinatura e Carimbo Enfermagem	102	71,83	40	28,17	0	0,00	142
11	Resumo de Alta	137	96,48	5	3,52	0	0,00	142

Fonte: HMUE-Comissão de Revisão de Prontuário.

**Tabela 05 - Resultado das avaliações dos prontuários - 2º Trimestre 2019.**

Conceito	Pontuação	1º Trimestre 2019				
		mar/19	abr/19	mai/19	Total	
					nº	%
Ótimo	91 a 100	123	133	140	396	95,0
Bom	81 a 90	13	6	2	21	5,0
Razoável	51 a 80	0	0	0	0	0,0
Péssimo	0 a 50	0	0	0	0	0,0
<b>Total de prontuários avaliados</b>		<b>136</b>	<b>139</b>	<b>142</b>	<b>417</b>	<b>100,0</b>

Fonte: HMUE-Comissão de Revisão de Prontuário.

## Conceitos Obtidos no 2º trimestre 2019.

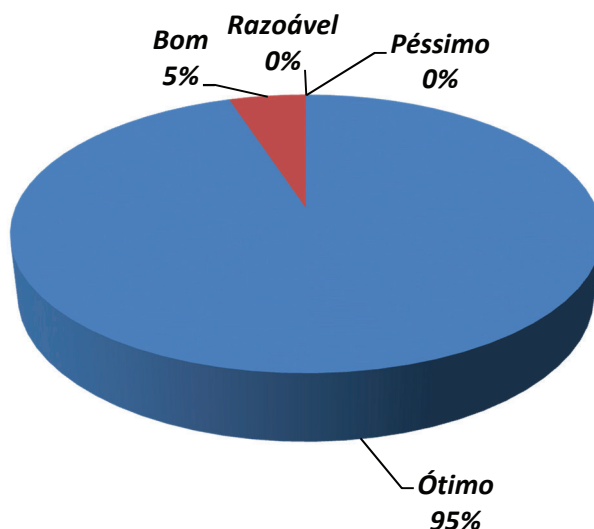

**Tabela 06 - Resultados da pontuação obtida nos Itens de Verificação**

Item	Descrição	Nota Maxima				Nota Media				Nota Minima			
		1º trimestre/2018		2º trimestre/2019		1º trimestre/2018		2º trimestre/2019		1º trimestre/2018		2º trimestre/2019	
		freq.	%	freq.	%	freq.	%	freq.	%	freq.	%	freq.	%
1	Identificação	411	100,0	417	101,5	0	0,0	0	0,0	0	0,0	0	0,0
2	Evolução Multiprofissional	411	100,0	417	101,5	0	0,0	0	0,0	0	0,0	0	0,0
3	Solicitação de Exames	411	100,0	417	101,5	14	3,4	14	3,4	0	0,0	0	0,0
4	Relatório Operatório	411	100,0	417	101,5	0	0,0	0	0,0	0	0,0	0	0,0
5	Ficha de RPA	410	99,8	417	101,5	1	0,2	0	0,0	0	0,0	0	0,0
6	Prescrição Médica	411	100,0	417	101,5	0	0,0	0	0,0	0	0,0	0	0,0
7	Letra	409	99,5	417	101,5	2	0,5	0	0,0	0	0,0	0	0,0
8	Assinatura/Carimbo Médico	368	89,5	412	100,2	43	10,5	5	1,2	0	0,0	0	0,0
9	Plano Assistencial de Enfermagem	190	46,2	203	49,4	221	53,8	214	52,1	0	0,0	0	0,0
10	Assinatura e Carimbo Enfermagem	350	85,2	346	84,2	61	14,8	71	17,3	0	0,0	0	0,0
11	Resumo de Alta	410	99,8	406	98,8	1	0,2	11	2,7	0	0,0	0	0,0

Fonte:CRP/HMUE

## Comissão de Prontuário

### Comparativo na avaliação dos itens de verificação que receberam nota máxima no 1º e 2º trimestre 2019.

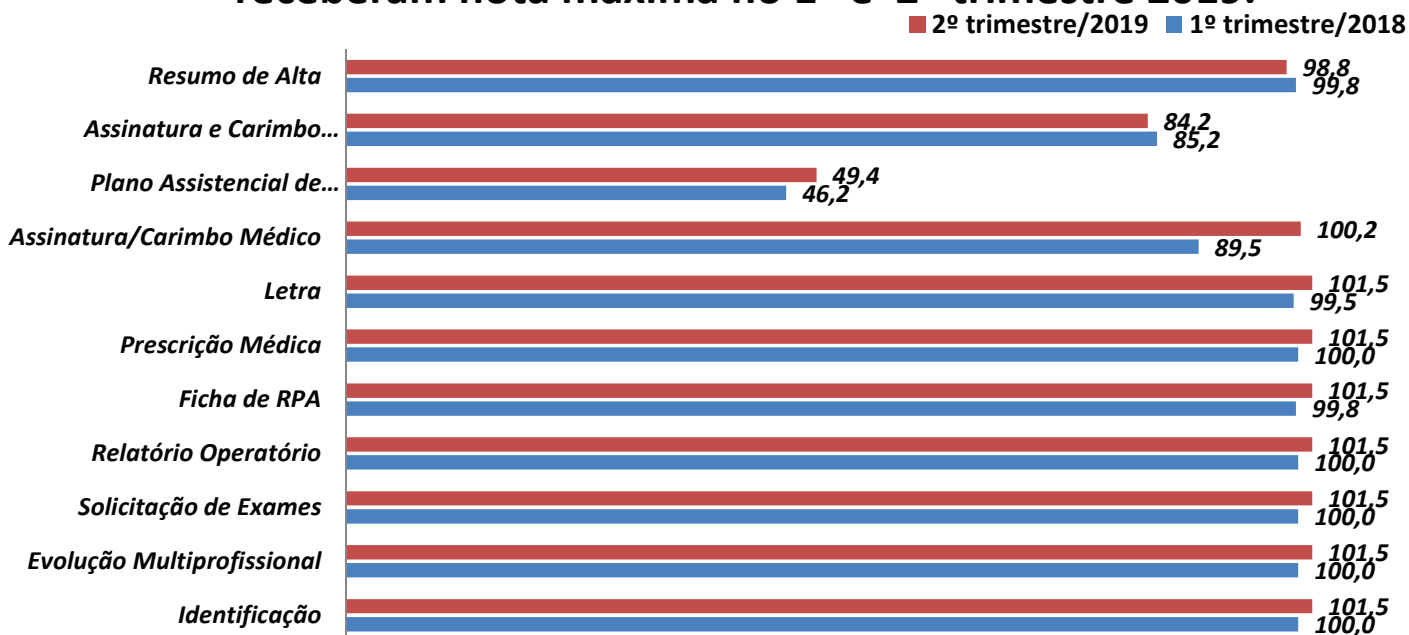

## Comissão de Prontuário

### Comparativo na avaliação dos itens de verificação que receberam nota média no 1º e 2º trimestre 2019.

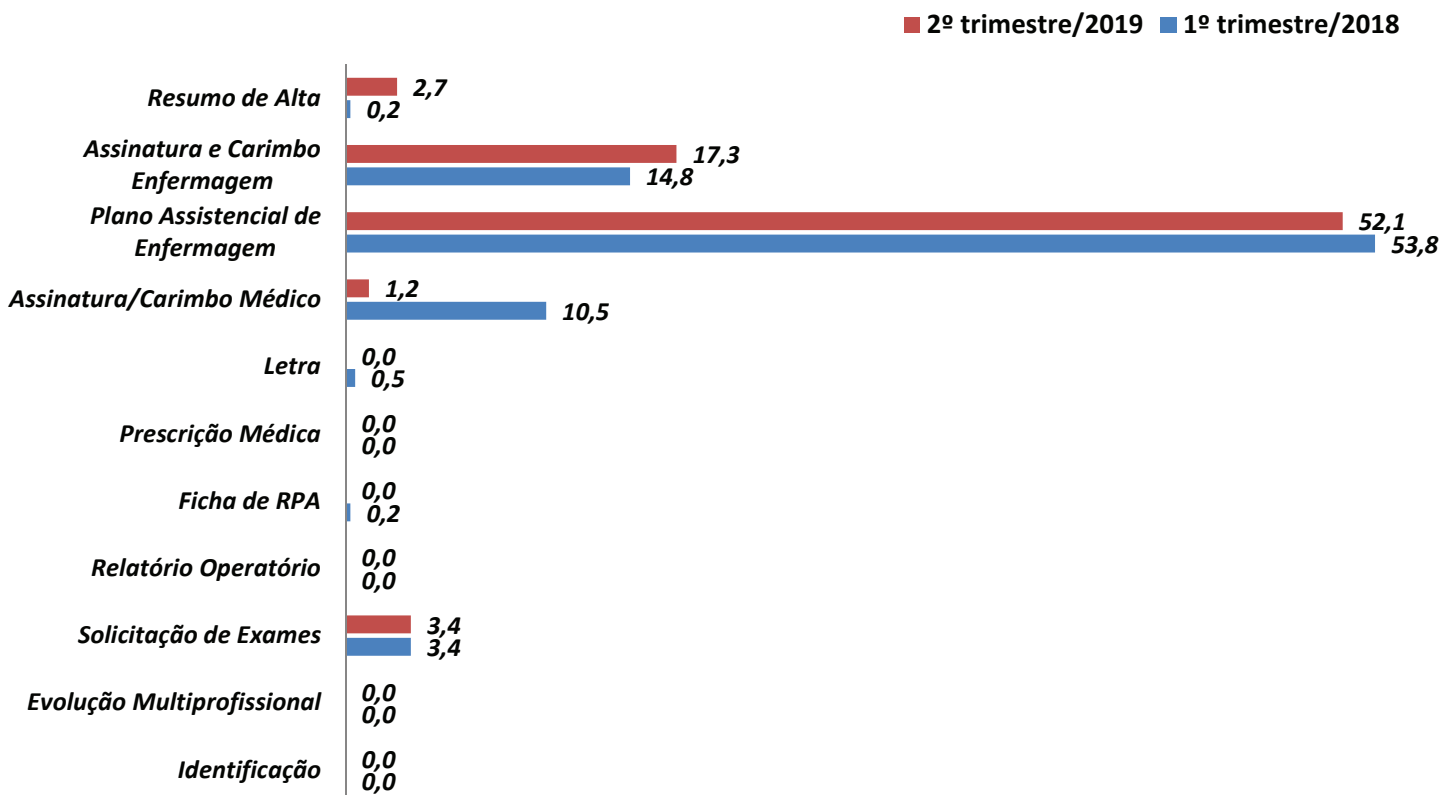

## 7. Propostas para os próximos Trimestres

Intensificar as auditorias in loco;

Notificar as equipes frente as não conformidades;

Treinar as equipes médicas quanto a emissão de documentos e suas produções;

Criar ações educativas sobre a composição do prontuário;

Oficina de Qualificação do Prontuário.

Iniciar o projeto prontuário pai d'égua selo Ouro;

Revisar os formulários da equipe Multiprofissional;

Ananindeua, 13 de junho de 2019.

*Enfª Marcos Gomes*  
Coord. Auditoria  
COREN/PA 289874  
HMUE/Pró-Saúde

---

Presidente da Comissão de Prontuário



GOVERNO DO  
ESTADO DO PARÁ

**RELATÓRIO DE PRESTAÇÃO DE CONTAS**  
**DOCUMENTO INFORMATIVO DE ATIVIDADES**  
**REALIZADAS PELO HMUE**  
**REFERENTE AO MÊS DE MAIO/2019**  
**Ananindeua – PA**  
**2019**

# RELATÓRIO DE PRESTAÇÃO DE CONTAS

DOCUMENTO INFORMATIVO DE ATIVIDADES REALIZADAS PELO HMUE



## REFERENTE À MAIO DE 2019

Ananindeua – PA

2019

# APRESENTAÇÃO

O Documento Informativo de Atividades Assistenciais realizadas pelo HMUE. Além de obrigação legal, constitui instrumento para o acompanhamento, controle e avaliação das ações e serviços de saúde prestados pelo Hospital Metropolitano de Urgência e Emergência.

Com o objetivo de facilitar o acompanhamento da prestação de serviços hospitalar e ambulatorial em traumas e queimados, foi desenvolvido em um formato padronizado de modo a permitir comparabilidade entre dados mensais, estabelecendo padrões de análise e promovendo a disseminação e transparência das informações, subsidiando as instâncias gestoras e o controle social.

O Contrato de Gestão n° 004/2017, de 12 de dezembro de 2017 definiu a forma de apresentação deste documento e o conteúdo mínimo a ser apresentado. Desde então, o instrumento vem sendo aprimorado de modo que seu conteúdo possa expressar a realidade da assistência no hospital.

O Documento Informativo é composto:

- **Controle das Metas Quantitativas** contendo o **Mapa de Produção**, que constitui um conjunto de planilhas Excel, que dizem respeito às ações e serviços de saúde desenvolvidos e ao desempenho do HMUE por meio de indicadores pactuados;
- **Apresentação do Plano Estatístico**;
- **Apresentação da Atualização CNES/** Cadastro Serviços SUS;
- **Serviço de Atenção ao Usuário (SAU)** do HMUE, cujo conteúdo apresenta o cumprimento das metas estipuladas pela SESPA, segundo indicadores quantitativos e qualitativos;
- **Satisfação do Usuário – Pesquisa de Clima Organizacional**;
- **Apresentação de Controle de Infecção Hospitalar – CCIH**;
- **Apresentação das Comissões Médicas** – Comissão de Verificação de Óbito (Taxa de Mortalidade Operatória), Comissão de Revisão de Prontuário do Paciente e Comissão de Farmácia e Terapêutica;
- **Apresentação das Principais Ações Desenvolvidas pela Humanização**;
- **NEP** – Núcleo de Educação Permanente;



# **Relatório Mensal do S.A.U.**

## **Referente ao Mês de Maio/2019**

### **Serviço de Atenção ao Usuário**

#### **(S.A.U.)**

**Ananindeua – PA**

**2019**